



การปริวรรตสมุดข่อย เรื่อง ตำราโรคนิทาน
ฉบับหมอพัน นิลสุข บ้านศาลาเขื่อน อำเภอบ้านลาด จังหวัดเพชรบุรี

ผู้จัดทำ

นางสาวกมลชนก ศักดิ์ปฎิฐา	รหัสนักศึกษา	๕๙๔๑๐๑๖๐๒
นางสาวอุมาพร ธนะพนิชศิลป์	รหัสนักศึกษา	๕๙๔๑๐๑๖๓๖
นายธนากร อีสโร	รหัสนักศึกษา	๕๙๔๑๐๑๖๓๙
นายวิริยะ แซ่เจา	รหัสนักศึกษา	๕๙๔๑๐๑๖๔๐
ห้อง ๕๙๔๑๐๑/๖	สาขาวิชาภาษาไทย	

งานนี้เป็นส่วนหนึ่งของการเรียนรายวิชา วรรณกรรมท้องถิ่นเพชรบุรี (๑๕๔๓๒๐๔)

คณะมนุษยศาสตร์และสังคมศาสตร์ มหาวิทยาลัยราชภัฏเพชรบุรี

ภาคเรียนที่ ๑ ปีการศึกษา ๒๕๖๑

คำนำ

รายงานเล่มนี้เป็นส่วนหนึ่งของวิทยานิพนธ์ของวิทยาลัยการศึกษาระดับปริญญาตรี (๑๕๔๓๒๐๔) โดยเป็นการ
ปริวรรตสมุดข่อยตำราโรคโลหิตจาง ที่มุ่งให้ความรู้ในเรื่องโรคโลหิตจาง ชื่อยา สรรพคุณ วิธีการใช้
ส่วนประกอบ รวมถึงวิธีการรักษาของโรคต่าง ๆ โดยใช้สมุนไพรพื้นบ้านที่พบได้ตามท้องถิ่นทั่วไป

สมุดข่อยตำราโรคโลหิตจางเล่มนี้เป็นของหมอฟัน นิลสุข บ้านศาลาเขื่อน อำเภอบ้านลาด
จังหวัดเพชรบุรี เดิมเป็นของหมอฟัน นิลสุข แพทย์โบราณ ซึ่งเป็นบิดาของนายอำเภอมนัส นิลสุข
นายอำเภอมนัสได้มอบเอกสารโบราณให้กับมหาวิทยาลัย เพื่อใช้ในการเรียนการสอนและทำวิจัย ซึ่ง
ลักษณะของสมุดข่อยเล่มนี้ ทำมาจากสมุดไทยขาว ขนาดความยาว ๑๒ ซม. กว้าง ๓๕.๘ ซม. จำนวน
๘๑ หน้า ใช้ตัวอักษรหมึกสีดำในการบันทึก เมื่อพิจารณาลักษณะของสมุดข่อยจากสำนวนการเขียน
แล้ว สันนิษฐานว่าฉบับที่ได้ปริวรรตนี้น่าจะไม่ใช่ต้นฉบับ เป็นการคัดลอกมาจากฉบับอื่น โดยสังเกต
จากมีบางข้อความที่ขาดหายไปอยู่หลายแห่ง

คณะผู้จัดทำขอขอบพระคุณ อาจารย์แสนประเสริฐ ปานเนียม อาจารย์ประจำสาขาวิชา
ภาษาไทย มหาวิทยาลัยราชภัฏเพชรบุรี ในการอนุญาตให้นำสมุดข่อยมาทำสำเนาเพื่อศึกษาหาความรู้
และตรวจสอบความถูกต้องของงานปริวรรตสมุดข่อยเล่มนี้สำเร็จลุล่วงไปได้ด้วยดี

ธนากร อีสโรและคณะผู้จัดทำ

สารบัญ

เรื่อง	หน้า
คำนำ.....	ก
สารบัญ.....	ข
สารบัญตาราง.....	ค
ความเป็นมาของตำราโรคนิทาน.....	๑
ลักษณะคำประพันธ์.....	๑
เนื้อหาตำรายา.....	๗
วิเคราะห์คุณค่าของตำราโรคนิทาน.....	๘
- คุณค่าด้านเนื้อหา.....	๘
- คุณค่าด้านสังคม.....	๔๙
- คุณค่าด้านวรรณศิลป์.....	๕๔
เนื้อหาปรีวรรตสมุดข่อย.....	๗๑
ภาคผนวก.....	๑๐๙
- ภาพต้นฉบับสมุดข่อย.....	๑๑๐
- ประวัติผู้จัดทำ.....	๑๙๒

ศูนย์ข้อมูลศิษย์และวารสารมหาวิทยาลัยเกษมบัณฑิต

สารบัญตาราง

ตารางที่	หน้า
ตารางที่ ๑ แสดงโรคที่ปรากฏในตำราโรคนิตาน.....	๑๐
ตารางที่ ๒ แสดงสูตรยาและสรรพคุณของยาที่ปรากฏในตำราโรคนิตาน.....	๑๖
ตารางที่ ๓ แสดงการวิเคราะห์ชื่อยาและที่มาของการตั้งชื่อ.....	๖๑

ศูนย์ข้อมูลศิษย์และวารสารมลายุลักษณเพชรบุรี

๑. ความเป็นมาของตำราโรคนิทาน

สมุดข่อยตำราโรคนิทานเล่มนี้เป็นของหมอฟัน นิลสุข บ้านศาลาเขื่อน อำเภอบ้านลาด จังหวัดเพชรบุรี เดิมเป็นของหมอฟัน นิลสุข แพทย์โบราณ ซึ่งเป็นบิดาของนายอำเภอมนัส นิลสุข นายอำเภอมนัสได้มอบเอกสารโบราณให้กับมหาวิทยาลัย เพื่อใช้ในการเรียนการสอนและทำวิจัย ซึ่งลักษณะของสมุดข่อยเล่มนี้ทำมาจากสมุดไทยขาว ขนาดความยาว ๑๒ ซม. กว้าง ๓๕.๘ ซม. จำนวน ๘๑ หน้า ใช้ตัวอักษรหมึกสีดำในการบันทึก ในการสืบหาข้อมูลครั้งนี้คณะผู้จัดทำได้รับความช่วยเหลือจาก อาจารย์แสนประเสริฐ ปานเนียม อาจารย์ประจำสาขาวิชาภาษาไทย มหาวิทยาลัยราชภัฏเพชรบุรี ในการอนุญาตให้นำสมุดมาทำสำเนาเพื่อศึกษาหาความรู้

๒. ลักษณะคำประพันธ์

ตำราโรคนิทานฉบับนี้มีรูปแบบคำประพันธ์เนื้อหาจำนวน ๒ รูปแบบ คือ กลวิธีการประพันธ์แบบร้อยแก้วและคำประพันธ์แบบร้อยกรอง ซึ่งมีลักษณะดังนี้

๒.๑ กลวิธีการประพันธ์แบบร้อยแก้ว คือ ถ้อยคำที่เรียบเรียงขึ้นอย่างไรเพราะสละสลวย โดยไม่มีข้อบังคับในการแต่ง เช่น จำนวนคำ สัมผัส เสียงวรรณยุกต์

ตัวอย่างคำประพันธ์ร้อยแก้วจากตำรายา

๑ ถ้ามาวันจันทร์ ช่างอาคะเนย์แลบุรุษ อย่าไปเลย ถ้ามาช่างอีสานหายใน ๗ วัน หรดีและประจิม ๖ วัน พายัพ ๔ วันหาย ถ้ามาทิศอุดร ๖ วันแล้วจึงรับ ถ้ามาช่างอีสานตาย

๑ เดือน ๘ เดือน ๙ เดือน ๑๐ ทั้งสามเดือนนี้ เป็นเหตุกินของชุ่มมัน คือ วาโยธาตุพิการ ให้ผอมเหลืองให้ครันตัว ให้หูหนักให้รื้อนกร้อนในใจ มักให้ระทระทวยไปย้อมหายใจสิ้นไป มักให้เหม็นเหม็นปากตัวเองให้เลือดจุก เลือดปาก เลือดหู ออก กินอาหารมิรู้จักรส คือวาโยธาตุพิการแล ฯ๑๐

๑ ยาชื่อตรีวาสังแก้ปฐวีธาตุพิการ คือสมองกระดุกม้าม เอากะเทียม ๑ ใบสะเดา ๑ ใบ คนที่สอ ๑ เปลือกตีนเป็ด ๑ เบญจกุล ๑ สมอทั้ง ๓ ลูกจันทร์ ดอกจันทร์ กระวาน ๑ กานพลู ๑ ตรีกระตุก ๑ ยาทั้งนี้เอาสิ่งละส่วน เปลือกกันเกราสองส่วน สมุลแว้ง ๗ ส่วนตำผงกินแก้ปฐวี ๒๐ ประการ

๒.๒ คำประพันธ์ร้อยกรอง คือ ถ้อยคำที่เรียบเรียงตามลักษณะฉันทลักษณ์ของคำประพันธ์ชนิดนั้น ๆ ให้เกิดความไพเราะ เหมาะเจาะด้วยเสียงและความหมาย หรืออาจกล่าวได้ว่า บทร้อยกรองนั้นเป็นรูปแบบการเขียนอย่างหนึ่งของไทย ซึ่งแตกต่างไปจากร้อยแก้ว โดยมีลักษณะพิเศษ คือ สัมผัส (คำคล้องจอง) การเลือกใช้

ถ้อยคำที่มีความหมายเหมาะสมกลมกลืนและยังรวมไปถึงความงดงามไพเราะ สละสลวยในสำนวนภาษาด้วย โดยตำราเล่มนี้ มีคำประพันธ์ประเภทกลอนสุภาพ กาพย์ยานี ๑๑ โคลงสี่สุภาพ และร่าย ซึ่งมีลักษณะดังนี้

๒.๒.๑ กลอนสุภาพ

เป็นกลอนประเภทหนึ่ง ที่เรียบเรียงเข้าเป็นคณะใช้ถ้อยคำและทำนองเรียบ ๆ ซึ่งนับได้ว่ากลอนสุภาพเป็นกลอนหลักของกลอนทั้งหมด เพราะเป็นพื้นฐานของกลอนหลายชนิด หากเข้าใจกลอนสุภาพก็สามารถเข้าใจกลอนอื่น ๆ ได้ง่ายขึ้น

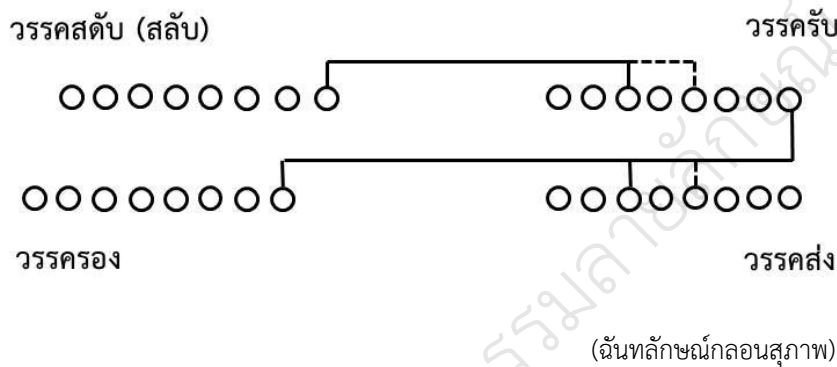

ก. บท

บทหนึ่งมี ๔ วรรค วรรคที่หนึ่งเรียกวรรคระดับ วรรคที่สองเรียกวรรครับ วรรคที่สามเรียกวรรครอง วรรคที่สี่เรียกวรรคส่ง

ข. เสียงทำยวรรค กลอนจะกำหนดเสียงคำทำยวรรคเป็นสำคัญกำหนดได้ ดังนี้

- | | |
|----------------|----------------------------------|
| คำทำยวรรคระดับ | กำหนดให้ใช้ได้ทุกเสียง |
| คำทำยวรรครับ | กำหนดห้ามใช้เสียงสามัญกับตรี |
| คำทำยวรรครอง | กำหนดให้ใช้เฉพาะเสียงสามัญกับตรี |
| คำทำยวรรคส่ง | กำหนดให้ใช้เฉพาะเสียงสามัญกับตรี |

ค. สัมผัส กลอนจะมีการรับส่งสัมผัส ดังต่อไปนี้

สัมผัสนอกหรือสัมผัสระหว่างวรรค อันเป็นสัมผัสบังคับ มีดังนี้ คำสุดท้ายของวรรคที่หนึ่ง (วรรคระดับ) สัมผัสกับคำที่สามหรือที่ห้า ของวรรคที่สอง (วรรครับ) คำสุดท้ายของวรรคที่สอง (วรรครับ) สัมผัสกับคำสุดท้ายของวรรคที่สาม (วรรครอง) และคำที่สามหรือที่ห้าของวรรคที่สี่ (วรรคส่ง)

สัมผัสระหว่างบท คือ คำสุดท้ายของวรรคที่สี่ (วรรคส่ง) เป็นคำสั่งสัมผัส บังคับให้บทต่อไปต้องรับสัมผัส ที่คำสุดท้ายของวรรคที่สอง (วรรครับ)

สัมผัสใน คือคำที่มีเสียงสระหรือเสียงพยัญชนะคล้องจองในวรรคเดียวกัน แบ่งช่วงจังหวะออกเป็นสามช่วง ดังนี้ หนึ่งสองสาม – หนึ่งสอง – หนึ่งสองสาม ฉะนั้นสัมผัสในจึงกำหนดได้ตามช่วงจังหวะในแต่ละวรรคนั้นเอง ดังตัวอย่าง

อันกลอนแปด – แปด คำ – ประจําวรรค

วางเป็นหลัก – อัก ษร – สุนทรศรี

ตัวอย่างคำประพันธ์ร้อยกรองประเภทกลอนสุภาพ จากตำราโรคนิทาน

๑ สําแพทย์เวดยารักษาไข้	ให้แจ้งใจสว่างทางวิถี
จำลองออกจากคัมภีร์	โดยมีในโรคนิทาน
๑ ให้เอาชิงเป็นที่หนึ่ง	หนักงามสามตำลึงโดยบรรหาร
ฝักส้มป่อยสืบบาดให้ควรรการ	ทั้งสะคําบาดหัวบาดยาคลาดแคลง
๑ ดอกบุษราคัมแปดสลึงพึงสังเกต	ลูกจันทน์เทศบาทหนึ่งอย่าเพ็งแห่ง
รากชะพลูแปดสลึงซึ่งแสดง	สมุลแว้งหนักเท่าลูกจันทน์
๑ ตำทั้งหมดบดละเอียดเป็นผง	ตามประสงค้เจ็ดสิ่งท่านจัดสรร
น้ำผึ้งเป็นกระสายละลายกัน	เมื่อกินนั้นปั้นเท่าลูกพุทราเอย ๓๑

๒.๒.๒ กาพย์ยานี ๑๑

เป็นกาพย์ชนิดหนึ่ง มีคำ ๑๑ คำในหนึ่งบาท จึงเรียกว่า กาพย์ยานี ๑๑ นิยมใช้ในการเล่าเรื่อง ในหนังสือประเภทคำกาพย์ ร่วมกับกาพย์ชนิดอื่น ๆ หรือในหนังสือประเภทคำฉันท์ ร่วมกับกาพย์และฉันท์ชนิดอื่นๆ ในยุคปัจจุบัน นิยมแต่งกาพย์ยานีเป็นบทสั้น ๆ โดยไม่ได้ร้อยกับฉันทลักษณ์ประเภทอื่นๆ

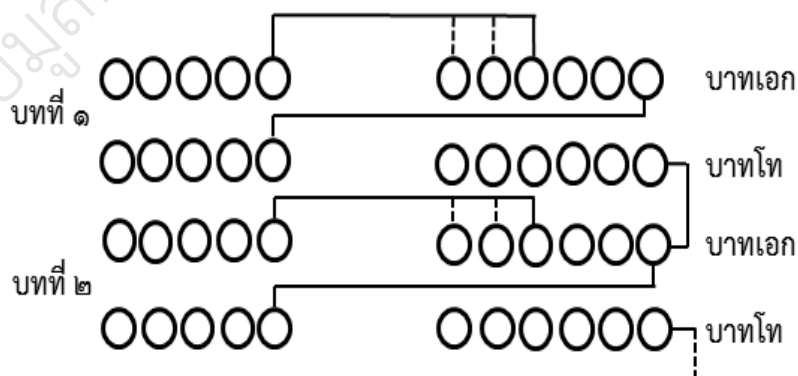

(ฉันทลักษณ์กาพย์ยานี ๑๑)

ก. บท

กาพย์ยานี ๑๑ นั้น ในหนึ่งบทมี ๒ บาท บาทต้นเรียกว่า “บาทเอก” บาทท้ายเรียกว่า “บาทโท” และในหนึ่งบาทนั้น มี ๒ วรรค วรรคหน้ามี ๕ คำ วรรคหลังมี ๖ คำ (รวมแล้วแต่ละบาทนั้น เป็น ๑๑ คำทั้ง ๒ บาท จึงเรียกว่ากาพย์ยานี ๑๑)

ข. สัมผัส

ในหนึ่งบทของกาพย์ยานี ๑๑ นั้น การรับส่งสัมผัสระหว่างวรรคและสัมผัสระหว่างบทมีอยู่ว่า

- คำสุดท้ายของวรรคที่หนึ่ง ส่งสัมผัสสระไปยังคำที่ ๑, ๒ หรือ ๓ ของวรรคที่สอง
- คำสุดท้ายของวรรคสอง ส่งสัมผัสสระไปยังคำสุดท้ายของวรรคที่สาม

สัมผัสระหว่างวรรคภายในหนึ่งบทนั้น มีแต่เท่านี้ ส่วนวรรคที่สี่นั้น ให้เป็นอิสระละไว้ไม่ต้องรับสัมผัสสระจากวรรคที่สาม จะมีหรือไม่ก็ได้แล้วแต่ความเหมาะสม

ส่วนสัมผัสระหว่างบทนั้น เช่นเดียวกับกลอน คือ ให้คำสุดท้ายของบทแรก (คำที่ ๖ ของวรรคสี่) ส่งสัมผัสสระไปยังคำสุดท้ายของวรรคที่สองของบทถัดไป

ค. เสียงทำยวรรค

เสียงทำยวรรคของกาพย์ยานีแต่ละวรรคนั้น ลงได้ทุกเสียง จะลงเสียงใดก็ได้ ไม่เคร่งครัดหรือบังคับเช่นกลอน หากที่นิยมกันคือลงเสียงสามัญเป็นส่วนใหญ่และเสียงจัตวา (ยกเว้นวรรคที่ ๔ ไม่นิยมลงเสียงเอก หรือโทเป็นอย่างยิ่ง เพราะทำให้เสียงของกาพย์หลุบห้วนขาดหายไป)

ตัวอย่างคำประพันธ์ร้อยกรองประเภทกาพย์ยานี ๑๑ จากตำราโรคนิทาน

๑ เดือนสิบเดือนแปดเดือนหก	อาจารย์ยกโทษทั้งหลาย
เตโชกำเริบราย	ชูบผอมกายหืดหอบไอ
เดือนสิบสองและเดือนสี่	ทั้งเดือนยี่สามเดือนไข
ซึ่งโทษอันเป็นไป	วายุไซรักำเริบมา
๑ บางทีให้ลงราก	ตัวคือทากเย็นเนตไป
ให้สะวิงสะวายใจ	เหงื่อตกไหลไม่ขาดสาย
ดวงใจดุจคนควัก	ถ้ารู้จักแก้ไม่ตาย
บอกไว้แพทย์ทั้งหลาย	เร่งชวนชวยจำใส่ใจ
๑ หนึ่งเล่าปวงสุนัข	ให้หอบพักตราหนักหนา
ให้จุกแตกคื่นมา	ให้ลงหนักแก้จติ

รู้แก่จะรอดอยู่

ถ้ามีรู้ตายทันที

ทำวกล่าวเหล่าลมนี่

ปัจจุบันพัดเร็วไว

๒.๒.๓ โคลงสี่สุภาพ

โคลงสี่สุภาพ เป็นโคลงชนิดหนึ่งที่กวีนิยมแต่งมากที่สุด ด้วยเสน่ห์ของการบังคับวรรณยุกต์ เอกโทที่ลงตัว ไพเราะสวยงาม คำว่า สุภาพ หมายถึงคำที่มีได้มีรูปวรรณยุกต์

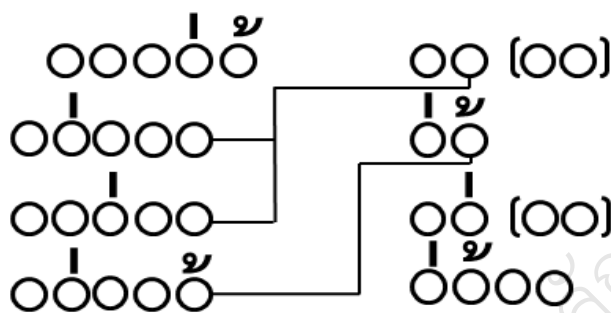

(ฉันทลักษณ์โคลงสี่สุภาพ)

ก. บท

โคลงสี่สุภาพ ๑ บทมี ๔ บาท โดย ๑ บรรทัดคือ ๑ บาท แต่ละบาทมี ๒ วรรค บาทที่ ๑ บาทที่ ๒ และบาทที่ ๓ มีจำนวนคำเท่ากัน คือ วรรคหน้ามี ๕ คำ ส่วนวรรคหลังมี ๒ คำ บาทที่ ๔ วรรคหน้ามี ๕ คำเช่นกัน แต่วรรคหลังจะมี ๔ คำ รวมทั้งสิ้น ๑ บทจะมี ๓๐ คำ

ข. คำสร้อย

คำสร้อย คือคำที่แต่งท้ายบาทของโคลงตามข้อบังคับ เพื่อให้ได้ใจความครบถ้วน ถ้าโคลงบาทใดได้ความครบถ้วนแล้ว ก็ไม่ต้องเติมคำสร้อย ตำแหน่งที่กำหนดให้เติมคำสร้อยคือ ท้ายบาทที่ ๑ และท้ายบาทที่ ๓ คำสร้อยต้องมีแห่งละ ๒ คำเสมอ โดยคำแรกเป็นคำสุภาพที่ต้องการเสริมความให้สมบูรณ์ ส่วนคำหลังมักลงท้ายด้วยคำต่อไปนี้ “พ่อ แม่ พี่ รา แล เลย เอย นา นอ เนอ ฤ ฮา แส เฮย” และมีอีกคำหนึ่งที่พบในโคลงโบราณ คือคำว่า “บารนี้” ซึ่งใช้คำสร้อยได้ครบพยางค์โดยไม่ต้องเติมคำอื่น

ค. คำสัมผัส

โคลงสี่สุภาพบังคับรูปวรรณยุกต์ เอก โท คือ บังคับรูปวรรณยุกต์เอก ๗ ตำแหน่ง รูปวรรณยุกต์โท ๔ ตำแหน่ง

ในการแต่งโคลงสี่สุภาพ บางครั้งเมื่อไม่สามารถหาคำที่มีรูปวรรณยุกต์เอก หรือรูปวรรณยุกต์โทมาใช้ในที่บังคับวรรณยุกต์ตามแผนผังได้ จำเป็นต้องใช้คำ “เอกโทษ” หรือคำ “โทโทษ” คือ นำคำที่ต้องการใช้ไปเปลี่ยนให้เป็นรูปวรรณยุกต์เอก หรือโท แต่ถ้าไม่จำเป็นอย่างยิ่งแล้วก็ไม่ควร

ใช้ เพราะทำให้รูปคำเสีย และความหมายอาจเปลี่ยนไป เช่น ใช้คำว่า “ข้า” แทนคำว่า “ฆ่า” เป็นต้น และในอีกกรณีหนึ่งคือ คำเอกและคำโทที่อยู่ติดกัน บางครั้งอาจสลับที่กันได้

ในโคลงสี่สุภาพนั้น มีการใช้เสียง “คำตาย” แทนวรรณยุกต์เอกได้ทุกแห่งที่บังคับรูปวรรณยุกต์เอก ไม่ว่าจะคำตายนั้น ๆ จะมีเสียงวรรณยุกต์ใด อาจเป็นคำตายเสียงเอก เช่น บาด จิต หรือคำตายเสียงโท เช่น วาด ภาพ หรือคำตายเสียงตรี เช่น พบ รัก เป็นต้น

ตัวอย่างคำประพันธ์ร้อยกรองประเภทโคลงสี่สุภาพ จากตำราโรคนิทาน

๑ อาไปกำเริบไซรั	ดุจกัน
ปฐวีธาตกลับผวน	ผันแล
สองนี้คล้ายคลึงกัน	สองธาตุ
ผู้แพทย์เร่งยาแก้	โรคนั้นพลันถอย

๑ เตโซกำเริบร้าย	กล่าวไข
ธาตุอาไปหย่อนไป	จงรู้
สองธาตุจุกู้	สองธาตุ
ประกอบยาเร่งต่อสู	โรคนั้นพลันถอย

๑ วาโยกำเริบแท้	อาการ
อัคคีหย่อนกล่าวสาร	บอกให้
สองนี้มีอาการ	ดุจกัน แลนา
กำเริบชมไว้	หย่อนนั้นควรเติม

๒.๒.๔ ร่าย

คำประพันธ์ประเภทร้อยกรองแบบหนึ่งที่แต่งง่ายที่สุด และมีฉันทลักษณ์น้อยกว่าร้อยกรองประเภทอื่น ถ้าพิจารณาให้ดีจะพบว่าร่ายมีลักษณะใกล้เคียงกับคำประพันธ์ประเภทร้อยแก้วมาก เพียงแต่กำหนดที่คล้องจองและบังคับวรรณยุกต์ในบางแห่ง

○○○○○ ○○○○○ ○○○○○ ○○○○○ ๑๓๑

(ฉันทลักษณ์ร่าย)

ก. บท

รายเป็นคำประพันธ์ชนิดหนึ่งไม่กำหนดจำนวนบทหรือบาท ผู้แต่งจะแต่งยาวเท่าไรก็ได้ แต่ต้องเรียงคำให้คล้องจองกันตามข้อบังคับเท่านั้น

ข. สัมผัส

สัมผัสที่เป็นพื้นฐานของร่ายนั้น คือ มีสัมผัสส่งท้ายวรรค และมีสัมผัสรับเชื่อมต้นวรรคหน้าต่อไปเช่นนี้จนจบ และสัมผัสส่งสัมผัสรับที่เชื่อมกับวรรคหน้าต่อ ๆ กันไปนี้ จะต้องเกี่ยวกับเสียงวรรณยุกต์ด้วย คือ ต้องส่งและรับคำชนิดเดียวกัน เช่น ส่งคำเป็นก็ต้องรับคำเป็น ส่งคำเอกก็รับคำเอก เป็นต้น

ตัวอย่างคำประพันธ์ร้อยกรองประเภทร่ายจากตำรายา

๑ ลมอันหนึ่งชื่อโธ กองวาโยสมุฏฐาน มีอาการจะแปรผัน มือทำนั้นยกมิได้ เมื่อยคบไปทุกแห่ง คือทุกที่คือทุกแห่งดังจะคลาด เป็นอนาถแห่งวาทา

๒ ที่นี้จะพรรณนา ว่าด้วยธาตุแตก ไฟชื่อปริณามัคคี อาการนี้เมื่อจะแตก ท่านยกแยกไว้สี่ชนิดอกมีและปวดเท้า มองคร่อเล่าชักให้ไอ ท้องแข็งให้พะอืดพะอม ท้องขึ้นลมโทษสรรพการ

๓ สันนิบาตเรียกว่าบ้าหมู แพทย์พึงรู้เมื่อแรกไข้ ตัวนั้นไซ้รุ่มร้อนร่าน กินอาหารนั้นมิได้ ปากขมไปในอาการ ให้สะท้านแล้วจึงจับ ทำส่ำทับแต่สันหลัง จนกระทั่งถึงเกลียวข้อ เขพะสอพุมปากกินคางและลิ้นแข็งกระด้าง ตาเหลือกคางขาวชุ่นไป พุดไม่ได้ตามตำรับ กลางวันจับกลางคืนเว้น ผู้ใดเป็นสิบห้าวัน แก้มไม่ทันตายตกนรก

๓. เนื้อหาตำรายา

เนื้อหาตำราโรคนี้หนานฉบับนี้จะอธิบายเกี่ยวกับเรื่องโรคต่าง ๆ ที่เกิดจากธาตุทั้ง ๔ พิการ โดยมีเนื้อหาแบ่งออกเป็น ๓ ส่วน ส่วนแรกจะอธิบายเกี่ยวกับฤกษ์ยามในการรักษาโรค ส่วนที่สองจะอธิบายเกี่ยวกับเรื่องธาตุทั้ง ๔ พิการ และส่วนที่สามจะอธิบายถึงเรื่องโรคและยารักษา

๓.๑ เรื่องฤกษ์ยามในการรักษาโรค เนื้อหาในส่วนนี้จะอธิบายเกี่ยวกับฤกษ์ยามในการมาหาแพทย์เพื่อรักษาโรค ว่าควรมาวันใด ทิศใด ข้างใด และควรกระทำสิ่งใดก่อนมารักษา รวมทั้งยังได้บอกถึงระยะเวลาในการรักษาอีกด้วย

๓.๒ เรื่องธาตุทั้ง ๔ พิการ เนื้อหาในส่วนนี้จะอธิบายเกี่ยวกับเมื่อธาตุทั้ง ๔ แตก ได้แก่ เตโช วาโย อาโป ปฐวี (ไฟ ลม น้ำ ดิน) จะทำให้เกิดโรคใดตามมาในแต่ละธาตุและมีลักษณะอาการของโรคอย่างไร

๓.๓ เรื่องโรคและยารักษา เนื้อหาในส่วนนี้จะอธิบายเกี่ยวกับลักษณะอาการของโรค ยารักษา วัตถุประสงค์ และวิธีผสมยา เมื่อธาตุทั้ง ๔ แตก

๔. วิเคราะห์คุณค่าของตำราโรคนิทาน

สมุดข่อยเล่มนี้มีเนื้อหาเกี่ยวกับโรคนิทานจะอธิบายเกี่ยวกับเรื่องโรคต่าง ๆ ที่เกิดจากธาตุทั้ง ๔ พิการ อีกทั้งยังได้รวบรวมสูตรยาไว้มากมาย ซึ่งจากเนื้อหาภายในเล่มก็จะปรากฏคุณค่าทั้งหมด ๓ ด้าน ได้แก่ คุณค่าด้านเนื้อหา คุณค่าด้านสังคม คุณค่าด้านวรรณศิลป์ ดังต่อไปนี้

๔.๑ คุณค่าด้านเนื้อหา

เนื้อหาที่ให้ความรู้ในด้านต่าง ๆ ให้คุณค่าทางปัญญาและความคิดแก่ผู้อ่าน ตำราโรคนิทานก็ได้ให้ความรู้ในด้านต่าง ๆ ดังต่อไปนี้

๔.๑.๑ องค์ประกอบของธาตุทั้ง ๔

ชีวิตของมนุษย์ประกอบด้วย ร่างกาย และจิตใจ สำหรับร่างกายของมนุษย์ประกอบด้วยธาตุทั้ง ๔ ประการ

ธาตุไฟ (เตโชธาตุ) หมายถึง พลังงานที่ทำให้เกิดความอบอุ่น ความร้อนและเผาไหม้ จำแนกได้ ๔ ประการ ได้แก่ ไฟสำหรับอบอุ่นกาย ไฟสำหรับระส่ำระสาย ไฟสำหรับเผาให้แก่คร่ำคร่า และไฟสำหรับย่อยอาหาร

ธาตุดม (วาโยธาตุ) หมายถึง พลังขับเคลื่อนภายในระบบร่างกายที่มีการเคลื่อนไหวหมุนเวียน จำแนกได้ ๖ ประการ ได้แก่ ลมสำหรับพัดตั้งแต่ปลายเท้าตลอดศีรษะ ลมสำหรับพัดตั้งแต่ศีรษะตลอดปลายเท้า ลมสำหรับพัดอยู่ในท้องแต่นอกลำไส้ ลมสำหรับพัดในลำไส้และในกระเพาะ ลมสำหรับพัดที่ทั่วร่างกาย และลมสำหรับหายใจเข้าออก

ธาตุน้ำ (อาโปธาตุ) หมายถึง องค์ประกอบส่วนที่เป็นของเหลว มีคุณสมบัติที่ซึมซาบ ทำให้อ่อนตัวเป็นตัวกลางที่ทำให้สิ่งต่าง ๆ ไหลเวียนไป จำแนกได้ ๑๒ ประการ ได้แก่ น้ำดี เสมหะ หนอง โลหิต มันทัน น้ำตา มันเหลว น้ำลาย น้ำมูก ไขข้อ เหงื่อ มูตร

ธาตุดิน (ปฐวีพิการ) หมายถึง องค์ประกอบในส่วนที่เป็นโครงสร้าง มีคุณสมบัติไปทางแข็ง อยู่นิ่งคงตัว จำแนกได้ ๒๐ ประการ ได้แก่ ผม ขน เล็บ ฟัน หนัง เนื้อ เส้นเอ็น กระดูก สมองกระดูก ม้าม หัวใจ ตับ พังผืด ไต ปอด ไข้ใหญ่ ไข้เล็ก อาหารใหม่ อาหารเก่า มันสมอง

ผู้ที่เป็โรคจะมีการแสดงอาการของธาตุทั้ง ๔ พิการ (พิการ หมายถึง การผันแปรหรือผิดแปลกแตกต่างไปจากธรรมชาติหรือปกติ) ดังแผนภาพต่อไปนี้

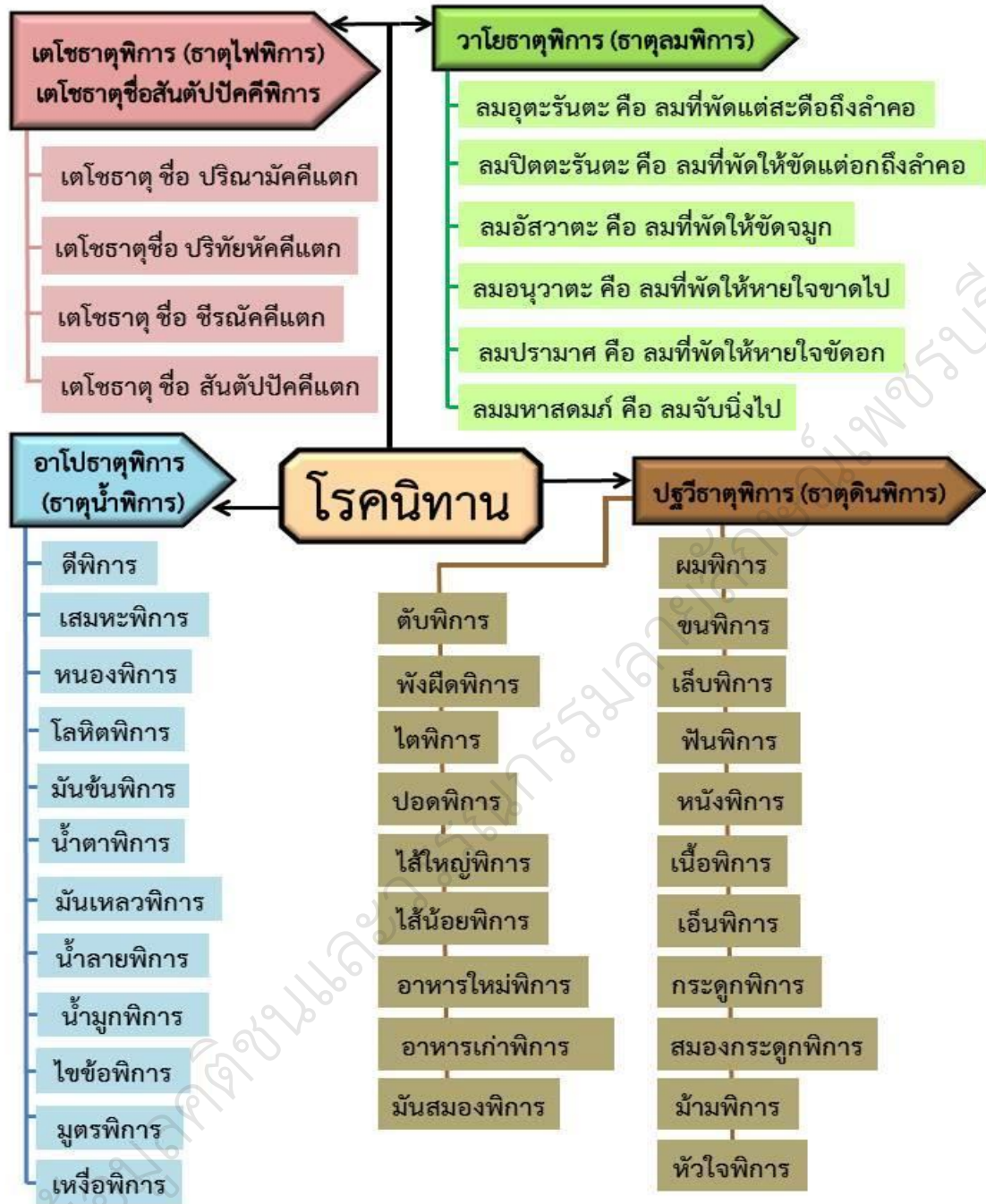

(แผนภาพ ธาตุทั้ง ๔ พิการ)

๔.๑.๒ โรคนิทาน สูตรยาและสรรพคุณของยา

ในตำราโรคนิทานเล่มนี้พบโรคต่าง ๆ มากมาย ซึ่งแสดงให้เห็นถึงผู้คนในสมัยนั้นต้องพบเจอกับโรคร้ายไข้เจ็บต่าง ๆ ที่มีลักษณะอาการของโรคที่แตกต่างกัน รวมถึงสูตรยาที่ใช้รักษาและบรรเทาอาการจากโรคร้ายต่าง ๆ ที่แสดงให้เห็นถึงภูมิปัญญาของคนสมัยนั้นถึงความสามารถในการแสวงหาส่วนประกอบมาปรุงยารักษา ซึ่งโรค สูตรยาและสรรพคุณของยาที่ปรากฏในตำราโรคนิทานมีดังนี้

ตารางที่ ๑ โรคที่ปรากฏในตำราโรคนิทานของหมอพัน นิลสุข บ้านศาลาเขื่อน อำเภอบ้านลาด จังหวัดเพชรบุรี

ชื่อโรค	ลักษณะอาการ		
เตโชธาตุพิการ (สันตปปักคีพิการ)	เดือน ๕, ๖, ๗ ทั้ง ๓ เดือนนี้เป็นเหตุกินอาหารต่าง ๆ มีอาการเย็นในอก ไม่สบาย กินอาหารน้อย อยากอาหารบ่อย ๆ กินอาหารไม่อยู่ ท้อง จุกเสียดรู้สึกเสียวในร่างกายทำให้ขัดอก		
วาโยธาตุพิการ (ธาตุลมพิการ)	เดือน ๘, ๙, ๑๐ ทั้ง ๓ เดือนนี้ เป็นเหตุกินของชุ่มมัน คือ วาโยธาตุพิการ ให้ผอมเหลืองให้ครันตัว ให้นักหุให้ร้อนกร้อนในใจ มักให้ระทระทวยกาย หายใจสั้นไป เหม็นปากตัวเอง มีเลือดออกจากจมูก ปาก หู กินอาหารไม่รู้จักรส		
อาโปธาตุพิการ (ธาตุน้ำพิการ)	เดือน ๑๑, ๑๒, ๑ ทั้ง ๓ เดือนนี้ กินผักและของสำแลงอาหารทั้งปวง	ดีพิการ	มักให้คลังโกรธ สะดุ้งตกใจ
		เสลดพิการ	กินอาหารไม่รู้จักรส
		หนองพิการ	มักให้หืดไอ
		เลือดพิการ	มักให้คลังเพื่อ ให้ร้อน
		เหงื่อพิการ	ให้ชুবผอม
		น้ำมันชั้นพิการ	มักให้เนื้อตัวสากไป
		น้ำตาพิการ	มักให้ปวดศีรษะ ให้เจ็บตา
		น้ำมันเหลวพิการ	ให้บวมมือเท้าเป็นน้ำเหลืองตก ให้ผอมแห้งไป
		น้ำลายพิการ	ให้ฟันแห้ง ปากแห้ง คอแห้ง
		น้ำมูกพิการ	มักให้ปวดศีรษะให้เป็นหวัด
		ไขข้อพิการ	ให้เมื่อยทุกข้อทั่วทั้งตัว
		มูตรพิการ	ให้ปัสสาวะแดง ขัดปัสสาวะ ปัสสาวะเป็นเลือดปวดเจ็บเป็นกำลัง
		เพราะธาตุทั้งนี้ประมวลเข้าด้วยกันทั้ง ๑๒ จำพวก จึงเรียกว่า “ธาตุน้ำพิการ”	

ชื่อโรค	ลักษณะอาการ		
<p>ปฐวีธาตุกำเร็บ</p> <p>เดือน ๒, ๓, ๔ ทั้งสามเดือนนี้ เป็นเหตุด้วยนอนผิดเวลา คือ ปฐวีธาตุกำเร็บ</p>	ผมพิการ		ให้คันหัวมักเป็นรังแคให้เจ็บหนังศีรษะเป็นกำลัง
	ชนพิการ		ให้เจ็บทั่วสรรพางค์กายทุกขุมขน ขนพองลุกทั้งตัว
	เล็บพิการ		ให้เจ็บต้นเล็บ ต้นเล็บเขียว ต้นเล็บดำ ทำเลือดให้เจ็บเสียวนิ้วมือตีน
	พินพิการ		ให้เจ็บไรพินบางที่เป็นร่ามะนาด บางที่เป็นเลือดไหลตามไรพิน พินหักพินคลอน
	หนังพิการ		ให้ร้อนผิวหนังทั่วสรรพางค์ บางที่ผุดขึ้นเป็นหัวผด แสบเป็นกำลัง
	เนื้อพิการ		ให้นอนสะดุ้งไม่สมฤติบางที่ฝกบวม บางที่เป็นวงผุดขึ้นสีดำแดงทั้งตัวดังลมพิษ สมมติว่าเป็นโรคประดงเหือดหัดต่าง ๆ
	กระดูกพิการ		ให้เมื่อยทุกข้อมักเจ็บข้อ มักเจ็บกระดูก
	เอ็นพิการ		ให้เจ็บสะบัดร้อนสะบัดหนาว ท่านเรียกว่าลมอัมพฤษ์กำเร็บ
	สมองพิการ		ให้เจ็บศีรษะเป็นกำลัง
	ม้ามพิการ		ม้ามย่อยลงมา
	หัวใจพิการ		ให้คลุ้มคลั่งไป ท่ามิดังนั้นให้หัวโหยไปหาแรงมิได้ สิ้นกำลังลงทุนทุรายนั้ก
	ตับพิการ		ให้ตับโตเป็นฝีในตับบางที่พิการผุดขึ้นในตับแต่ล้วนพิการ
	พังพืดพิการ		มักให้ จับ ราก จุก เสียด กลับเข้าเป็นเพื่อลมแล
	พุงพิการ		ให้ปวดแตกขึ้นลงเจ็บเป็นกำลัง
	ปอดพิการ		ให้เจ็บปวดเป็นพิษกระหายน้ำเป็นกำลัง กินน้ำจนปอดลอยจึงหาย
	ไส้น้อยพิการ		ให้สะอึก หาว เรอ
ไส้ใหญ่พิการ		ให้เจ็บปวดให้พะอืดพะอม ท้องขึ้นท้องพอง เป็นท้องมาน เป็นมานกระษัยบางที่ลงท้องตมูกตกเลือดต่าง ๆ	
อาหารไหม้พิการ		ให้กินอาหารไม่มีรส เป็นต้นที่จะให้เกิดโรคต่าง ๆ เพราะอาหารแปลกสำแลง	
สมองพิการ		เมื่ออยู่ดี ๆ น้ำมันในสมองเราทั้งปวง พร่องจากกระบาลหัวประมาณเส้นตอกหนึ่ง ถ้าพิการนั้นจึงเดือดขึ้นเต็มศีรษะ ให้ปวดหัวเป็นกำลัง	

ชื่อโรค	ลักษณะอาการ
ปริณามัคีแตก	ให้ช้ดอกลัดใจให้มือเท้าบวม ให้เื่อเป็นมอกร่อ ให้ท้องขึ้นท้องพอง ให้พะอืดพะอม
ปริทัยหคคีแตก	ให้กระวนกระวาย ให้มือเท้าเย็น ชีพจรไม่เดิน ประการหนึ่งชีพจรขาดหลักหลังที่ตัวเย็นเป็นน้ำท่า แต่ภายในร้อนรอนน้ำไม่ขาด บางทีตัวเย็นแล้วและเสโทไหลตกเป็นเม็ดข้าวโพด
เสโทพิการ	เสโทไหล
กระหายน้ำ และร้อนใน	กระหายน้ำ ร้อนเสโทไหล
ชิระนคคีแตก	ความชรานำพระยามัจจุราชใช้ให้มาประโลมสัตว์ทั้งชายหญิง เมื่อออกจากกายแห่งชายหญิงทั้งปวง ให้ร่างกายผู้นั้นวิปริตต่าง ๆ คือ ให้หน้าผากนั้นตั้ง ตาไม่รู้จักหน้าคนแล้วกลับรู้จักอีก กินอาหารไม่รู้รสแล้วกลับรูรส กายนั้นสัมผัสสิ่งใดก็ไม่รู้สึกตัวอีก แต่แปรไปแปรมาอยู่จะเที่ยงแท้ลงมิได้ก่อน เหตุุนางชรายังมิไปก่อน แต่เวียนไปเวียนมา จึงให้บุคคลวิปริตต่าง ๆ
สันตปปักคีแตก	ตายเป็นอันแท้แล
ลมอุทงคมาวาตาแตก	ให้คืนรมมือเท้าขึ้นให้ขั้วไขว้ ให้พลิกตัวไปมาทุรนทุราย ให้หาวเรอไปให้ปะทะบ่อย ๆ
ลมอโรคมาวาตาแตก	ให้ยกมือยกเท้าไม่ได้ ให้เมื่อยขบทุกข้อกระดูก เจ็บปวดเป็นกำลัง
ลมกุกฉิสยาวาตาแตก	ให้ท้องขึ้น ท้องล้นอยู่ ให้เจ็บอกสวิงสวาย ให้เจ็บแตกขึ้นแตกลง
ลมโกฐฐาสยาวาตาแตก	มักให้เหม็นคาว ให้ราก ให้จุกเสียด ให้ช้ดในอก
ลมอังกม้งคานุสารีวาตา แตก	เจรจาไม่ได้ยิน ให้เป็นหิงห้อยออกจากตา ให้เมื่อยต้นขาทั้ง ๒ ข้างดุจกระดูกจะแตก ให้ปวดกระดูกสันหลังดังเป็นผี ให้สะท้านร้อนสะท้านหนาว ให้อาเจียนลมเปล่ากินอาหารมิได้
ลมอัสสาสะวาตาแตก	คือลมหายใจเข้าออกนั้น จะได้แตกได้สูญนั้นมีได้ ท่าจะสูญสิ้นทั้งปวง อายุแห่งสัตว์ทั้งปวง จึงขาดสูญตายเป็นเที่ยง จะได้เยียวยามิได้ไม่มียาแก้เลยคัมภีร์นี้
ปวงลม	ให้หนาว ให้หาว ให้ลง ถ่ายอุจจาระไม่ค่อยออก
ปวงน้ำ	ให้ลงให้รากในออกร้อน กระหายน้ำเนื้อตัวเย็น
ปวงลึง	ให้ผิวมีเม็ดผุดขึ้นทั้งตัวปวดเจ็บปวดแสบทั่วทั้งตัว ปวดเจ็บในท้องให้วุ่นวาย
ปวงสุนัข	ให้หอบเหมือนหมา ให้จุก ให้ลงหนัก
ปวงหิน	ให้ราก ให้ตัวเย็นเหมือนทาก ให้สวิงสวายใจ เหงื่อตกไหลไม่ขาดสาย

ชื่อโรค	ลักษณะอาการ
สันนิบาตเลือด	ให้ร้อนหนาว เห็นสดคาวอยากรับประทาน เหม็นอาหาร หัววันคลั่งเสมือนบ้า เจ็ดวันตาให้แดง ทั้งเรียวแรงก็อิดโรย ให้หิวโหยปวดศีรษะ
สันนิบาตสะแกเวียน	ให้เป็นไข้ ปวดศีรษะ วิงเวียนหน้าตา ให้อุยกน้ำ ให้บิดหนักเบา ให้ทองเนา ให้หายใจเหนื่อยอ่อน ให้อ่อนบ่อย อาหารกินมีค้อยได้ เจ็ดวัน ทำให้ราก หากพันเจ็ดวัน กลายเป็นคันทกุกใช้ จะนอนมิได้ระส่ำระสาย ไอเป็นกำลั้ง จนกระทั่งสืบท้าวัน คนไข้ขึ้นถึงมรณา
สันนิบาตบ้าหมู	ให้เนื้อตัวร้อน กินอาหารมิได้ ปากมีรสขม ให้สะท้านแต่สันหลังถึงเกลียวข้อ น้ำลายฟูมปาก คางและลิ้นแข็งกระด้าง ตาเหลือกค้าง พูดไม่ได้ กลางวันจะเป็นหนักกว่ากลางคืน ผู้ใดเป็นสืบท้าวัน แก้ไม่ทันตายตกรก
สันนิบาตกาฬสังคลี	ให้ร้อนอยากน้ำเป็นกำลั้ง ให้พูดเพ้อคลั่งตั้งหนึ่งบ้า ลมออกหูหายใจขัด ให้ขนลุกพอง
ดีแตก	ให้คลั่งไคล้ไหลลง มักนอนสะดุ้ง หวาดหวั่น บางทีให้หลงดุจกินยารู ลงแดง ลงเขียว ลงเหลือง ออกมาหาสติมิได้
เสมหะแตก	ให้สะบัดร้อน สะบัดหนาว เป็นเวลาบางทีลงเป็นเสมหะโลหิตเน่าให้ปวดมวน
โรคบิด	ให้เสมหะโลหิตเน่า ปวดมวนแล
หนองแตก	ไอเป็นกำลั้ง ภายซุบผอมไป มักกินอาหารไม่รู้จักรส มักเป็นผีใน ๗ ประการ
โลหิตแตก	เมื่อเป็นแพทย์สมมุติว่าโลหิต กำเดา กำเริบ ท่าแตกมันให้มีพิษต่าง ๆ ผุดขึ้นภายนอก สมมุติว่าเป็นปานแดง ปานดำ แล รากสาดสายฟ้า ฟาดจอมประสาท ข้าวใหม่่น้อยใหญ่เปลวไฟประกายเพลิง ล่าลาบไฟลามทุ่งก็ว่าสมมุติชื่อเรียกต่าง ๆ เพราะโลหิตนั้นแตกกระจายออกผิวข้างในนั้นทำต่าง ๆ บางทีให้ลงราก โลหิตแล่นเข้าหัวใจ ให้คลั่งไปหาสติไม่ได้ ย่อมว่าสันนิบาตเลือดก็ว่าเป็นเพื่อโลหิตสมุฏฐาน บางทีให้ร้อนหนาว บางทีให้ชักมือชักเท้า บางทีให้ซัดเบาแดง ซัดเบาดำ ซัดเบาเหลือง ให้เป็นต่าง ๆ อันว่าโลหิตแตกอย่างเดียว ในธาตุน้ำแตกเป็น ๒ เป็น ๓ เป็น ๔ เป็น ๕ ประการแล้วจะแก้ไม่ได้ ผู้นั้นจะตายในสามวัน ถ้าเป็นประการ ๑ หรือ ๒ ท่านให้แก้ดูก่อน ที่โลหิตแตกชานออกผิวหนึ่งนั้น ท่านให้เอายาใช้เหนือ แก้ตรึงภายในให้ลงเลือดนั้นท่านให้เอายาที่แก้ลั๊กะปิดแก้

ชื่อโรค	ลักษณะอาการ
เหงื่อแตก	ให้เหงื่อหนักตัว ให้เย็นตัว ให้ซึดซาไปทั้งตัว ให้สวิงสวาย หากกำลังมิได้
เหงื่อแตก	เหงื่อตกแตกผิวหนังสากไปทั่วศีรษะ
น้ำตาพิการ	ให้น้ำตาไหล ให้ลูกตานั้นเป็นดังลูกไล่
มันเหลวแตก	ให้ตัวเหลืองตาเหลือง แต่ปัสสาวะอุจจาระไม่เหลือง บางทีให้ลงรากลดลมป่วง คือโทษน้ำเหลืองเอง
น้ำลายพิการ	ให้ปากคอเปื่อยเป็นน้ำลายเหนียว บางทีเป็นเม็ดขึ้นในคอ ในลิ้น
น้ำมูกพิการ	ให้ปวดสมอง ให้น้ำมูกตก ให้ตามัว ให้ปวดศีรษะ
มันชันพิการ	ซาบออกผิวหนัง บางทีเป็นน้ำเหลือง บางทีแตกให้ปวด แสบปวดร้อนเป็นกำลัง
ไขข้อพิการ	ให้เมื่อกระดูกตั้งจะคลาดจากกัน ให้ขัดทุกข้อ จะแก้ยากนักด้วยอยู่ในกระดูก ให้แก้ดูตามบุญเกิด
มูตรแตก	ปัสสาวะวิปลาส คือ ดำ แดง เหลือง บางทีเบาขาวดั่งน้ำข้าวเช็ด เบาขัดหัวเหิน่า บางทีให้เป็นมูตเกิด เป็นสันตะฆาฎภาพผุดขึ้นในมูตรพิการต่าง ๆ
ผมพิการ	ให้เจ็บกระหม่อมหัว ให้ผมร่วงผมหล่น
ขนพิการ	ให้เจ็บทั่วสรรพางค์กายทุกขุมขน ขนลุกขนพองทั้งตัว
เล็บพิการ	ให้เจ็บต้นเล็บ เล็บเขียวเล็บดำ ข้ำเลือดให้เจ็บเสียว ๆ นิ้วมือนิ้วตีน
ฟันพิการ	ให้เจ็บไรฟันและเหงือกตลอดถึงกันสมอง
หนังพิการ	ให้หนังซาไปทั้งตัวและแมลงวันจะจับไต่ก็ไม่รู้ตัว ให้ร้อนเป็นกำลัง
เนื้อพิการ	ให้เสียวชานไปทั้งตัว มักให้ฟกขึ้นที่นั่น บวมที่นี้ ให้เป็นพิษสง บางทีให้ร้อน บางทีให้ฟกขึ้นประกายตาด เพลิง
เอ็นพิการ	ให้สวิงสวายหากำลังมิได้ ให้หิวโหยเป็นอัมพฤตมันมีแต่จะให้ระส่ำระสาย ให้ร้อนให้เย็น ให้เมื่อยให้เสียว ไปทุกเส้นทั้งตัวตั้งแต่ศีรษะไปจนถึงเท้า บางทีให้จับเป็นเวลา แต่เส้นอัมพฤตสิ่งเดียวให้โทษ ๑๘ ประการ ถ้าเป็นพร้อมกันทั้ง ๒๗๐ เส้นแล้วตาย ถ้าเป็นแค่ ๒, ๓, ๔, ๕ เส้นยังแก้ได้
กระดูกพิการ	ให้เจ็บปวดกระดูกดุจเคลื่อนคลาดจากกัน ทั้ง ๒๐๐ ท่อน
กระดูกสมองพิการ	ให้ปวดศีรษะเป็นกำลัง
ม้ามพิการ	ให้ม้ามย่อยเหมือนม้ามพิการ แต่อาการก็อาจตาย

ชื่อโรค	ลักษณะอาการ
หัวใจพิการ	คนบ้ำคลุ้มคลั่ง ตี ๆ ร้าย ๆ มักให้กริ้วโกรธบางทีให้ระส่ำระสาย หิวโหยหาแรงไม่ได้
ตับพิการ	ให้โทษ ๔ ประการ ลองเข้าขณะอดิสาร คือ การผุดขึ้นในตับมันจึงให้ตับหย่อน บางทีเป็นฝีในตับลงเป็นโลหิตสดออกมา อันหนึ่งมูตรผุดขึ้นกินอยู่ในตับ มันให้ลงเป็นเสมหะเน่าโลหิตเน่า ปวดมวนเป็นกำลังให้ลงตาแข็งแดงเป็นสายโลหิต พันลูกตาไปย้อมนั่งก้มหน้าอยู่ไม่ได้ดูคน สมมุติว่าเป็นปีศาจกระสือเข้ากิน เพราะคนไข้มันเพื่อหาสติไม่ได้ โรคหมูนี้นหากเป็นเองประการหนึ่งเพราะเหตุธาตุแตกมันให้ระส่ำระสาย แล้วให้หอบไอเป็นกำลัง จะบริโภคอาหารนั้นก็ไม่ได้ จะหายใจมันก็ไม่ถึงท้องน้อย
ไข้กาฬดัด	ให้เหงื่อไหล ท้องคัด ตามีสีเหลือง ให้ร้อนไปทั่วร่างกาย
ไข้หัวด้วน	มีเม็ดขึ้นตามลำตัว ผิวหน้ามีสีเหลือง ให้สะอึก ให้หอบ ให้จุก น้ำลายเหนียวใส เหงื่อไหลเนื้อตัวเย็น
ไข้จอมประสาท	ให้ปากเปรี๊ยะ บางครั้งก็ปากขม เดี่ยวร้อนเดี่ยวหนาว เป็นเม็ดผิขึ้นตามร่างกาย กระจายน้ำ
ไข้ตลอดบาดาล	ให้เนื้อตัวเย็น ให้ขบปลายมือปลายเท้า มีแผ่นลมพิษขึ้นตามลำตัว
กระษัยดาน	ให้เมื่อยขบทั่วร่างกาย ให้ท้องขึ้น
พรรดิก	ให้ซัดหนัก ให้ท้องแข็ง อุจจาระแข็ง
กาฬสังคลี	ให้ผิวหนัง ฝ่ามือ ฝ่าเท้ามีสีเหลือง ตกมูตร ตกโลหิต ให้ปวดเป็นบิดเน่าออกมา
กาฬมูตร	ให้ลง ให้ร่างกายร้อนและเย็น ดวงตาแดงทั้งสองข้าง เหงื่อไหลทั่วหน้าผาก ให้คลั่งให้เพ้อ
กาฬสมนี	ให้ร้อนที่ท้อง
กาฬฟองสมุทร	ให้ซึมเศร้า มีเม็ดขึ้นตามปาก เพดานและลิ้น ให้สะท้อนร้อนสะท้อนหนาว ให้กระจายน้ำ

ตารางที่ ๒ สูตรยาและสรรพคุณของยาที่ปรากฏในตำราโรคนิตานของหมอฟัน นิลสุข บ้านศาลาเขื่อน อำเภอบ้านลาด จังหวัดเพชรบุรี

ชื่อยา	สรรพคุณ	วัตถุดิบ	วิธีการใช้
ยากาลาทิจร	แก้ไตชธาตุพิการ	<ul style="list-style-type: none"> - ผลเอ็น ๑ - ลำพัน ๑ - โกรฐสอ ๑ - โกรฐพุงปลา ๑ - ดีปลี ๑ - ชิง ๑ - แห้วหมู ๑ - เปลือกโมกมัน ๑ - ลูกผักชี ๑ - อบเชย ๑ - สะค้าน ๑ 	ยาทั้งหมดนี้เอาเสมอภาคตำเป็นผงละลายน้ำร้อน
ยาฤทธิจร	แก้วโยธาตุพิการ	<ul style="list-style-type: none"> - ดีปลี ๑ - แผลหอม ๑ - พริกไทย ๑ - เปราะหอม ๑ - ว่านน้ำ ๑ - แห้วหมู ๑ 	เอาเสมอภาคใส่รากกระเทียมเอาเท่ายาทั้งหลายตำผงละลายน้ำร้อนกินแก้วโยธาตุพิการต่าง ๆ
ยาแก้อาโปธาตุพิการ	แก้อาโปธาตุพิการ	<ul style="list-style-type: none"> - เจตมูลเพลิง ๑ - โกรฐสอ ๑ - ผักชี ๑ - ชิงแห้ง ๑ - ดีปลี ๑ - มะตูมอ่อน ๑ - สะค้าน ๑ - แห้วหมู ๑ - หญ้าลิงกา ๑ - ดอกบัวหลวง ๑ - ดอกบุนนาค ๑ - ดอกสารภี ๑ - ดอกพิกุล ๑ - สมุลแว้ง ๑ - จันทน์ทั้งสอง - เปลือกโมกมัน ๑ - รากข้ดมอน ๑ 	เอาเสมอภาคต้มก็ได้หรือตำผงก็ได้

ชื่อยา	สรรพคุณ	วัตถุดิบ	วิธีการใช้
ยาตรีวาสัง	กินแก้ปฐวีธาตุ ๒ ประการ คือ สมออง กระตุก ม้าม	- เอากระเทียม ๑ ใบ - เบญจกุล ๑ - สะเดา ๑ ใบ - กระวาน ๑ - ใบคนที่สอ ๑ - กานพลู ๑ - เปลือกต้นตีนเป็ด ๑ - ตรีกระตุก ๑ ยาทั้งนี้เอาสิ่งละส่วน - เปลือกกันเกรา ๒ ส่วน - สมุลแว้ง ๗ ส่วน	ตำผงกิน
	กินแก้ปฐวีธาตุพิการทั้ง ๓ ประการ คือ พังพืด พุง ปอดพิการ	- หัวหมู ๑ - ดอกบุนนาค ๑ - แฝกหอม ๑ - จันทน์ทั้ง ๒ - ใบสะเดา ๑ - ดอกกรงเขมา ๑ - เปราะหอม ๑ - ลูกผักชี ๑ - หล้าตีนนก ๑ - เนระพูสี ๑ - การบูร ๑ - ดอกผักปอด ๑ - กานพลู ๑ - ดิงูเหลื่อม ๑ - โกฐเขมา ๑ - ลูกจันทน์ - โกฐสอ ๑ - ดอกจันทน์	เอาเสมอภาคทำผงละลายน้ำดอกไม้แทรกชะมด พิมเสนน้ำจันทน์ทั้ง ๒

ชื่อยา	สรรพคุณ	วัตถุดิบ	วิธีการใช้
ยาพิมเสน	กินแก้ปฐวีธาตูปิการทั้ง ๓ ประการ คือ หัวใจ ตับ ปอดพิการ	<ul style="list-style-type: none"> - ชะเอม ๑ - พิมเสน ๑ - กรุงเขมา ๑ - ลูกเอิ้น ๑ - ฤๅษีสม ๑ - เปลือกตีนเป็ด ๑ - ใบสะเดา ๑ - ใบเสนียด ๑ - หญ้าตีนนก ๑ - สมอทั้งสาม ๑ - มะขามป้อม ๑ - ลำพัน ๑ - โกรฐสอ ๑ - ใบสะเดา ๑ - ดอกบุนนาค ๑ - เปราะหอม ๑ - ดอกผักปอด ๑ - เบญบัว ๑ - ดอกคำ ๑ - ดอกตำลึง ๑ - อบเชย ๑ 	เอาเสมอภาคบดทำแท่งละลายน้ำจันทน์
ยาใบรักน้อย	กินแก้ปฐวีธาตุดั้งแต่ เกสา โลมา ทันทา นขา ตะโจ มังสัง นหาโร อัฐิ พิการ	<ul style="list-style-type: none"> - ใบรัก ๑ - บอระเพ็ด ๑ - หัวหมู ๑ - ใบมะขามแขก ๑ - มะตูมอ่อน ๑ - เปลือกสนเฮอร์ ๑ - กระเทียม ๑ - ชะเอมเทศ ๑ - โกรฐสอ ๑ - เทียนดำ ๑ - ตริกระตุก ๑ - เปลือกตีนเป็ด ๑ - สมอ ๑ - ใบสะเดา ๑ - โกรฐก้านพร้าว ๑ 	เอาเสมอภาคทำผงละลายน้ำผึ้งกินเข้าเย็น

ชื่อยา	สรรพคุณ	วัตถุดิบ	วิธีการใช้
ยาแก้ไข้ตรีโทษปถวี	กินแก้ไข้ตรีโทษปฐวีธาตุ คือ ใสน้อย ใส่ใหญ่	<ul style="list-style-type: none"> - ใบเสนียด ๑ - เจตมูลเพลิง ๑ - เปลือกโมกมัน ๑ - หัวหมู ๑ - โกรฐพุงปลา ๑ - ลูกผักชี ๑ - สมอไทย ๑ - สมอพิเภก ๑ - มะขามป้อม ๑ - รากตองแตก ๑ - แผลกหอม ๑ - กระดอม ๑ - บอระเพ็ด ๑ - กระถินแดง ๑ - ชิงแห้ง ๑ - รากไคร้เครือ ๑ - หญ้าตีนนก ๑ - ใบสะเดา ๑ 	เอาเสมอภาคต้มน้ำมะงั่ว น้ำสุรา น้ำท่า เมื่อจะกิน ปรงชันทสกรกินแก้ไข้ตรีโทษปฐวีธาตุ คือ ใสน้อย ใส่ใหญ่ ทั้ง ๒ ประการหายแล
ยาแก้ปฐวีธาตุพิการ	กินแก้ปฐวีธาตุพิการ คือ อาหารใหม่ อาหารเก่า	<ul style="list-style-type: none"> - เปลือกหอยขม ๑ - หอยแครง ๑ เผาทั้งสองหอย - ผักแพวแดง ๑ - ลูกจันทน์ ๑ - ดอกจันทน์ ๑ - กระวาน ๑ - กานพลู ๑ - การบูร ๑ 	พริกไทยล่อนเท่ายาทั้งหลาย ตำผงละลายน้ำผึ้งกิน

ชื่อยา	สรรพคุณ	วัตถุดิบ	วิธีการใช้
ยาแก้ปฐวีธาตุ	กินแก้ปฐวีธาตุ คือ สมองศ์รชะเมื่อ เหม็นตฤดู	<ul style="list-style-type: none"> - รากชะพลู ๑ - เจตมูลเพลิง ๑ - ชิงแห้ง ๑ - มะตูมอ่อน ๑ - สมอโท ๑ - สมอเทศ ๑ - ลูกผักชี ๑ - กฤษณา ๑ - จันทน์หอม ๑ - มะขามป้อม ๑ - หัวหมู ๑ - พิลังกาสา ๑ - รากข้ดมอน ๑ - ดีปลี ๑ - กกลังกา ๑ - บอระเพ็ด ๑ 	ต้มกินแก้ปฐวีธาตุ คือ สมองศ์รชะเมื่อเหม็นตฤดู
ยาแก้ปวดหัว	กินแก้ปวดหัว	<ul style="list-style-type: none"> - ชะเอมไทย ๑ - อบเชย ๑ - เปลือกคนทา ๑ - จันทน์หอม ๑ - โกรฐสอ ๑ - ชะเอมเทศ - ใบสมิ ๑ - ลูกผักชี ๑ - ชิง ๑ - ชะมด ๑ - พิมเสน ๑ 	ตำผงเป็นยานัตถ์

ชื่อยา	สรรพคุณ	วัตถุดิบ	วิธีการใช้
ยาสมสำหรับกันปวดหัว ในแต่ละฤดู	<p>เมื่อเหมันตฤดู (ฤดูหนาว) หายปวดศีรษะ</p> <p>เมื่อคิมหันตฤดู (ฤดูร้อน) หายปวดศีรษะและเลือดตกกระตุกจุมูก โรฟปนรากเลือดหายแล</p> <p>เมื่อวสันตฤดู (ฤดูฝน) หายปวดศีรษะ จุมูกตึงหาย</p>	<p>เมื่อเหมันตฤดู (ฤดูหนาว)</p> <ul style="list-style-type: none"> - ใบผักหนอก ๑ - เทียนดำ ๑ - ชิงสดเอาแต่น้อย ๑ - ดินประสิ่วขาว ๑ - หัวหอม ๑ - เทียนขาว ๑ <p>เมื่อคิมหันตฤดู (ฤดูร้อน)</p> <ul style="list-style-type: none"> - ใบเสนียด ๑ - งาข้าง ๑ - เทียนดำ ๑ - ดินประสิ่วขาว ๑ - งาเม็ด ๑ <p>เมื่อวสันตฤดู (ฤดูฝน)</p> <ul style="list-style-type: none"> - ใบน้ำดับไฟ ๑ - ผักขวง ๑ - เทียนดำ ๑ - ใบหางนกยูง ๑ - ไพล ๑ - ช้องสามย่าน ๑ - หัวหอม ๑ - ดินประสิ่ว ๑ - ดอกพิกุล ๑ 	ใช้การบดสุ่มยา
ยาแก้ปรีนามัคคีแตก	แก้ปรีนามัคคีแตก	<ul style="list-style-type: none"> - โกรฐสอ ๑ - ตะไคร้ตัน ๑ - โกรฐเขมา ๑ - ว่านเปราะ ๑ - ผักแพวแดง ๑ - รากสวาด ๑ - ซะเอม ๑ - หญ้ารังกา ๑ - กำพอด ๑ 	ตำผงละลายน้ำนมโคก็ได้หรือน้ำร้อนก็ได้

ชื่อยา	สรรพคุณ	วัตถุดิบ	วิธีการใช้
ยาแก้ปรีทียหัดคี่แตก	แก้ปรีทียหัดคี่แตก	<ul style="list-style-type: none"> - เขากระปือเผา ๑ - นอแรดคั่ว ๑ - เปลือกหอยขมหอยแครงเผา ๑ - หวายตะคร้ำเผา ๑ - เขี้ยวจระเข้เผา ๑ - ลูกจันทน์ ๑ - แก่นแสมทะเล ๑ - หัวหมู ๑ - รากขี้ม่อน ๑ <li style="padding-left: 40px;">เอาสิ่งละ ๑ ส่วน - กระเทียม ๓ ส่วน - พริกไทย ๕ ส่วน 	ตำผงละลายน้ำร้อนแทรกพิมเสนแทรกไฟธาตุอันเย็นให้ร้อนตลอดมือเท้า ให้ชีพจรเดินด้วยแล
ยาแก้เสโทพิการ	แก้เสโทพิการ	<p>ให้เอากลุ่มมะกรูดทั้งสอง เท้าด้ามพริ้วมา ปอกเปลือกเสีย</p> <ul style="list-style-type: none"> - ขูดเอาไข่ที่ติดกระดูก ๑ - ดินสอพอง ๑ - ลูกถั่วพู ๑ - เทียนดำ ๑ - แป้งร่ำ ๑ - พิมเสน ๑ 	เอามาประสมกันกวนให้ละเอียดทาตัวคนไข้จะอุ่น

ชื่อยา	สรรพคุณ	วัตถุดิบ	วิธีการใช้
ยาแก้กระหายน้ำ แก้ร้อนภายใน	แก้กระหายน้ำและแก้ร้อนภายใน	- ส้มมาเผ่าไห้ไซน ๑ - ดอกสารภี ๑ - รากบัวหลวง ๑ - เกสรบัวหลวง ๑ - ฝู๋นจิ้น ๑ - รากสลอดน้ำ ๑ - รังหมาล่า ๑ - รากคันทรง ๑ - ชาดก้อน ๑ - กำมปฐะเลเผา ๑ - ดอกบุนนาค ๑ - ดินประสีขาว ๑ - ดอกพิกุล ๑	ยาทั้งนี้เอาเสมอภาคทำแท่งฝนด้วยน้ำดอกไม้ ทั้งกินทั้งทา
ยาแก้ชิระนัคคีแตก	ยาแก้ชิระนัคคีแตก	- ลูกพิลังกาสา ๑ - เปลือกโมกมัน ๑ - ฝักแพวแดง ๑ - ไบยางทราย ๑	ตำผงละลายน้ำเถามวกแดง น้ำนมโคกินแก้ ชิระนัคคีแตกแล
ยาแก้ลมอุทังคมาวาตา	แก้ลมอุทังคมาวาตา	- โกรฐสอ ๑ - รากจิงจ้อทั้ง ๒ - โกรฐเขมา ๑ - ลูกจันทน์ ๑ - ลูกราชดัด ๑ - เทียนขาว ๑ - ลูกสารภี ๑ - เทียนดำ ๑ - ลูกมะแว้ง ๑ - มหาหิงค์ ๑ - รากจิงจ้อทั้ง ๒	ทำผงละลายน้ำมะนาว มะงั่ว น้ำนมโค ก็ได้ กิน แก้อุทังคมาวาตาแตก

ชื่อยา	สรรพคุณ	วัตถุดิบ	วิธีการใช้
ยาแก้ลมอโรคมาวาตา	แก้ลมอโรคมาวาตา	<ul style="list-style-type: none"> - เปลือกโมกหลวง ๑ - พริก ๑ - ชিংแห้ง ๑ - ใบสวาด ๑ - ใบสลดน้ำ ๑ - หัวหมู ๑ - หญ้ารงกา ๑ - ผักแพว ๑ - สมอไทย ๑ - รากไคร้เครือ ๑ 	ตำผงละลายน้ำมูตรโคค่าน้ำส้มซ่า กินแก้ลมอโรคมาวาตา
ยาแก้ลมกุกฉิสยาวาตา	แก้ลมกุกฉิสยาวาตา	<ul style="list-style-type: none"> - มหาหิงค์ ๑ - ลำพัน ๑ - ดีปสี ๑ - ลูกสวาด ๑ - ราชดัด ๑ - ชะเอมเทศ ๑ - โกฎสูด ๑ - โกฎเขมา ๑ - ใบยางทราย ๑ - กรุงเขมา ๑ 	ตำผงละลายน้ำข้าว น้ำผึ้ง น้ำร้อน กินแก้ลมกุกฉิสยาวาตา
ยาแก้ลมโกฏฐาสยาวาตา	แก้ลมโกฏฐาสยาวาตา	<ul style="list-style-type: none"> - ใบสลดต้มน้ำเกลือตากแดดให้แห้ง ๑ - ชะเอม ๑ - เจตมูลเพลิง ๑ - รากทองแตก ๑ - รากจิงจ้อใหญ่ ๑ - ชিংแห้ง ๑ - ลำพัน ๑ - พริกอ่อน ๑ - ดีปสี ๑ - ใบหนาด ๑ - การบูร ๑ 	เอาเท่ากันตำผงละลายน้ำร้อน น้ำนมโค น้ำผึ้งก็ได้

ชื่อยา	สรรพคุณ	วัตถุดิบ	วิธีการใช้
ยาแก้ลมอัมกัมังคานุสารี วาตา	แก้ลมอัมกัมังคานุสารีวาตา	- ผักเสี้ยนผี ๑ - ลูกผักซีทั้ง ๒ - ผักเป็ด ๑ - เมล็ดผักกาด ๑ - ผักคราด ๑ - ดอกจงกลนี ๑ - หญ้ารังกา ๑ - ลูกแตงโม ๑ - สะค้าน ๑	เอาเสมอภาค ทำผงละลายน้ำสุรา น้ำผึ้งก็ได้
ยาแก้คั่งไคล้ไหลหลง	แก้คั่งไคล้ไหลหลง	- เทียนขาวเปลือก ๑ - เปลือกไข่เน่า ๑ - เทียนตาตึกแตน ๑ - เทพทาโร ๑ - เปลือกมะขาง ๑	เอาเสมอภาคทำแท่งแทรกดีจระเข้กินละลาย น้ำดอกไม้อัทรกพิมเสนกินแก้คั่งไคล้ให้หลง
ยาแก้คั่งไคล้ไหลหลง	แก้คั่งไคล้ไหลหลง	- ลูกจันทน์ ๑ - เปลือกลูกทับทิม ๑ - เปลือกมะขามขบ ๑ - กำยาน ๑ - ครั่ง ๑ - เปลือกมังคุด ๑ - ผีน ๑ - เม็ดบูน ๑	เอาเสมอภาคทำแท่งไว้ละลายน้ำเปลือกทับทิมกิน
ยาแก้เสมหะ	แก้เสมหะ	- ลูกผักซี ๑ - น้ำเต้าขม ๑ - ลำพัน ๑ - กระจดอมทั้ง ๕ - เปลือกโมกหลวง ๑ - แก่นขี้เหล็ก ๑	ต้ม ๓ เอา ๑ (ใส่น้ำ ๓ ส่วน ของปริมาณที่ต้องการ ใช้และต้มให้เหลือ ๑ ส่วน)

ชื่อยา	สรรพคุณ	วัตถุดิบ	วิธีการใช้
ยาแก้เสมหะโลหิตเน่า	แก้เสมหะโลหิตเน่า	- ใบมะขามกำมือ ๑ - สมอเท่าอายุ ๑ - ใบส้มป่อยกำมือ ๑ - เถาวัลย์เปรียง ๑ - ฝางเสนกำมือ ๑ - หอมห้าหัว ๑	แหกรดเกลือกินตามธาตุหนักเบา
ยาแก้บิดเมื่อธาตุแตก	แก้บิดเมื่อธาตุแตก	- เมล็ดมะม่วงกะล่อน ๑ - เทียนดำ ๑ - เบญจกานี ๑ - กระจวาน ๑ - ครั่ง ๑ - กานพลู ๑ - ดินกิน ๑ - ยางตะเคียน ๑ - เปลือกมะขามขบ ๑ - น้ำประสานทอง ๑ - เปลือกมังคุด ๑ - สีเสียดทั้ง ๒ - ผีน ๑	ทำผงใส่ลูกทับทิม แล้วเอาซีโคพอกชั้นนอก เอาดินพอกหมกไฟให้สุก แล้วเอาออกมาบด ทำแท่งไว้ฝนด้วยน้ำปูนใสกับน้ำโพลกิน
ยาธาตุบรรจบ (ยาบำรุงธาตุ)	บำรุงธาตุในร่างกาย	- จันทน์ทั้ง ๒ - บุนนาค ๑ - กฤษณา ๑ - สารภี ๑ - ชะลูด ๑ - เกสรบัวหลวง ๑ - เกสรพิภูล ๑ ทั้ง ๘ สิ่งนี้เอาแหกรกลงกิน	ให้ถามตัวคนไข้ว่า เกิดวันใด เดือนใด บอกเขาแล้วพิจารณาดูว่าเป็นฤดูธาตุ ฤดูใด ให้เอายาประจำธาตุฤดูนั้นตั้งไว้ แล้วให้พิจารณาดู แล้วให้ถอยหลังเข้าไปเอา “มูลปักษิสนธิ” นั้นวันใดเดือนใด ธาตุอันใดให้เอายาประจำธาตุนั้นมาบรรจบเข้า กับยาในเมื่อแรกประสูตินั้นเป็นสองขนาน แล้วจึงแหกรสมุนไพโร (ตารางด้านซ้าย)

ชื่อยา	สรรพคุณ	วัตถุดิบ	วิธีการใช้
ยาชำระบุพโพพิการ	แก้ท้องอืด, น้ำเหลือง	<ul style="list-style-type: none"> - รังมดแดง ๑ - ไบมะกา ๑ - เทียนดำ ๑ สิ่งละ ๑ ตำลึง หัวหอม ๑ ตำลึง ๑ บาท ขมิ้นอ้อยยาวคืบหนึ่ง ต้ม ๓ เออ.๑ 	แทรกดีเกลือตามธาตุหนักเบา
ยาแก้ท้อง	แก้ท้อง	<ul style="list-style-type: none"> - โหมกหลวง ๑ - ตรีกระตุก ๑ - ราชตัด ๑ - ขมิ้นอ้อย ๑ - รากกระพังโหม ๑ - หัวข้าวข้า ๑ - หอมแดง ๑ 	เอาเสมอภาคทำผงละลายน้ำร้อน น้ำเหล้าหยด กินหายแล

ชื่อยา	สรรพคุณ	วัตถุดิบ	วิธีการใช้
ยาปโตฟาธิคุณ (แก้ในคิมหันตฤดู)	แก้โลหิตแตกในคิมหันตฤดู	<ul style="list-style-type: none"> - บอระเพ็ด ๑ - ข่าตาแดง ๑ - พรรณผักกาด ๑ - ลูกกระดอม ๑ - ลูกมะแว้ง ๑ - ไพล ๑ - กระจาย ๑ - สนเทศ ๑ - จันทน์ขาว ๑ - เปลือกโมกหลวง ๑ - หัวหมู ๑ - ยาขี้ดมอน ๑ - สะค้าน ๑ - ชะพลู ๑ - กรุงเขมา ๑ - แฝกหอม ๑ - รากทองแตก ๑ - กฤษณา ๑ - กระลำพัก ๑ - ชะลูด ๑ - ขอนดอก ๑ - สมอทั้ง ๓ - อบเชย ๑ - เกสรสารภี ๑ - พิกุล ๑ - บุนนาค ๑ - บัวหลวง ๑ - จุกโรหิณี ๑ 	เอาเสมอภาคต้ม ๓ เอา ๑ ถ้าจะให้ทุเลาใส่ตีเกลือ ตามธาตุหนักเบาเถิด

ชื่อยา	สรรพคุณ	วัตถุดิบ	วิธีการใช้
<p>ยามหาชุนนุม (แก้โลหิตในวสันตฤดู)</p>	<p>แก้โลหิตแตกในวสันตฤดู</p>	<ul style="list-style-type: none"> - ชะลูด ๑ - ดอกบัวน้ำทั้ง ๑๐ - ดอกมะกรูด ๑ - ดอกสันตะวา ๑ - ดอกมะนาว ๑ - ดอกตับเต่า ๑ - ดอกคัตเค้า ๑ - ดอกสามหาว ๑ - ดอกสุพรรณทลิกา ๑ - ดอกยี่สุ่น ๑ - ดอกมะลิทั้ง ๒ - ดอกประทุมราชา ๑ - ดอกกระดังงา ๑ - ดอกหญ้าางข้าง ๑ - ดอกจำปา ๑ - ดอกหางนกยูง ๑ - ดอกกรรณิการ ๑ - ดอกละหู่ ๑ - ดอกคำไทย ๑ - ดอกราชพฤกษ์ ๑ - ดอกแก้ว ๑ - ดอกมหาหงส์ ๑ - ดอกมะกล่ำ ๑ - ดอกสำโรง ๑ - ดอกลำเจียก ๑ - ดอกกล้วยไม้ ๑ - ดอกพุทธรักษา ๑ <p style="text-align: center;">ยาทั้งนี้เอาสิ่งละส่วน</p> <ul style="list-style-type: none"> - เจตมูลเพลิง ๑ - พิษนาศน์ ๑ - โกฐทั้ง ๗ - น้ำนมราชสีห์ ๑ - เทียนทั้ง ๕ - สน ๑ - ลูกมะตูมอ่อน ๑ - ชา ๑ - กระจวานทั้งใบทั้งลูก - พญามือเหล็กทั้ง ๕ 	<p>ทำผงเป็นจุนไว้ บดปรุงชะมด ๑ พิมเสน ๑ ตีงูเห่า ตีหมูป่า ตีงูเหลือม ตีเหี้ย ตีจระเข้ ตีตะพาน้ำ ๑ ตีควาย ๑ ปรุงบดทำแท่งไว้ กระสายตามชอบโรคเกิด</p>

ชื่อยา	สรรพคุณ	วัตถุดิบ	วิธีการใช้
		<ul style="list-style-type: none"> - กานพลู ๑ - ลูกเอิ้น ๑ - ตองแตก ๑ - แฝกหอม ๑ - กระจดอม ๑ - บอระเพ็ด ๑ - รากคนทา ๑ - รากท้าวยายม่อม ๑ - รากพุ่มเรียงป่า ๑ - รากมะเดื่ออุทุมพร ๑ - รากหญ้านาง ๑ - ระย่อม ๑ <p style="text-align: center;">ยาทั้งนี้เอาสองละสองส่วน</p>	<ul style="list-style-type: none"> - ยากลอน ๑ - กฤษณา ๑ - กระจลำพัก ๑ - ชะลูด ๑ - ขอนดอก ๑ - อบเชยเทศ ๑ - ดอกมะแว้ง ๑ - ดอกขำตัน ๑ - เทพทาโร ๑ - จุกโรหิณี ๑ - ตรีผลา ๑
ยาแก้เหงื่อแตก	แก้เหงื่อแตก	<ul style="list-style-type: none"> - เจตมูลเพลิง ๑ - โกรฐสอ ๑ - ลูกผักชี ๑ - ชิงแห้ง ๑ - รากถั่วพู ๑ - ดีปลี ๑ - ลูกมะตูมอ่อน ๑ - เปลือกกุ่มน้ำ ๑ - รากทองหลางน้ำ ๑ 	ต้ม ๓ เอา ๑ กินแก้เหงื่อแตกแล

ชื่อยา	สรรพคุณ	วัตถุดิบ	วิธีการใช้
ยาชโลมห้ามเหี่ยว	ชโลมห้ามเหี่ยว	- หัวบัว ๑ - แป้งเหล้า ๑ - ดินสอพอง ๑	ทำแท่งละลายน้ำดอกไม้อชโลมห้ามเหี่ยวแตก ผิวหนังสากไปทั่วศีรษะแล
ยาแก้หน้าตาพิการ	แก้หน้าตาพิการ	- รากคนทีสอ ๑ - รากเสนียด ๑ - ลูกมะตูมอ่อน ๑ - ชิงแห้ง ๑	เอาเสมอภาคต้ม ๓ เอา ๑ กินแล
ยาหยอดตาเหลว	ใช้หยอดตา	- ให้เอาศิลาในหัวปลาช่อน ๑ - บัลลังก์ศิลา ๑ - พิมเสน ๑	ฝนหยอดตา ถ้ายังมีน้ำตา ใช้นั้นจะหายแล ถ้าไม่ มีน้ำตาใช้นั้นยังไม่หายแล
ยาแก้มันเหลวแตก	แก้มันเหลวแตก	ถ้าจะแก้ด้วยยาอันผาย ถ้าไม่หยุดให้ชำระ น้ำเหลืองเสียก่อน จึงแต่งยาบำรุงธาตุนั้น ต่อไป - ตริกระทุก ๑ - รากชะพลู ๑ - ตริผลา ๑ - ข่าแดง ๑ - มะขามป้อม ๑	เอาเสมอภาค ตำผงละลายน้ำใบมะระ น้ำกล้วย ตีบ กินแก้อาไปธาตุ คือ มันเหลวแตกหายแล

ชื่อยา	สรรพคุณ	วัตถุดิบ	วิธีการใช้	
ยาแก้ น้ำลายแตก	ทำให้ชุ่มคอ น้ำลายหายเหนียว	- จันทน์ทั้ง ๒ - ว่านกีบแรด ๑ - ว่านร้อนทอง ๑ - ลูกประคำดีควาย ๑ - รากหนตี่ ๑	- สมอเทศ ๑ - โกรฐสอ ๑ - โกรฐเขมา ๑ - ดิงูเหลื่อม ๑	บดน้ำมะนาวเป็นกระสายกินเท่าลูกพุทรา
ยากวาด	รักษาเม็ดต่าง ๆ ที่ขึ้นในลำคอ	- กรามข้าง ๑ - กรามแรด ๑ - นอแรด ๑ - เขี้ยวเสือ ๑	- เขี้ยวปลาพะยูน ๑ - เบญจानी ๑ - ใบหว่าอ่อน ๑	ยาทั้งนี้คั่วให้เกรียม น้ำประสารทองสุต สีเสียดทั้งสองสิ่งละ ๔ ส่วน น้ำหมากดิบเป็นกระสาย ทำแห้งไว้ฝนด้วยน้ำปูนใสระคนกับน้ำหมากดิบกวาดหายแล
ยาบ้วนปาก	ทำความสะอาดช่องปาก	- เปลือกตะเคียน ๑ - ใบชัฒมอน ๑ - เปลือกหว่า ๑ - ทางตาล ๑	- เปลือกกระทำตัน ๑ - สลัดน้ำ ๑ - ใบทับทิม ๑	ต้ม ๓ เอา ๑ ใส่เกลือสักหน่อยอมบ้วนปากวันละ ๓ เวลาแล

ชื่อยา	สรรพคุณ	วัตถุดิบ	วิธีการใช้	
ยาสูมแก่น้ำมูกพิการ	แก่น้ำมูกไหล ตามัว ปวดศีรษะ	- ใบน้ำตบไฟ ๑ - หัวหอม ๑ - เทียนดำ ๑ - ดินประสีขาว ๑ ลูก	- ฝ้ายคั่วให้เกรียม ๑ - ใบพลูแก่ ๑ - ขมิ้นอ้อย ๑	บดแล้วเอาน้ำมันหอมใส่ด้วยสูมระหม่อม ๓ วัน หาย ถ้าไม่หายให้แต่งยาต้ม
ยาต้มแก่น้ำมูกพิการ	แก่น้ำมูกไหล ตามัว ปวดศีรษะ	- หัวหอม ๑ - ปูนผง ๑	- น้ำประสานดีบุก ๑ - พิมเสน ๑	เอาเสมอภาคทำผงยานัตถ์ก็ได้ ท่อผ้าขาวบาง ๆ ต้มก็ได้แล้วแต่งยากินภายใน
ยากินแก่น้ำมูกแตก	แก่น้ำมูกไหล ตามัว ปวดศีรษะ	- สะค้าน ๑ - ชะพลู ๑ - เจตมูลเพลิง ๑ - ชิงแห้ง ๑ - ลูกมะตูมอ่อน ๑ - แผลกหอม ๑ - สมอเทศ ๑ - สมอไทย ๑	- ลูกขี้กา ๑ - กฤษณา ๑ - จันทน์หอม ๑ - มะขามป้อม ๑ - เปราะหอม ๑ - ว่านน้ำ ๑ - ดอกบุนนาค ๑ - บัวหลวง ๑	เอาเสมอภาคต้ม ๓ เอา ๑

ชื่อยา	สรรพคุณ	วัตถุดิบ	วิธีการใช้
ยาแก้มูตรแตก	แก้ปัสสาวะเปลี่ยนเป็นสีต่าง ๆ เช่น สีดำ สีแดง สีเหลือง อันก่อให้เกิดโรคต่าง ๆ	<ul style="list-style-type: none"> - สะค้าน ๑ - มะตูมอ่อน ๑ - แผลกหอม ๑ - สมอทั้ง ๓ - ลูกผักชี ๑ - จันทน์ทั้ง ๒ - โศภกระสุน ๑ - หัวหมู ๑ - รากชะพลู ๒ - เจตมูลเพลิง ๓ - ดีปลี ๔ - ชิง ๕ - ยาข้าวเย็นจีน ๑๑ - อ้อยแดง ๗ 	ทุบ ๆ ใส่หม้อต้ม ๓ เอา ๑ กินหายแล
ยาชำระแก้ขัดเบา	แก้ปัสสาวะไม่สะดวก	<ul style="list-style-type: none"> - ใบมะขาม ๑ - ใบส้มป่อย ๑ สิ่งละกำมือ - ใบมะนาว ๗ ใบ - หัวหอม ๓ หัว - สารส้ม ๑ - ดินประสิว ๑ หนักสิ่งละบาท 	น้ำอ้อยยงบหนึ่งผ่า ๔ เอา ๓ ทั้งเสียข้างตะวันตกอัน ๑ เหลือ ๓ นำไปต้มเอา ๑ กินเบาออกแล

ชื่อยา	สรรพคุณ	วัตถุดิบ	วิธีการใช้
ยาแก้ผมพิการ	แก้ผมร่วง	<ul style="list-style-type: none"> - ทางตาลนไฟบิตน้ำเอาถ้วย ๑ - ใบคราม ๑ - หญ้าแพรก ๑ - ขมิ้นอ้อย ๑ <p style="text-align: center;">เอาสิ่งละถ้วย ๑</p> <ul style="list-style-type: none"> - น้ำมันงาถ้วย ๑ หุงให้คงแต่น้ำมัน - ประงใส่ตีกา ๑ - ดินกาน้ำ ๑ - ดิตะพาบน้ำ ๑ 	<p style="text-align: center;">ปรุกลงทามหายแล</p>
ยาแก้ขนพิการ	แก้ขนลุกขนพองเจ็บรูขุมขน	<ul style="list-style-type: none"> - รากมะลิซ้อน ๑ - รากเล็บเหยี่ยว ๑ 	เอารากมะลิ ซ้อนมาฝน ถ้าไม่หายเอารากเล็บเหยี่ยวฝนทาหาย ถ้าไม่หายแก้ตามปฐวีธาตุนั้นเถิด
ยาแก้เล็บพิการ	แก้เล็บชำรุดเลือด	<ul style="list-style-type: none"> - กล้วยไม้ - ขมิ้นอ้อย - กระจุกกบ - น้ำมันดิบ - พอน 	<ul style="list-style-type: none"> - กระจุกดีหมู - ประคำตีควาย - ขมิ้นอ้อย - ใบผักบุงชน <ul style="list-style-type: none"> - เอากล้วยไม้มาตำกับขมิ้นอ้อยทาพอก - ถ้าเป็นหัวเดือนเอากระจุกกบเผาไฟละลายน้ำมันดิบทาหาย - ถ้าเป็นฝีมะเร็งเอาไปทุบพอน กระจุกดีหมู ประคำตีควาย ขมิ้นอ้อย ใบผักบุงชน ตำทา

ชื่อยา	สรรพคุณ	วัตถุดิบ	วิธีการใช้
ยาแก้ฟันพิการ	ยาแก้ฟันพิการ	<ul style="list-style-type: none"> - ใบคนทีสอ - ใบสมอไทย - ใบสมอพิเภก - ใบกำจาย - ใบชื้อเหล็ก 	<ul style="list-style-type: none"> - ถ้าฟันยังมีให้แก้เหมือนรำมะนาดเถิด - ถ้าเลือดออกไรฟันให้แก้ด้วยลักปิดลักเปิดเถิด - ถ้าเจ็บรากฟันบวมมันเป็นตัวกินรากฟัน เป็นริดสีดวงฟกบวมปวดนัก เอาสมุนไพรร (ตารางด้านซ้าย) เผาเป็นซีจี้มหาย - ถ้าไม่ฟังแก้ด้วยหญ้าเกล็ดเถิด เอาเถาสลิตบดกับน้ำผึ้งห่อสำลีอม - ถ้าไม่ฟังเอาเถาพลูเลื่อยทั้งเถา ทั้งใบ บดกับน้ำขิงห่อสำลีอม - ถ้าไม่ฟังแก้ด้วยยาเกรดเถิด
ยาแก้หนังพิการ	ยาแก้หนังพิการ	<ul style="list-style-type: none"> - แป้งข้าวหมาก ๑ - เปลือกนางแอ ๑ - หอยสังข์ ๑ - โกรฐสอ ๑ - โกรฐหัวบัว ๑ 	<ul style="list-style-type: none"> - ดอกพิกุล ๑ - ดอกบุนนาค ๑ - เกสรสารภี ๑ - บัวหลวง ๑ <p>เสมอภาคทำแท่งละลายน้ำดอกไม้ชโลมหาย</p>

ชื่อยา	สรรพคุณ	วัตถุดิบ	วิธีการใช้
ยากินแก้หนังพิการ	แก้ผิวหนังซาร้อนไปทั้งตัว	<ul style="list-style-type: none"> - มหาหิงค์ ๑ - รากมะแว้งทั้ง ๒ - กระดอม ๑ - รากขี้กาแดง ๑ - สมอไทย ๑ - พริกเทศ - มะขามป้อม ๑ - หัวหมู ๑ - บอระเพ็ด ๑ - หญ้าตีนนก ๑ - โกลฐสอ ๑ - โกลฐก้านมะพร้าว ๑ - จันทน์ทั้ง ๒ 	เอาเสมอภาคต้ม ๓ เอา ๑ ปรุงรชขึ้นทศกรน้ำกิน แก้ไข้เกิดในผิวหนังหายแล
ยาแก้เนื้อพิการ	แก้ผิวหนังบวมฟกซ้า	<ul style="list-style-type: none"> - ก้ามปูทะเล ๑ - ฝางเสน ๑ - รากบัวหลวง ๑ - เปลือกทองหลางน้ำ ๑ - โกลฐก้านมะพร้าว ๑ - ดินประสีขาว ๑ - ดินสอพอง ๑ - รากลำโพง 	บดด้วยน้ำทางตะเข้ทาหาย
ยาแก้เนื้อพิการ (ถ้าบวม)	แก้ผิวหนังบวมฟกซ้า	<ul style="list-style-type: none"> - ข้าวใหม่ ๑ - ใบขี้เหล็ก ๑ - ยาตำ ๑ - ขมิ้นอ้อย ๑ 	บดกินหายแล
ยาสังฆเภท	แก้ผิวหนังบวมฟกซ้า	<ul style="list-style-type: none"> - หอยสังข์ ๑ - ว่านเปราะ ๑ - สมอเทศ ๑ - เทียนดำ ๑ - รากพินงูแดง ๑ - ตริภักษะตุก ๑ 	เอาเสมอภาคทำผงละลายน้ำส้มซ่า น้ำมะนาว น้ำ ร้อนก็ได้ เกลือร้าหัดหนอยหนึ่ง

ชื่อยา	สรรพคุณ	วัตถุดิบ	วิธีการใช้
ยาแก้เส้นเอ็น	แก้อัมพฤตและเจ็บเส้นเอ็นตามร่างกาย	<ul style="list-style-type: none"> - พริกไทย ๑ - ชিংแห้ง ๑ - เทียนดำ ๑ - มหาหิงคุ์ ๑ - ว่านน้ำ ๑ - โกรฐพุงปลา ๑ - ใบกระวาน ๑ - สะค้าน ๑ - เกสรบัวหลวง ๑ - ข่า ๑ - หญ้าตีนนก ๑ - เกลือสินเธาว์ ๑ - แก่นขี้เหล็ก ๑ 	เอาเสมอภาคทำแห้งละลายน้ำมะนาว น้ำสุรา น้ำมะกรูด น้ำส้มซ่า กินแก้เส้นพิการแล
ยานาวหอย	แก้อัมพฤตและเจ็บเส้นเอ็นตามร่างกาย	<ul style="list-style-type: none"> - หอยโข่ง ๑ - หอยแครง ๑ - เปลือกหอยตาวิ ๑ - เปลือกหอยกาบ ๑ - หอยสังข์ ๑ - หอยปะการัง ๑ - เปลือกหอยนางรม ๑ - เปลือกหอยขม ๑ - กระจุกโค ๑ - กระจุกเสือ ๑ - กระจุกเลี้ยงผา ๑ - กระจุกแพะ ๑ ยาทั้งนี้เอาสิ่งละส่วน - รากตองแตก ๑ - รากส้มเสี้ยว ๑ สิ่งละส่วน - หัสคุณ ๑ - รากมะตาดเครือ ๑ สิ่งละสองส่วน - รากส้มสันดาน ๑ 	แช่น้ำเป็นต่างอุ่นไฟให้ร้อน ละลายกินแก้ เช่น เป็นก้อน เป็นเถา เป็นก้อน เป็นดาน อันพิการต่าง ๆ หายแล

ชื่อยา	สรรพคุณ	วัตถุดิบ	วิธีการใช้
		<ul style="list-style-type: none"> - พริกไทยเท่ายาทั้งหลายทำผง - ต่อใส่ ๑ - แก่นขี้เหล็กทั้ง ๕ - ผักโหม ๑ - สำโรง ๑ - พันจูด ๑ - งวงตาล ๑ - บอระเพ็ด ๑ - ปลาแป้น ๑ <p style="text-align: center;">เอาเผาให้ไหม้ เอาสิ่งละส่วน</p> <p>ปูนขาว ๒ ๓ ๔</p>	
ยาต้มแก้เอ็นพิการ	แก้อัมพฤตและเจ็บเส้นเอ็นตามร่างกาย	<ul style="list-style-type: none"> - เบญจขี้เหล็กทั้ง ๕ - รากทองแตก ๑ - สมอทั้ง ๓ - บอระเพ็ด ๑ - มะขามป้อม ๑ - ขมิ้นอ้อย ๑ - ใบมะกา ๑ - โกงฐน้ำเต้า ๑ - หัวหมู ๑ - เถาวัลย์เปรียงสด หญ้าฉมวกเอาแต่พอดวร - เทียนทั้ง ๕ สิ่งละ ๒ สลึง - ยาตำ ๑ บาท - ราชพฤกษ์ ๕ 	แทรกดีเกลือกินตามธาตุหนักเบาเถิด เป็นยาชำระน้ำเหลืองและเส้น กินแก้ ปรุวิชาตุแล

ชื่อยา	สรรพคุณ	วัตถุดิบ	วิธีการใช้
ยาพรหมภักตรน้อย	แก้เจ็บกระดูก	<ul style="list-style-type: none"> - กานพลู ๑ - มหาหิงคุ์ ๑ - การบูร ๑ - ยาดำ ๑ <p style="text-align: center;">สิ่งละ ๔ ส่วน</p>	<p>พริกหอมเท่ายาทั้งหลาย ถ้าหาไม่ได้พริกอ่อนก็เอาเม็ดเอาน้ำมะกรูดเป็นกระสายทำแห้งไว้เท่าลูกมะแว้งเครือกิน ๙ เม็ด ๑๑ เม็ด ๑๕ เม็ด ถ้ามันชักมือกำเท้ากำน้ำตาตก ละลายน้ำพิมเสนทา ลื่นกระด้างคางแข็ง ถ้าไม่รู้สีกตัวละลายน้ำมะรุมกิน ถ้าจะให้ถ่ายละลายน้ำมะขามเปียกกินตามธาตุหนักเบาเถิด</p>
ยาพรหมภักตรกลาง	แก้เจ็บกระดูก	<ul style="list-style-type: none"> - กระจวาน ๑ - ดีปลี ๑ <p style="text-align: center;">สิ่งละ ๑ ส่วน</p> <ul style="list-style-type: none"> - มหาหิงคุ์ ๑ - การบูร ๑ - พริกอ่อน ๑ <p style="text-align: center;">สิ่งละ ๔ ส่วน</p> <ul style="list-style-type: none"> - ยาดำ ๑ - รง ๑ <p style="text-align: center;">สิ่งละ ๑๒ ส่วน</p> <ul style="list-style-type: none"> - สุราเป็นกระสาย 	<p style="text-align: center;">บดทำแห้งเท่าลูกมะแว้งกิน</p>

ชื่อยา	สรรพคุณ	วัตถุดิบ	วิธีการใช้
ยาแก้กระตุกพิการ	แก้เจ็บกระตุก	มหาประสาน ๓๐๐ ใบ ใบมะนาว ๑๑๘ ใบ ๓ ใบ ต่อ ๑ ประดงขี้ ๑ เทียนดำ ๑ เทียนขาว ๑ สิ่งละ ๑ ส่วน โกฐกระตุก ๑ เถากระทิงติด ๑ ขมิ้นอ้อย ๑ สิ่งละ ๓ ส่วน	ต้มกินแก้กระตุกพิการ
ยาแก้กระตุกสมองพิการ	แก้ปวดศีรษะ	- โคกกระสุน ๑ - มะกรูดลูก ๑ ผานสามท่อน - ขมิ้นอ้อย ๕ ชั้ว - ปูนขาวแช่น้ำให้ใส	เอาน้ำต้มให้กิน ๓ วันหาย
ยาต้มแก้ปฐวีธาตุ้มามแตก	แก้มีามย์อัย	- หัวหอมแห้วหมู ๑ - จันทน์ทั้ง ๒ - รากมะตูม ๑ - รากแดงหนู ๑	ต้มสามเอาหนึ่งกินแก้ร้อนแก้หนาวพิการต่าง ๆ หายแล

ชื่อยา	สรรพคุณ	วัตถุดิบ	วิธีการใช้	
ยาแก้หัวใจพิการ	แก้อาการระส่ำระสาย อารมณ์แปรปรวน	<ul style="list-style-type: none"> - รากคนที่สอ ๑ - ตะลิงปลิง ๑ - ใบมะหาด ๑ - สัตकुณ ๑ - ดีปลี ๑ 	<ul style="list-style-type: none"> - จันทน์ทั้ง ๒ - เทียนตักแตน ๑ - เทียนข้าวเปลือก ๑ - เทพทาโร ๑ 	เสมอภาคทำแห้งละลายน้ำดอกไม้แทรกพิมเสนกินยานี้คุณมากใช้ได้พันหนึ่งแล
ยามหาสมสุขใหญ่	แก้อาการระส่ำระสาย อารมณ์แปรปรวน	<ul style="list-style-type: none"> - ลูกเอ็นเทศ ๑ - ซะเอมเทศ ๒ - ใบกระวาน ๕ - ดอกบุนนาค ๕ - พริกไทย ๕ - ชิงแห้ง ๖ 	<ul style="list-style-type: none"> - ดีปลี ๗ - อบเชยเทศ ๘ - รากน้ำใจใคร่ ๙ - เกสรบัวหลวง ๑ - จันทน์เทศ ๑๑ 	ทำเป็นจุนไว้ละลายน้ำร้อน น้ำตาลทรายลงเทายานี้กิน แก้ลมจับหัวใจ มันให้ทุรนทุรายหายแล
ยาสว่างอารมณ์หัวใจ	แก้อาการระส่ำระสาย อารมณ์แปรปรวน	<ul style="list-style-type: none"> - จันทน์หอม ๑ - กฤษณา ๑ - กะลำพัก ๑ - ชะลูด ๑ - ขอนดอก ๑ - ชะมด ๑ - พิมเสน ๑ - อำพัน ๑ - หญ้าฟ้าลั่น ๑ - เกสรบัวทั้ง ๕ 	<ul style="list-style-type: none"> - ดอกพิกุล ๑ - ดอกบุญนาค ๑ - บัวเผื่อน ๑ - ดอกกรรณิการ์ ๑ - ดอกบัวเกราะ ๑ - หญ้าเกล็ดหอย ๑ - ลูกถั่วพลู ๑ - รากบัวหลวง ๑ - กระจับ ๑ - แห้วหมู ๑ 	เอาเสมอภาคน้ำดอกไม้เทศไทยเป็นกระสายทำแห้งไว้ละลายน้ำดอกไม้กินแก้ระส่ำระสายสวิงสวายหาแรงไม่ได้ ถึงว่ากินข้าวไม่ได้ กินยาทุกเวลานี้ชูกำลังไปได้ทุกวัน

ชื่อยา	สรรพคุณ	วัตถุดิบ	วิธีการใช้
		<ul style="list-style-type: none"> - หัวบัวขม ๑ - หัวบัวเผื่อน ๑ - ถั่วทอง ๑ - ถั่วแปบ ๑ - กรุงเขมา ๑ - รากหญ้านาง ๑ 	
ยาสมมิตร	แก้อาการระส่ำระสาย อารมณ์แปรปรวน	<ul style="list-style-type: none"> - ชะมด ๑ - พิมเสน ๑ - หญ้าฝรั่ง ๑ - อำพันทอง ๑ - เกล็ดหอยเทศ ๑ - สิ่งละ ๑ ส่วน - กระจ่าง ๑ - ดอกพิกุล ๑ - บุนนาค ๑ - ดอกสารภี ๑ - ดอกจำปา ๑ - ดอกกระดังงา ๑ - กรรณิการ์ ๑ - ดอกพะยอม ๑ - มะลิลา ๑ - มะลิซ้อน ๑ - ดอกมหาหงส์ ๑ - ดอกกระวาน ๑ - ดอกชงโค ๑ - โยทะกา ๑ - ดอกกาหลง ๑ - เกสรบัวทั้ง ๕ - ดอกซ่อนชู้ ๑ - ดอกคำไทย ๑ - ดอกสำโรง ๑ - ดอกประดู่ ๑ - ดอกผักคราด ๑ - ดอกกะทือ ๑ - ดอกเร่ว ๑ - ดอกจิกน้ำ ๑ <p>ดอกไม้ทั้งนี้ควรจะเอาดอก เกสรก็เอา</p>	น้ำดอกไม้เป็นกระสายบดทำแท่ง น้ำดอกไม้เป็นกระสายกินแก้ตานซาง แก้กระสับกระส่าย คลั่งไคล้ต้องอาคมแห่งปีศาจมนุษย์ทั้งปวง ก็ดีหายสิ้นแล

ชื่อยา	สรรพคุณ	วัตถุดิบ	วิธีการใช้
		<ul style="list-style-type: none"> - ดอกบัวบก ๑ - บัลลังก์ศิลา ๑ - ศิลาหยอน ๑ - หอยสังข์ ๑ - ดินถ่าน ๑ - แก้วเกลบ ๑ - นมผา ๑ - ดินดานทองนา ๑ - เทียนทั้ง ๕ - โกรฐทั้ง ๙ - แผลกหอม ๑ - จันทน์ทั้ง ๓ - กระจวาน ๑ - กานพลู ๑ - อบเชย ๑ - กฤษณา ๑ - ขอนดอก ๑ - สนเทศ ๑ - พิมเสน ๑ - ใบเนียงพริ้วหอม ๑ - ใบชะมดต้น ๑ <p style="text-align: center;">สิ่งละ ๒ สลึง</p>	

ชื่อยา	สรรพคุณ	วัตถุดิบ	วิธีการใช้
ยามหาศตมภ์	แก้อาการชากรรไกรแข็ง	<ul style="list-style-type: none"> - ชะมดเขี้ยว ๑ - เทียนดำ ๑ - พิมเสน ๑ - ดองดึง ๑ - การบูร ๑ - เจตมูลเพลิง ๑ สิ่งละ ๑ ส่วน - กฤษณา ๑ - กระลำพัก ๑ - จันทน์เทศ ๑ สิ่งละ ๑ ส่วน - กายาน ๓ ส่วน - ดีปลี ๑ - ชิง ๑ สิ่งละ ๖ ส่วน - สนเทศ ๓ 	<p>ทำเป็นจุนเอามะนาวเป็นกระสายทำแท่ง ให้แห้ง ใส่ขวดยาให้ลมเข้าได้ ถ้าลมจับแน่นิ่งไป ละลาย น้ำมะนาว ๗ เม็ด ชัดปากออกกรอกก็ได้ แช่ น้ำตาลกรวด กรอกก็ได้เถิดหาย</p>

ชื่อยา	สรรพคุณ	วัตถุดิบ	วิธีการใช้
ยาแก้ตับพิการ	แก้อาการตับหย่อนช่วยบำรุงตับ	<ul style="list-style-type: none"> - รากมะตูม ๑ - รากมะตูก ๑ - รากทองพันชั่ง ๑ - เบญจโกศ ๑ - เบญจเทียน ๑ - ตรีผลา ๑ <li style="text-align: center;">สิ่งละ ๑ ส่วน - เจตมูลเพลิง ๑ - ชิง ๑ - รากขี้กาแดง ๑ - ตะไคร้ทั้ง ๒ - รากหม้อน้อย ๑ - รากสนุ่น ๑ - ควนคอน ๑ - รากผักไถ่ ๑ - รากบัว ๑ - ระย่อม ๑ - ว่านน้ำ ๑ - สรีญู ๖๔ - ลูกผักซีทั้ง ๒ - สารส้ม ๑ - น้ำประสานทอง ๑ - ดินประสีขาว ๑ - เปราะหอม ๑ - แกนสลัดไต่ ๑ - ศรีตรัง ๒ - รากละหุ่ง ๑ - รากมะเขือป่า ๒ ราก - กล้ายตีบ ๑ - รากอ้อย ๑ - รากคนทา ๑ - หัวเอ็น ๑ - รากเปล้า ๑ - รากมะพร้าว ๑ - รากตาล ๑ 	ต้มรวมต่อไปหุงเป็นซีกก็ได้กินทาหายแล

ชื่อยา	สรรพคุณ	วัตถุดิบ	วิธีการใช้
		ถ้ายังไม่ฟังเอา - รากละหุ่ง ๑ - กกทั้ง ๒ - รากประคู้ ๑ - เจตมูลเพลิง ๑ - หัวกระเช้าฝีมด ๑ - รากส้มมะजू ๑ - เอื้องเพ็ดม้า ๑ - รากมะนาว ๑ - เปล้าทั้ง ๒ - รากเล็บเหยี่ยว ๑	สับให้หับท่อนต้ม ๓ เอา ๑ แล้วเอาสงตากแดด ทำผง แล้วจึงปรุงยานี้ใส่ลงเอา - พิมเสน ๑ - โกฐสอ ๑ - มหาหิงค์ ๑ - จันทน์ทั้ง ๒ - เปลือกมะทราง ๑ - โกฐเขมา ๑ - เทียนดำ ๑ - กำยาน ๑ - เทียนแดง ๑ - ดีปลี ๑ - ชิงแห้ง ๑ ยาทั้งนี้ทำเป็นจูนแล้วจึงเอาลูกสลอตปลอกแล้ว ๖ บาท ให้ประวันหนึ่งให้ต้มด้วยพลูแก่ ๕ วัน ต้มชรากรร แล้วทำแห้งไว้ ฝนด้วยกฤษณาหินแก่ ระส่ำระส่าย ถ้างลงเป็นมูกเป็นเลือดละลายด้วยน้ำ กล้วยตีบแก้เสมหะละลายด้วยน้ำมะแว้งเครือ แก้ว ร้อนละลายด้วยน้ำดอกไม้มทั้งกินทั้งชโลม ถ้างจะ ล้อมตบดับพิษฝีใครเพื่อตานขโมย พิษฝีการเอา รากหมากผู้ รากหมากเมีย รากต่อไส้ ๑ รากมะเฟือง ๑ ฝาง ๑ ต้มเอาน้ำกินหาย

๔.๒ คุณค่าด้านสังคม

เป็นคุณค่าที่สะท้อนชีวิตของคนในสังคมและสะท้อนวัฒนธรรมที่หมู่คนในสังคมนั้นสร้างขึ้น ทั้งที่เป็นรูปธรรม เช่น วัตถุ ศิลปะ และที่เป็นนามธรรม เช่น ประเพณี ความเชื่อ จริยธรรม ค่านิยม โดยตำราโรคนิทานเล่มนี้ก็ปรากฏคุณค่าด้านสังคมมากมาย

๔.๒.๑ ความเชื่อเรื่องภูติผีวิญญาน

ผีเป็นสิ่งที่ผูกพันและแทรกซึมอยู่ในวิถีชีวิตของชาวบ้านมาอย่างยาวนาน โดยมักเชื่อว่าผีมีอยู่จริงและมีการปรากฏในรูปแบบวิญญานที่จับต้องไม่ได้ หรือปรากฏในรูปแบบเป็นมนุษย์ให้ชาวบ้านเห็นก็ได้ ขึ้นอยู่กับผีแต่ละตน ทั้งนี้ความเชื่อเรื่องการนับถือผีจึงมีอิทธิพลต่อการดำรงชีวิตของชาวบ้านเป็นอย่างมาก ดังตัวอย่างที่ปรากฏในตำราโรคนิทาน

สมมุติว่า <u>กระสือ</u>	ผีเข้าถือในตัวคน
ไซร์ผีคือโรค....	การมูตรเกิดในหัวใจ
ให้คลั่งไม่สมฤติ	เพศการนี้หากเป็นไป
แม้นเกิดแก่ผู้ใด	ท่านกล่าวไว้ตัดอาการ

จากบทในตำราโรคนิทานข้างต้นจะเห็นได้ว่าได้กล่าวถึง “กระสือ” โดยกระสือเป็นผีผู้หญิงที่ล่องลอยไปพร้อมกับหัวและไส้และอวัยวะส่วนอื่น อีกทั้งความเชื่อนี้ก็อยู่คู่กับสังคมไทยมาอย่างยาวนานจากตัวอย่างที่ยกมาก็จะเป็นการกล่าวถึงอาการของโรคที่ทำให้คนคลั่งไม่รู้สึกรู้สีกตัวเหมือนกับโดนผีกระสือเข้าสิง

๑ อันว่าชื่อไฟเผาให้ชราภาพลง ถ้าแตกลงคือ นางขราธิพญามัจจุราช ไซ้ให้มาประโลมสัตว์ทั้งชายหญิง เมื่อออกจากกาย แห่งชายหญิงทั้งปวง ให้กายผู้นั้นวิปริตต่าง ๆ

จากบทในตำราโรคนิทานข้างต้นจะเห็นได้ว่ามีการกล่าวถึง “พญามัจจุราช” โดยมีความเชื่อว่าบุคคลใดที่ใกล้ตาย พญามัจจุราชนั้นจะมารับเอาดวงวิญญาณไป

ร้อนภายนอกร้อนภายใน	พรมน้ำมิวายให้กระหายนั้นเหลือใจ
คอแห้งถึงทรวงใน	ให้คลั่งไคล้ไม่รู้สมประดี
ให้เมื่อยทั่วทั้งตน	ดูจนมายายี่
กิริยาดุจผี	ภูตและ <u>ผีพราย</u> ประจำใน

จากบทในตำราโรคนิทานข้างต้นจะเห็นได้ว่าได้กล่าวถึง “ผีพราย” โดยผีพรายเป็นจิตวิญญาณชนิดหนึ่งที่มีขนาดเล็กสุดตามลำดับของดวงจิตวิญญาณที่สามารถปรากฏให้รับรู้ได้ คือ พราย ภูติ ผี ปีศาจ

ส่วนใหญ่มักมีที่มาจากความหมกหมมของซากพืชหรือสิ่งมีชีวิตขนาดเล็ก ๆ มักอยู่ในคลองหรือแม่น้ำที่มีผู้เสียชีวิตมากที่สุด เมื่อจับเหยื่อได้จะเอาร่างเหยื่อที่ไร้วิญญาณเป็นร่างของตน

๔.๒.๒ ความเชื่อเรื่องบาปบุญคุณโทษ

คนทั่วไปแม้จะมองไม่เห็น “บุญ” แต่ก็สามารถรับรู้อาการของบุญหรือผลของบุญได้ คือเมื่อเกิดขึ้นแล้วทำให้จิตใจชุ่มชื้นเป็นสุข เปรียบได้กับไฟฟ้าซึ่งเรามองไม่เห็นตัวไฟฟ้าโดยตรง แต่เราสามารถรับรู้อาการของไฟฟ้าได้ กรรมก็เช่นกัน ทุกคนต่างไม่รู้ว่ากรรมหน้าตาเป็นเช่นไร แต่ทุกคนก็ต่างหวาดกลัวกับผลของมัน และต่างเรียกผลของสิ่งร้าย ๆ ที่เกิดขึ้นว่า “กรรม” ในตำราโรคนิทานเล่มนี้ได้มีการกล่าวถึงเรื่องบุญเรื่องกรรมไว้เช่นกัน ดังตัวอย่างต่อไปนี้

๑ แต่ว่าแพทย์จะยังรู้เป็นอันยากหนักหนา ท่านกุมารแพทย์ผู้ประสิทธิ์จึงจะรู้แท้ จึงนิคมบท ลงไว้ในคัมภีร์โรคนิทาน ว่าด้วยมนุษย์ทั้งหลายตายด้วยปัจจุบัน **โรคกรรม** นั้น

จากบทในตำราโรคนิทานข้างต้นจะเห็นได้ว่าได้กล่าวถึง “โรคกรรม” โดยโรคกรรมเป็นโรคที่รักษาไม่หายหรือผู้ป่วยมักจะมีอาการเจ็บเรื้อรัง เมื่อเป็นบ่อยขึ้นทำให้ผู้ป่วยมักจะเรียกโรคที่เกิดขึ้นว่า “โรคกรรม” โดยอาจจะเป็นกรรมแต่ชาตินี้หรือชาติปางก่อนก็สุดแล้วแต่ผู้ป่วยจะระลึกถึงได้

๑ จะแจ้งเพลลาเล่า สามโมงเช้าเพื่อเสมาหา โมงเช้าห้าและเที่ยงวัน เกิดบวมขึ้นเพื่อโลหิตา สามนาฬิกาป่วยสุริเยศ โทษบวมเหตุเพราะกำเดาป่วยจนคำ โทษลมทำจนทุ่มหนึ่ง สองทุ่มถึงเข้ายามตรี เป็นเพื่อดีให้โทษไป จนรุ่งสายเสมหะคนองชาน เรงตรงการประกอบยา โดยพรรณนาเร่งพิณิจ วางยาผิดจะเป็นโทษ ชอบประโยชน์จะเป็นคุณ เป็น **กอบบุญทางพระนิพพาน** ฯ๑๐

จากบทในตำราโรคนิทานข้างต้นจะเห็นได้ว่าได้กล่าวถึง “บุญ” โดยเป็นการพูดถึงแพทย์ที่ประกอบการรักษาผู้ป่วยว่าเปรียบเหมือนการสะสมบุญ โดยเป็นบุญที่ได้จากการช่วยเหลือผู้อื่น เมื่อสะสมมากขึ้นก็จะกลายเป็นกอบบุญ ซึ่งจะนำไปสู่ทางนิพพาน (การดับสนิทแห่งกิเลสและกอบทุกข์)

๔.๒.๓ ความเชื่อเรื่องไสยศาสตร์

ไสยศาสตร์ เป็นวิชาที่ว่าด้วยการควบคุมอำนาจอันลึกลับซึ่งเชื่อว่ามีอยู่ในโลก ในธรรมชาติ และในจักรวาล เพื่อให้อำนาจนั้นบันดาลให้เกิดผลที่พึงปรารถนา เช่น การรักษาโรค การทำเสน่ห์ยาแฝดให้ผู้คนหลงใหล การสีกายต่าง ๆ เพื่อความอยู่ยงคงกะพัน การทำอิทธิปาฏิหาริย์เพื่อให้เกิดผลที่ต้องการ เป็นต้น ในตำราโรคนิทานก็ได้มีการกล่าวถึงไสยศาสตร์ไว้ดังนี้

๑ หนึ่งในลักษณะธาตุ

แรกใช้ถึงตรีวาน

ตาม **ไสยศาสตร์** กล่าววิถถาร

ให้เชื่อมมั่นไม่สมประดี

จากบทในตำราโรคนิทานข้างต้นจะเห็นได้ว่าได้มีการกล่าวถึง “ไสยศาสตร์” โดยกล่าวถึงลักษณะอาการของโรคที่วิชาไสยศาสตร์ได้กล่าวไว้อย่างละเอียด

๔.๒.๔ ความเชื่อเรื่องฤกษ์ยามยามตี

ความเชื่อเรื่องฤกษ์ยามตีของคนไทย มีมาตั้งแต่สมัยปู่ ย่า ตายาย ในการจะดำเนินการงานสิ่งใด จะต้องมีการดูฤกษ์ก่อนทุกครั้งไป คำว่า " ฤกษ์ " แปลว่า การมองดู การตรวจการพิจารณาดูคราวที่เหมาะสมเวลาที่เหมาะสม จังหวะที่เหมาะสมแก่การประกอบกิจการที่เป็นมงคลนั้น ๆ หมายความว่า ก่อนที่คนเราจะประกอบกิจการที่เป็นมงคลอย่างใดอย่างหนึ่ง สมควรจะต้องพินิจพิจารณาเลือกหาวันเวลาที่เหมาะสมแก่การประกอบพิธีมงคลนั้น ๆ ในตำราโรคนิทานก็ปรากฏเรื่องฤกษ์ไว้เช่นกัน แต่เป็นฤกษ์เมื่อจะไปหาแพทย์เพื่อทำการรักษา ดังตัวอย่างต่อไปนี้

๑ ถ้ามาวันพฤหัสบดี ข้างทิศบูรพาห้าม ๗ วัน ห้าม ๑๑ วัน พ้นนั้นจึงไป ถ้ามาข้างอาคะเนย์ ให้เก็บเอาข้าวกันครก ๗ เม็ดจึงไปตี ข้างทิศทักษิณและหรีดี ๔ วันจึงไป ถ้ามาข้างอาคะเนย์ ข้างประจิมรับเกิด เมื่อจะไปเอาไม้เท้าไปด้วย ๓ วันหาย ข้างทิศทักษิณเขามาจึงไป ข้างหรีดีเอาด้ายดำ ๗ เส้นห่อผ้าไป ๓ วันหาย ข้างพายัพในหัววันอย่าไป พ้นกว่านั้นไปเกิด ข้างประจิมเอามือลูบหน้าไปเกิด ๓ วันหาย ข้างอีสานเดือนหนึ่งจึงหาย

จากบทในตำราโรคนิทานข้างต้นจะเห็นได้ว่าได้มีการกล่าวถึงฤกษ์ที่ใช้เลือกวันไปหาแพทย์เพื่อทำการรักษา นอกจากวันที่แล้ว ยังมีกรกล่าวถึงว่าควรมาหาแพทย์ทางทิศใด ควรพกสิ่งใดที่เป็นโชคลางติดตัวมาบ้าง และควรทำสิ่งใดก่อนจะมาหาแพทย์เพื่อทำการรักษา

๔.๒.๕ ภูมิปัญญาการปรุงยาสมุนไพร

ประเทศไทยมีความหลากหลายทางชีวภาพสูงแห่งหนึ่ง เนื่องจากมีสภาพภูมิอากาศร้อนชื้น และมีสภาพภูมิประเทศที่มีความแตกต่างกันทำให้มีลักษณะของพรรณไม้ที่มีความอุดมสมบูรณ์หลากหลายทั้งชนิดพันธุ์การกระจายพันธุ์และรูปร่างของชนิดพืช ดังนั้นมนุษย์จึงได้มีการนำพืชมาใช้ประโยชน์ในการดำรงชีวิตและใช้เป็นยารักษาโรค ปัจจุบันนี้ได้มีการนำพืชสมุนไพรมาใช้เป็นยารักษาโรคในแต่ละท้องถิ่นมากขึ้น ดังตัวอย่างที่ปรากฏในตำราโรคนิทาน

๑ ตำทั้งหมดบดละเอียดเป็นผง ตามประสงค์เจ็ดสิ่งท่านจัดสรร
น้ำผึ้งเป็นกระสายละลายกัน เมื่อกินนั้นปั้นเท่าลูกพุทราเอย ๗๒๐

จากบทในตำราโรคนิทานข้างต้นจะเห็นได้ว่าได้มีการกล่าวถึงภูมิปัญญาในการทำ “ยาลูกกลอน” โดยยาลูกกลอนเป็นยาที่ผลิตขึ้นโดยการเอาสมุนไพรหลายชนิด มาบดผสม และใช้น้ำหรือน้ำผึ้งเป็นตัวประสานปั้นเป็นก้อน

๑ แล้วแต่ง**ยากวาด** เอาGRAMข้าง ๑ GRAMแรด ๑ นอแรด ๑ เขี้ยวเสือ ๑ เขี้ยวปลาพะยูน ๑ ลูกจันทน์ เบญจกานี ๑ ใบหว้าอ่อน ๑ ยาทั้งนี้คั่วให้เกรียมน้ำเป็นประสารทองสุต สีเสียดทั้งสองสิ่งละ ๔ น้ำหมากดิบเป็นกระสาย ทำแห้งไว้ฝนด้วยน้ำปูนใสระคนกับน้ำหมากดิบกวาดหายแล ฯ๑๐

จากบทในตำราโรคนิทานข้างต้นจะเห็นได้ว่าได้มีการกล่าวถึงภูมิปัญญาในการ “กวาดยา” โดยการกวาดยา คือ การเอายาป้ายในลำคอโดยใช้นิ้วมือ ซึ่งโดยปกติจะใช้นิ้วชี้ของมือขวาแต่สำหรับหมอบุโรทรานที่รักษาโดยการ กวาดยาอาจใช้นิ้วอื่น ๆ รวม ๔ นิ้ว กวาดยาได้ ยกเว้นนิ้วหัวแม่มือเท่านั้นสำหรับนิ้วที่ใช้กวาดยานั้น มีความเชื่อต่างกัน บ้างก็ว่าต้องเป็นนิ้วที่มีลายกันหอย จึงจะใช้กวาดยาได้ บ้างก็ว่าต้องมีเส้นชีวิตยาว จรดโคนนิ้วจะเป็นหมอกวาดยาที่ฉมัง บ้างก็ว่านิ้วที่จะใช้กวาดยาได้ดีที่สุดต้องไปกวาดคอจระเข้ก่อน

๑ ยาแก้ปวดเอาชะเอมเทศ ๑ ชะเอมไทย ๑ อบเชย ๑ เปลือกคนทา ๑ จันทน์หอม ๑ โกรฐสอ ๑ ใบสมิ ๑ ลูกผักชี ๑ ขิง ๑ ชะมด ๑ พิมเสน ๑ ตำผงเป็น**ยานัตถ์**แก้ปวดหัวแล ฯ

จากบทในตำราโรคนิทานข้างต้นจะเห็นได้ว่าได้มีการกล่าวถึงภูมิปัญญาในการทำ “ยานัตถ์” ที่ใช้ในการแก้ปวด โดยยานัตถ์ คือ ผงยาละเอียดที่ปรุงขึ้นจากใบยาสูบหรือวัตถุสมุนไพรอย่างอื่น ใช้สำหรับนัดหรือเป่า สูด เข้าในจมูกนั่นเอง

๑ สิขานิกา คือน้ำมูกอันใสในนาสิกเป็นที่ตั้ง สมุฏฐานแตกนั้นให้ ปวดสมอง ให้น้ำมูกตกตามัว ให้ปวดศีรษะโทษ ๔ ประการดังนี้ ถ้าจะแก้ให้แต่ง**ยาสุม** ให้เอาใบน้ำดับไฟ ๑ หัวหอม ๑ เทียนดำ ๑ ดินประสีขาว ๑ ลูก ฝ้ายคั่วให้เกรียม ๑ ใบพลูแก่ ๑ ขมิ้นอ้อย ๑ บดแล้วเอาน้ำมันหอมใส่ด้วยสุมกระหม่อมสามวันหาย ฯ๑๑

จากบทในตำราโรคนิทานข้างต้นจะเห็นได้ว่าได้มีการกล่าวถึงภูมิปัญญาในการทำ “ยาสุม” โดยยาสุม คือ การนำสมุนไพรที่มีน้ำมันหอมระเหยมารวมกัน แล้วใช้ความร้อนจากน้ำร้อนเป็นตัวกระตุ้นให้น้ำมันหอมระเหยที่อยู่ในตัวยาระเหยออกมาเพื่อลดอาการหวัดคัดจมูก ภูมิแพ้ากาศ

๑ **ยาขโลม**แก้เหงื่อเอาหัวบัว ๑ แป้งเหล้า ๑ ดินสอพอง ๑ ทำแห้งละลายน้ำดอกไม้อ้อขโลม ห้ามเหงื่อตกแตกผิวหนังซาสากไปทั่วศีรษะแล ฯ

จากบทในตำราโรคโลหิตจางต้นจะเห็นได้ว่าได้มีการกล่าวถึงภูมิปัญญาในการทำ “ยาชโลม” โดยยาชโลม คือ ยาสมุนไพรที่ผ่านกระบวนการต่าง ๆ จนเป็นของเหลว จากนั้นนำมารักษาผู้ป่วยโดยใช้วิธีลูบไล้ตามร่างกาย

๑ แล้วทำแห้งไว้ยาบัวบกปากเล่า เอาเปลือกตะเคียน ๑ ใบมอน ๑ เปลือกหว่า ๑ ทางตาล ๑ เปลือกกระท้อน ๑ สลอบน้ำ ๑ ใบทับทิม ๑ **ต้มสามเอาหนึ่ง**ใส่เกลือสักหน่อยอมบัวบกปาก ๑ วันละสามเวลาแล ฯ๕๑

จากบทในตำราโรคโลหิตจางต้นจะเห็นได้ว่าได้มีการกล่าวถึงภูมิปัญญาในการทำ “ต้มยา” โดยการต้มยาสมุนไพรตามสูตรคนไทยที่ใช้กัน มักต้มโดยใส่น้ำลงไป ๓ ส่วนแล้วต้มจนน้ำเหลือ ๑ ส่วน เพื่อให้ยามีความเข้มข้นและอบอวลไปด้วยสมุนไพร

๑ แลลมหากจำพวกเกิดเพื่อเตโชธาตุพิการแล แพทย์พึงรู้เถิดท่าจะแก้เอาลูกเอ็น ๑ ลำพัน ๑ โกรฐสอ ๑ โกรฐพุงปลา ๑ ดีปลี ๑ ขิง ๑ หัวหมู ๑ เปลือกโมกมัน ๑ ลูกผักชี ๑ อบเชย ๑ สะค้าน ๑ ยาทั้งหมดนี้เอา เสมอภาค **ตำผงละลาย**น้ำร้อนกิน แก้ เตโชธาตุพิการ ยานี้ชื่อ กาลาทิจร ฯ๕๑

จากบทในตำราโรคโลหิตจางต้นจะเห็นได้ว่าได้มีการกล่าวถึงภูมิปัญญาในการทำ “ผงยา” โดยเป็นการนำสมุนไพรต่าง ๆ มาบดทำเป็นผงยา เมื่อจะกินก็จะนำผงยามาละลายเข้ากับน้ำต่าง ๆ เช่น น้ำผึ้ง น้ำนมโค น้ำร้อน น้ำสุรา เป็นต้น

๑ ยาแก้บิดเพื่อธาตุแตก เอาเม็ดมะม่วงกะล่อน ๑ เบญจानी ๑ ลูกจันทร์ ครั้ง ๑ ดินกิน ๑ เปลือกมะขามขบ ๑ เปลือกมังคุด ๑ เทียนดำ ๑ กระวาน ๑ กานพลู ๑ ยางตะเคียน ๑ น้ำประสานทอง ๑ สีเสียดทั้ง ๒ ผื่น ๑ ทำผงใส่ลูกทับทิมแล้วเอาขี้โคพอกชั้นนอกเอาดินพอกหมกไฟ ให้สุกแล้วเอาออกบด **ทำแห้งไว้ฝน**ด้วยน้ำปูนใส น้ำไพล กินแก้เสมหะโลหิตเน่าปวดมวนแล ฯ๕๑

จากบทในตำราโรคโลหิตจางต้นจะเห็นได้ว่าได้มีการกล่าวถึงภูมิปัญญาในการทำ “ผงยา” โดยเป็นการนำแห้งยา (ที่ได้จากการบดสมุนไพรและทำเป็นแห้งเก็บไว้) เมื่อใช้จะนำแห้งมาฝน โดยเป็นการนำตัวยามาฝนกับน้ำที่ใช้ละลายยา จากนั้นให้ผู้ป่วยดื่มหรือทาบริเวณที่มีอาการ

๔.๒.๖ ความเป็นอยู่ของคนในสังคม

จากตำราโรคโลหิตจางจะพบว่า มีสมุนไพรปรากฏอยู่มากมายที่นำมาทำยารักษาโรค ซึ่งสะท้อนให้เห็นว่า ในสมัยก่อนธรรมชาติมีความอุดมสมบูรณ์เป็นอย่างมาก อีกทั้งคนกับธรรมชาติต่างพึ่งพาอาศัยซึ่งกันและกัน ทำให้เห็นได้ว่าคนสมัยนั้นเห็นถึงประโยชน์และคุณค่าของธรรมชาติมากกว่าคนในปัจจุบัน

๔.๓ คุณค่าด้านวรรณศิลป์

เป็นคุณค่าทางด้านศิลปะการแต่ง โวหารภาพพจน์ ความไพเราะ สละสลวยของภาษาที่ใช้ การใช้รูปแบบเหมาะสมกับเนื้อหา วิธีแตงน่าสนใจ สื่ออารมณ์ดี และสื่อความคิดที่สร้างสรรค์ โดยตำราโรคนิทานเล่มนี้ก็ปรากฏคุณค่าด้านวรรณศิลป์มากมาย ดังตัวอย่างต่อไปนี้

๔.๓.๑ โวหารภาพพจน์

โวหารภาพพจน์ คือ กลวิธีการนำเสนอสารโดยการพลิกแพลงภาษาที่ใช้พูด หรือเขียนให้แปลกออกไปจากภาษาตามตัวอักษรทำให้ผู้อ่านเกิดภาพในใจ เกิดความประทับใจ เกิดความรู้สึกสะเทือนใจ เป็นการเปรียบเทียบให้เห็นภาพอย่างชัดเจน ตัวอย่างเช่น

ก. **อุปมา** คือ การเปรียบเทียบว่าสิ่งหนึ่งเหมือนกับสิ่งหนึ่งโดยใช้คำเชื่อมที่มีความหมายเช่นเดียวกับคำว่า “เหมือน” เช่น ดุจ ดั่ง ดัง ราว รวากับ เปรียบ ประดุจ เถก เล่ห์ ปาน ประหนึ่ง เพียง เพียง ฟ่าง ปูน ถนัด ละหม้าย เสมอ กล อย่าง ฯลฯ ดังตัวอย่างต่อไปนี้

๑ สันนิบาตหกชื่อว่ากาฬสังคลี เกิดเพื่อตีให้เย็นร้อน อยากชโลธรเป็นกำลัง พุดเพื่อคลั่ง **ดั่งหนึ่งบ้า** มิรู้ว่าผีสังเกตดู ลมออกหุหายใจขัด ทำวิบัติในกายา เส้นโลมาให้ลูกพอง ตำราต้องกล่าวสิ้นเสร็จ

จากบทในตำราโรคนิทานข้างต้นจะเห็นได้ว่าการใช้ “อุปมา” ในการเปรียบเทียบว่าสิ่งหนึ่งเหมือนกับสิ่งหนึ่งโดยใช้คำเชื่อมว่า “ดั่ง” เป็นการเปรียบเทียบว่าคนที่สันนิบาตที่มีชื่อว่า “กาฬสังคลี” ว่ามีอาการเพ้อและคลั่งเหมือนกับคนบ้า

๑ อัสนุ น้ำตาเราท่านทั้งปวงจะได้มีทุกเมื่อหามิได้ เมื่อใดมีทุกซึงมีถ้าแต่น้ำตามันตกก็มีดี ลูกตานั่นก็จะเป็น **ดั่งลูกลำไย** ถ้าจะแก้เอารากคนที่สอ ๑ รากเสนียด ๑ ลูกมะตูมอ่อน ๑ ชิงแห้ง ๑ เอาเสมอภาคต้ม ๓ เอา ๑ กินแล ฯ

จากบทในตำราโรคนิทานข้างต้นจะเห็นได้ว่าการใช้ “อุปมา” ในการเปรียบเทียบว่าสิ่งหนึ่งเหมือนกับสิ่งหนึ่งโดยใช้คำเชื่อมว่า “ดั่ง” เป็นการเปรียบเทียบว่าอาการของคนที่เป็นโรคน้ำตาพิการนั้นจะมีน้ำตาไหลออกมามากจนทำให้ตานั่นบวมเหมือนกับลูกลำไย

ดูผิวหน้าเหลืองไปให้สะอึกให้หอบพัคตร์

น้ำลายนั้นเหนียวใส

ปลายจุมูกขึ้นเป็นลาย

เหลือง**ดั่งขมิ้นทา**

จุกแตกน้กดังจะขาดใจ

เหงื่อตกไหลตัวเย็นหนา

ดูแก้มซ้ายและแก้มขวา

มีเม็ดผุด เม็ดดำไป

จากบทในตำราโรคניתานข้างต้นจะเห็นได้ว่าการใช้ “อุปมา” ในการเปรียบเทียบว่าสิ่งหนึ่งเหมือนกับสิ่งหนึ่งโดยใช้คำเชื่อมว่า “ดั่ง” เป็นการเปรียบเทียบว่าอาการของโรคชนิดหนึ่งที่ทำให้บริเวณของแก้มนั้นมีสีที่เหลืองเหมือนกับสีเหลืองของขม้นนั่นเอง

ข. อุปลักษณ์ คือ การเปรียบเทียบสิ่งหนึ่งเป็นอีกสิ่งหนึ่งเป็นการเปรียบเทียบที่ไม่กล่าวตรง ๆ ใช้การกล่าวเป็นนัยให้เข้าใจเอง เป็นการเปรียบเทียบโดยนำเอาลักษณะสำคัญของสิ่งที่ต้องการเปรียบเทียบ มาเปรียบเทียบทันทีโดยโดยไม่ต้องมีคำเชื่อมโยง ไม่ต้องใช้คำแสดงการเปรียบเทียบ ไม่มีคำแสดงความหมายว่า เหมือน ปรากฏอยู่ หรือถ้าจำเป็นต้องใช้ก็ใช้คำว่า “เป็น” หรือ “คือ” ดังตัวอย่างต่อไปนี้

ประการหนึ่งให้ขาดลักรังที่ตัวเย็นเป็นน้ำท่า แต่ภายในร้อนรดน้ำไม่ขาด ล้างที่ตัวเย็นแล้ว และ ให้เสโทไหล ตกเป็นเม็ดข้าวโพด

จากบทในตำราโรคניתานข้างต้นจะเห็นได้ว่าการใช้ “อุปลักษณ์” โดยการใช้คำว่า “เป็น” ทำให้เกิดภาพพจน์ในการเปรียบเทียบ เป็นการเปรียบเทียบกับเม็ดเหงื่อที่ไหลออกมาเหมือนกับเม็ดข้าวโพด

๑ เป็นแพทย์ให้เรียนรู้

จะแจ้งในมรณา

รู้โรคจึงวางยา

โรคร้อนจะผ่อนเย็น

สำนักครูอันปรีชา

โรคสิ่งใดจะเกิดเป็น

คือแวนตาสดจะสดเห็น

เปรียบดั่งกากลั่วธนู ฯ๑๐

จากบทในตำราโรคניתานข้างต้นจะเห็นได้ว่าการใช้ “อุปลักษณ์” โดยการใช้คำว่า “คือ” ทำให้เกิดภาพพจน์ในการเปรียบเทียบ เป็นการเปรียบเทียบว่าแพทย์นั้นคือแวนตา ซึ่งเวลาแพทย์รักษาคคนจะต้องรู้ถึงโรคที่เป็นก่อนจึงจะใช้ยารักษาได้ถูก เหมือนกับเวลาที่คนเราใส่แวนตาก็เพื่อที่จะมองสิ่งต่าง ๆ ให้ชัดเจนขึ้น

ค. สัทพจน์ คือ ภาพพจน์ที่เลียนเสียงธรรมชาติ เช่น เสียงดนตรี เสียงสัตว์ เสียงคลื่น เสียงลม เสียงฝนตก เสียงน้ำไหล ฯลฯ การใช้ภาพพจน์ประเภทนี้จะทำให้เหมือนได้ยินเสียงนั้นจริง ๆ ดังตัวอย่างต่อไปนี้

๑ สันนิบาตเจ็ดเมื่อแรกไข อากาศไรรั้งสันนิบาต ดูสามารถชักกุมหน้า บางทีพาชักแอนหลัง กระดุกดังอยู่ผะ ๑ เส้นเอ็นเส้นนั้นขาดกระจาย ตำราทายว่าสามยาม ก็ถึงความมรณา หมู่แพทย์อย่าสนเท่ห์

ใจ ท่านกล่าวไว้โดยสำเร็จ ครบทั้งเจ็ดสันนิบาต ไม่พรั่งพลาดตามคัมภีร์ แพทย์ผู้มีปัญญาญาณ ดูอาการให้ถ่องแท้ ประกอบยาแก้ตามโรค ท่านกล่าวโฉลกไว้เถิด ฯ

จากบทในตำราโรคนิทานข้างต้นจะเห็นได้ว่ามีการใช้ “สัทพจน์” ทำให้เกิดภาพพจน์ในการเลียนเสียงธรรมชาติ นั่นคือเสียงของกระดูกที่เวลาคนเราขยับตัวจะมีเสียง “ผะอะ ๆ” ดังขึ้นมาในบางครั้ง

๑ อันว่าอากาศธาตุแต่นั้น ให้โสดนั้นดัง**กรอก ๆ** แลดูข้อมือข้อมือได้เห็นโทษสองประการนี้ สองวันมรณา ลักษณะสำแดงนั้น ว่ามาทั้งนี้แต่คนจะใกล้มรณากายอยู่แล้ว แต่เมื่อยังจะแก้ได้นั้น ให้พิจารณาดูให้เที่ยงแท้ ทั้งธาตุโดยคัมภีร์สุขุมพวก

จากบทในตำราโรคนิทานข้างต้นจะเห็นได้ว่ามีการใช้ “สัทพจน์” ทำให้เกิดภาพพจน์ในการเลียนเสียงธรรมชาติ นั่นคือเสียงรบกวนในหู ซึ่งเกิดขึ้นเมื่อคนเรามีปัญหาทางหู มักจะมีเสียงดัง “กรอก ๆ” ข้างในรูกหู

๑ ปฐวีกำเรียบ ๑๓ ประการ ให้นอนไม่หลับ ๑ มักใจลอย ๑ ให้กระหายน้ำ ๑ ให้คลื่น ๑ ให้เจ็บอก ๑ น้ำลายตกมาก ๑ เสียด ร้าวสองข้าง ๑ ให้เจ็บหลัง ๑ ให้ขัดหนัก ๑ ให้ขัดเบา ๑ ท้องถัน**กรอก ๆ** ๑ ให้เจ็บ ทวารเบา ๑ ประการให้วิงเวียน ๑ ให้ตัวสั้น ๑ มักหาวนอน ๑ ให้กระหายน้ำ ๑ น้ำตาตกปวดสูง ๑ เมื่อยข้อมือข้อมือเท้า ๑ ให้สะอึก กินอาหารไม่รู้รส ๑ คำนึงถึงดอกไม้และเมถุนธรรม ๑ ให้นอนหวาดสะดุ้ง ๑ อาโปกำเรียบแต่เท่านี้ ฯ

จากบทในตำราโรคนิทานข้างต้นจะเห็นได้ว่ามีการใช้ “สัทพจน์” ทำให้เกิดภาพพจน์ในการเลียนเสียงธรรมชาติ นั่นคือเสียงของท้องร้องอาจเกิดขึ้นเวลาหิวหรือไม่ก็เป็นสัญญาณเตือนถึงโรคต่าง ๆ ซึ่งท้องร้องจะมีเสียงดัง “กรอก ๆ”

๔.๓.๒ การเล่นเสียง

การเลือกสรรคำให้มีเสียงสัมผัสเป็นพิเศษกว่าปกติเพื่อให้เกิดทำนองเสียงที่ไพเราะน่าฟังดังตัวอย่าง

ก. การเล่นเสียงพยัญชนะ คือ การใช้พยัญชนะเสียงเดียวกันมาเรียงหลายพยางค์ติด ๆ กัน ซึ่งโดยทั่วไปตามฉันทลักษณ์ไม่บังคับการสัมผัสพยัญชนะ แต่กวีนิยมใช้เพื่อให้เกิดความไพเราะ ดังตัวอย่างต่อไปนี้

เดือนสิบแปดและเดือนอ้ายเดือนสามไซ้ อาโปธาตุ **ผิวเผือดผาดผอม**ชุปไป ร้อนฟุ้งไซ้ให้
ง่วงเหงา พิกุลเล่าผอมชุปกาย ฯ๑๓

จากบทในตำราโรคนิทานข้างต้นจะเห็นได้ว่าการเล่นเสียงพยัญชนะ โดยเป็นการ
เล่นเสียงพยัญชนะ “ผ” เรียงติดกันสี่คำ ได้แก่ ผิว-ผือด-ผาด-ผอม

- ๑) ที่นี้จะกล่าวรวม ๕ ประการโดยวิธีการตามฤดู เร่งเรียนรู้ ตามคัมภีร์ คิมหันต์นี้เพื่อเตโชธาตุ

จากบทในตำราโรคนิทานข้างต้นจะเห็นได้ว่าการเล่นเสียงพยัญชนะโดยเป็นการ
เล่นเสียงพยัญชนะ “ร” เรียงติดกันสามคำ ได้แก่ เร่ง-เรียน-รู้

๑) บุพโพอยู่ในตัวสัตว์ เมื่อวิบัติจะเป็นไป ย่อมให้อเป็นกำลัง ผอมผิวหนังหุ้มห่อกาย ย่อมว่า
ผีเกิดภายใน อาหารย่อมถอยรส เห็นปรากฏดังนี้แท้เร่งยาแก้จงยาวนาน เป็นอวสานแท้แล

จากบทในตำราโรคนิทานข้างต้นจะเห็นได้ว่าการเล่นเสียงพยัญชนะ โดยเป็นการ
เล่นเสียงพยัญชนะ “ห” เรียงติดกันสามคำ ได้แก่ หงษ์-หุ้ม-ห่อ

ข. การเล่นเกมเสียงสระ คือ การใช้คำที่มีเสียงสระเดียวกัน (เช่น ตา-ยา โดยอาจมี
พยัญชนะต้นเสียงเดียวกันแต่วรรณยุกต์ต่างกันได้ เช่น ป่า-ป่า ถ้ามีตัวสะกดก็ต้องอยู่ในมาตราเดียวกัน) มา
เรียงหลายพยางค์ติด ๆ กัน ดังตัวอย่างต่อไปนี้

๑) จะพรรณนาอาโปธาตุ เมื่อวินาศชีวิตสัตว์ ให้วิบัติในดวง ตีแตกจากสมุฏฐาน มีอาการให้
คลุ้มคลั่ง หาสติตั้งนั้นมีได้ คลั่งเพื่อไปให้วังวอน เมื่อหลับนอนสะดุ้งไหว บังคับให้หลงเขี้ยวเหลือง สำเนืองเนือง
เข้าอติสาร

จากบทในตำราโรคนิทานข้างต้นจะเห็นได้ว่าการเล่นเกมเสียงสระ โดยเป็นการเล่น
เสียงสระ “เอื้อ” เรียงติดกันสองคำ ได้แก่ เนือง-เนือง

ดอกบุรณาคแปดสสิ่งซึ่งสังเกต	ลูกจันทน์เทศบาทหนึ่งอย่าเพิ่งแหง
รากชะพลูแปดสะสิ่งซึ่งแสดง	สมุนแวงหนักเท่าลูกจันทน์
ตำทั้งหมดบดละเอียดเป็นผง	ตามประสงค์เจ็ดสิ่งทานจัดสรร
น้ำผึ้งเป็น <u>กระสายละลาย</u> กัน	เมื่อกินนั้นปั้นเท่าลูกพุทราเอย ๓๑๐

จากบทในตำราโรคนิทานข้างต้นจะเห็นได้ว่าการเล่นเกมเสียงสระ โดยเป็นการเล่น
เสียงสระ “อะ” และเสียงสระ “อา” ที่อยู่ติดกันจำนวน ๒ คำ ได้แก่ กระ-ละ, สาย-ลาย

๑ โลหิตัง คือเลือดนั้นประมาณ ๒๐ ทะนานชานอยู่ในกายเป็นที่ตั้ง สมุฏฐานอยู่ตามสันหลัง ทำพิการก็ดีท่านกล่าวไว้ เมื่อเป็นแพทย์สมมุติว่าโลหิตกำเดากำเริบ ทำแตกมันให้มีพิษต่าง ๆ ผุดขึ้นภายนอก สมมุติว่าเป็นปานแดง ปานดำ แล**รากสาตสายฟ้าฟาดจอมประสาท** **ข้าวใหม่น้อยใหญ่เปลวไฟ** ปรากฏเพลิง ล้ำลาบไฟลามทุ่งก็ว่าสมมุติต่าง ๆ

จากบทในตำราโรคนิทานข้างต้นจะเห็นได้ว่าการเล่นเสียงสระ โดยเป็นการนำชื่อของโรคมาวางต่อกันเพื่อเล่นเสียงสระ อา และ เสียงสระ ไอ,ไอ ในตำแหน่งที่ใกล้กัน ได้แก่ สาต-ฟาด-สารท และ ใหม่ - ใหญ่ - ไฟ

๔.๓.๓ การเล่นคำ

การสรรคำมาเรียงร้อยในคำประพันธ์โดยพลิกแพลงให้เกิดความหมายพิเศษและแปลงออกไปจากที่ใช้กันอยู่ ตัวอย่างเช่น

ก. การซ้ำคำ คือ การนำคำคำเดียวกันมาใช้ซ้ำ ๆ กันในที่ใกล้ ๆ กัน เพื่อย้ำความหมายของข้อความให้หนักแน่นมากยิ่งขึ้น ดังตัวอย่างต่อไปนี้

ให้คลังบนดั่งผีเข้า	เชื่อมมีนเมามีลายหน
ถ้ายาตีรอดตลอดคน	ยาเหลือพลจะแก้ไข
เสมหะโทษสามสถาน	กลัด ทวาร กลัด อกใน
กลัด คอกินสิ่งได้	กลืนลงไป กลัด ไวนา

จากบทในตำราโรคนิทานข้างต้นจะเห็นได้ว่ามี “การซ้ำคำ” นั่นคือคำว่า “กลัด” เพื่อย้ำความหมายของลักษณะอาการที่สิ่งบางอย่างค้างอยู่ข้างใน

๔.๓.๔ เครื่องหมายวรรคตอน

ในตำราโรคนิทานเล่มนี้มีการใช้เครื่องหมายวรรคตอนช่วยในการขึ้นต้นเรื่อง แบ่งเนื้อหาออกจากกัน และใช้จบบท เพื่อให้ผู้อ่านสามารถแบ่งเนื้อหาออกจากกันได้ ซึ่งปรากฏไว้ดังนี้

ก. เครื่องหมายฟองมัน หรือ ตาไก่ (๑)

เป็นเครื่องหมายวรรคตอนที่นิยมใช้ในหนังสือไทยสมัยโบราณ ใช้เมื่อขึ้นต้นบท ตอน หรือเรื่อง ทั้งคำประพันธ์ร้อยกรองและร้อยแก้ว โดยไม่จำเป็นต้องย่อหน้าหรือขึ้นบรรทัดใหม่ อย่างไรก็ตาม ในปัจจุบันนี้นิยมใช้ฟองมันเมื่อขึ้นต้นบทหรือร้อยกรองเท่านั้น

ข. เครื่องหมายอังกั้น (๓), (๓)

อังกั้นเดี่ยว หรือ คั่นเดี่ยว หรือ ขึ้นเดี่ยว (๓) เป็นเครื่องหมายวรรคตอนที่นิยมใช้ในหนังสือไทยสมัยโบราณ ใช้เมื่อจบบท ตอน หรือเรื่อง ทั้งคำประพันธ์ร้อยกรองและร้อยแก้ว ใช้สัญลักษณ์เดียวกันกับไปยาลน้อย ปัจจุบันมีอังกั้นเดี่ยวให้เห็นในหนังสือวรรณคดีและตำราเรียนภาษาไทยเท่านั้น

อังกั้นคู่ หรือ คั่นคู่ หรือ ขึ้นคู่ (๓) เป็นเครื่องหมายวรรคตอนปรากฏในหนังสือไทยโบราณ ใช้ในบทกวีต่าง ๆ โดยมีไว้ใช้จบตอน นอกจากนี้ยังมีการใช้อังกั้นคู่กับเครื่องหมายอื่น ได้แก่ อังกั้นวิสรรชนีย์ (๓๕, ๓๕) ใช้เมื่อจบบทกวี และ อังกั้นวิสรรชนีย์โคมุตร (๓๕๐) ใช้จบบริบูรณ์

ค. เครื่องหมายโคมุตร (โค - มุต) หรือ เยี้ยววัว (๐๐)

เป็นเครื่องหมายวรรคตอนไทยโบราณ ใช้เมื่อเต็มท้ายเมื่อจบบทหรือจบเล่ม พบได้ในหนังสือ หรือบทกลอนรุ่นเก่า ถ้าใช้คู่กับอังกั้นคู่และวิสรรชนีย์ จะเป็น อังกั้นวิสรรชนีย์โคมุตร (๓๕๐) ซึ่งหมายถึงจบบริบูรณ์

ง. เครื่องหมายตินครุ หรือ ตินกา (+)

เป็นเครื่องหมายวรรคตอนชนิดหนึ่งของไทยในสมัยโบราณ มีลักษณะคล้ายเครื่องหมายบวกแต่ใหญ่กว่า ใช้สำหรับบอกจำนวนเงินตรา โดยใช้ตัวเลขกำกับไว้ 6 ตำแหน่งบนเครื่องหมาย

จ. เครื่องหมายปีกกา แบบโบราณ ({)

เป็นเครื่องหมายสำหรับควงข้อความเข้าด้วยกัน ซึ่งมีอยู่หลายขนาดขึ้นอยู่กับกลุ่มคำที่ต้องการจะควงเข้าด้วยกัน

๔.๓.๕ การใช้มาตราในการชั่งตวงยา

ในตำรายาโรคนิทานเล่มนี้ มีการใช้มาตราในการชั่งตวงยา โดยใช้เครื่องหมาย “ตินิกา” ที่แพทย์ในสมัยโบราณนิยมใช้บอกขนาดของตัวยา มีลักษณะคล้ายเครื่องหมาย “กากบาท” ตำแหน่งต่าง ๆ ในเครื่องหมายจะบอกถึงมาตราต่าง ๆ เช่น ชั่ง ไพ ตำลึง บาท เฟื้อง สลึง ดังนี้

เครื่องหมายตินิกาเทียบน้ำหนักที่ใช้ในตำราไทย



มาตราชั่ง

๑ ชั่ง	เท่ากับ	๘๐	บาท
๑ ตำลึง	เท่ากับ	๔	บาท
๑ บาท	เท่ากับ	๔	สลึง
๑ สลึง	เท่ากับ	๒	เฟื้อง
๑ เฟื้อง	เท่ากับ	๔	ไพ
๑ ไพ	เท่ากับ	๓	สตางค์

เทียบมาตราชั่งเครื่องยาโบราณเป็นมาตราหลวง

๑ ไพ	หนักเท่ากับ	๐.๔๖๘	กรัม
๑ เฟื้อง	หนักเท่ากับ	๑.๘๗๕	กรัม
๑ สลึง	หนักเท่ากับ	๓.๗๕	กรัม
๑ บาท	หนักเท่ากับ	๑๕	กรัม
๑ ตำลึง	หนักเท่ากับ	๖๐	กรัม
๑ ชั่ง	หนักเท่ากับ	๑๒๐๐	กรัม
๑ ทาบ	หนักเท่ากับ	๖๐๐๐	กรัม

๔.๓.๖ การวิเคราะห์ชื่อยาและที่มาของการตั้งชื่อ

ในตำรายาเล่มนี้ปรากฏชื่อยาและสูตรยามากมาย ซึ่งชื่อยาส่วนใหญ่มักมีความสอดคล้องกับสรรพคุณ วิธีการรักษา คุณลักษณะของยานั้น ๆ แต่ในชื่อยาบางยาชื่อยานั้นก็ยังไม่สอดคล้องกับสรรพคุณของยาดังนั้นเลย ซึ่งปรากฏไว้ดังนี้

ตารางที่ ๓ การวิเคราะห์ชื่อยาและที่มาของการตั้งชื่อ

ลำดับ	ชื่อยา	คุณลักษณะของยา
๑	ยากาลาจิจร	<ul style="list-style-type: none"> - แก้อาการเย็นในอก ไม่สบาย กินอาหารน้อย ออยากอาหารบ่อย ๆ กินอาหารไม่อยู่ท้อง จุกเสียดรู้สึกเสียวในร่างกายนำให้ ชัดอก จึงทำให้เกิดลมทั้ง ๖ ชนิด - ชื่อยาสอดคล้องกับสรรพคุณของยา - กาลาจิจร หมายถึง “ลมเดินเป็นคราว ๆ” ชื่อยาอย่างหนึ่งแก้ลมจำพวกนั้น
๒	ยาฤทธิจร	<ul style="list-style-type: none"> - แก้อาการพอมเหลืองครั่นตัว หนักหุ้ร้อนนอกร้อนในใจ ระทศระทวยกาย หายใจสั้น เหม็นปากตัวเอง เลือดออกจากจมูก ปาก หู กินอาหารไม่รู้จักรส - ชื่อยามีความไพเราะ ทำให้ผู้ใช้ยารู้สึกถึงสรรพคุณของยาที่เต็มเปี่ยมจากการได้ยินคำว่า “ฤทธิจร” - ฤทธิจร หมายถึง อำนาจหรือแรงอำนาจที่จรไปไกล - ฤทธิ หมายถึง อำนาจศักดิ์สิทธิ์ แรงอำนาจ - จร หมายถึง ไป, เทียวไป
๓	ยาแก้อาโปธาตุพิการ	<ul style="list-style-type: none"> - แก้อาการที่เกิดจากกินผักและของสำแลงอาหารทั้งปวง - ไม่ปรากฏชื่อยาในตำรา เรียกชื่อยาตามธาตุที่พิการ - อาโปธาตุพิการ หมายถึง สภาพของเหลวในร่างกายทำงานผิดปกติ
๔	ยาตรีवास	<ul style="list-style-type: none"> - แก้อาการปฐวีธาตุพิการ - ชื่อยาไม่มีความสอดคล้องกับสิ่งใด - ตรีवास อาจมาจากคำว่า ตรีชवास ซึ่งเป็นการรักษาปฐวีธาตุเหมือนกันหรืออาจจะเป็นยาชนิดเดียวกัน โดย ตรีชวา หมายถึง สมุนไพรรชนิดหนึ่ง และ วัส หมายถึง หอยชนิดหนึ่ง ซึ่งทั้งสองไม่ได้ปรากฏอยู่ในวัตถุดิบของยาเลย - ตรี ในที่นี้อาจแปลว่า สาม ซึ่งใช้รักษาปฐวีธาตุพิการทั้ง ๓ ประการ แต่ยาชนิดนี้นั้นก็ใช้รักษาปฐวีธาตุพิการทั้ง ๒ ประการเช่นกัน ทำให้ไม่สามารถอนุมานได้ว่า ตรี ในที่นี้หมายถึง สาม
๕	ยาพิมเสน	<ul style="list-style-type: none"> - แก้อาการปฐวีธาตุพิการทั้ง ๓ ประการ คือ หัวใจ ดับ ปอดพิการ - ชื่อยาสอดคล้องกับวัตถุดิบที่ใช้ทำยา - พิมเสน หมายถึง ชื่อสารชนิดหนึ่ง ลักษณะเป็นเกล็ดเล็ก ๆ สีขาวขุ่น หรือสีแดงเรื่อ กลิ่นหอมเย็น มีทั้งที่ได้จากธรรมชาติ และได้จากการสังเคราะห์ ใช้ทำยา ได้จากธรรมชาติ คือ จากไม้ต้นชนิด

๖	ยาใบรังกน้อย	<ul style="list-style-type: none"> - แก้ปฐวีธาตุ ๘ ประการ - ชื่อยาสอดคล้องกับวัตถุที่ใช้ทำยา - รัง จัดเป็นไม้ยืนต้นขนาดเล็กหรือเป็นไม้พุ่มขนาดกลาง มีความสูงของต้นประมาณ ๑-๓ เมตร ลำต้นมีเนื้อไม้ แตกกิ่งก้านมากที่โคนต้น และจะแตกกิ่งก้านสาขาแผ่ออกทางด้านข้างพอ ๆ กับส่วนสูงของลำต้น เปลือกต้นเป็นสีน้ำตาลอ่อนหรือสีเทาคล้ายขี้เถ้า แตกเป็นร่องตามยาว กิ่งจะไม่มีเนื้อไม้ ตามกิ่งอ่อนและยอดอ่อนมีขนละเอียดสีขาวปกคลุม
๗	ยาแก้ไข้ตรีโทษปฐวี	<ul style="list-style-type: none"> - แก้ไข้ตรีโทษปฐวีธาตุ คือ ไข้ร้อน ไข้ใหญ่ - ไม่ปรากฏชื่อยาในตำรา เรียกชื่อยาตามปฐวีธาตุที่พิการ
๘	ยาแก้ปฐวีธาตุพิการ	<ul style="list-style-type: none"> - แก้ปฐวีธาตุพิการ คือ อาหารใหม่ อาหารเก่า - ไม่ปรากฏชื่อยาในตำรา เรียกชื่อยาตามธาตุที่พิการ - ปฐวีธาตุพิการ หมายถึง ความถึงสภาพผิดปกติของอวัยวะปรากฏในลักษณะต่าง ๆ ที่มองเห็นได้ อาทิ ผิวน้ำพิการ มีตุ่ม ผื่น เน่า เปื่อย เป็นแผล ถ้าอวัยวะภายในพิการ เช่น ไตพิการ ตับทำงานผิดปกติ หรือ อักเสบ เป็นต้น
๙	ยาแก้ปฐวีธาตุ	<ul style="list-style-type: none"> - แก้ปฐวีธาตุ คือ สมอชิงหระเมื่อหมั่นตฤดู - ไม่ปรากฏชื่อยาในตำรา เรียกชื่อยาตามธาตุที่พิการ
๑๐	ยานัตถุ์	<ul style="list-style-type: none"> - กินแก้ปวดหัว - ชื่อยาสอดคล้องกับลักษณะการใช้ยา - ยานัตถุ์ หมายถึง ยาสามัญประจำบ้านชนิดหนึ่งที่บดเป็นผงละเอียด ประจันจากใบยาสูบหรือวัตถุอื่น ๆ ใช้นวดเข้าจมูกโดยวิธีเป่าหรือสูด
๑๑	ยาสุม	<ul style="list-style-type: none"> - กินแก้สำหรับกันปวดหัวในแต่ละฤดู - ชื่อยาสอดคล้องกับวิธีการทำยา - ยาสุม หมายถึง การนำสมุนไพรที่มีน้ำมันหอมระเหยมากกว่า ๒ ชนิด มารวมกัน แล้วใช้ความร้อนจากน้ำร้อนเป็นตัวกระตุ้นให้น้ำมันหอมระเหยที่อยู่ในตัวยาระเหยออกมา
๑๒	ยาแก้ปริณามัคคีแตก	<ul style="list-style-type: none"> - กินแก้ขัดอกขัดใจ มือเท้าบวม ใจเป็นมองคร่อ ท้องขึ้นท้องพองพะอืดพะอม - ไม่ปรากฏชื่อยาในตำรา เรียกชื่อยาตามเตโชธาตุที่พิการ - ปริณามัคคี หมายถึง ไฟสำหรับย่อยอาหาร

๑๓	ยาแก้ปรีทียหคคีแตก	- กินแก้กระวนกระวาย มือเท้าเย็น ชีพจรไม่เดิน ตัวเย็นแต่ภายใน ร้อนจนเหงื่อไหล - ไม่ปรากฏชื่อยาในตำรา เรียกชื่อยาตามเตโชธาตุที่พิการ - ปรีทียหคคี หมายถึง ไฟสำหรับร้อนระส่ำระสาย
๑๔	ยาแก้เสโทพิการ	- กินแก้เสโทไหล - ไม่ปรากฏชื่อยาในตำรา เรียกชื่อยาตามลักษณะอาการของโรค - เสโท หมายถึง เหงื่อ
๑๕	ยาแก้กระหายน้ำ แก้ร้อนภายใน	- กินแก้กระหายน้ำ ร้อนเสโทไหล - ไม่ปรากฏชื่อยาในตำรา เรียกชื่อยาตามลักษณะอาการของโรค
๑๖	ยาแก้ชिरนะคคีแตก	- กินแก้ความเสื่อมโทรมจากความชรา - ไม่ปรากฏชื่อยาในตำรา เรียกชื่อยาตามเตโชธาตุที่พิการ - ชिरนะคคี หมายถึง ไฟสำหรับเผาให้แก่คร่ำคร่า
๑๗	ยาแก้ลมอุทงคมาวาทา	- กินแก้อาการพลิกตัวไปมาทุรนทุราย หาวเรอบ่อย ๆ - ไม่ปรากฏชื่อยาในตำรา เรียกชื่อยาตามวาโยธาตุที่พิการ - ลมอุทงคมาวาทา หมายถึง ลมที่พัดตั้งแต่ปลายเท้าถึงศีรษะ
๑๘	ยาแก้ลมอโธคมาวาทา	- กินแก้อาการยกมือยกเท้าไม่ได้ เมื่อยขบทุกข้อกระดูก - ไม่ปรากฏชื่อยาในตำรา เรียกชื่อยาตามวาโยธาตุที่พิการ - ลมอโธคมาวาทา หมายถึง ลมที่พัดตั้งแต่ศีรษะตลอดปลายเท้า
๑๙	ยาแก้ลมกุกฉิสยาวาทา	- กินแก้ท้องขึ้นท้องล้น เจ็บอกสวิงสวาย เจ็บแตกขึ้นแตกลง - ไม่ปรากฏชื่อยาในตำรา เรียกชื่อยาตามวาโยธาตุที่พิการ - ลมกุกฉิสยาวาทา หมายถึง ลมที่พัดในท้องนอกลำไส้
๒๐	ยาแก้ลมโกฐฐาสยาวาทา	- กินแก้ได้กลิ่นเหม็นคาว รากจุกเสียดและขัดในอก - ไม่ปรากฏชื่อยาในตำรา เรียกชื่อยาตามวาโยธาตุที่พิการ - ลมโกฐฐาสยาวาทา หมายถึง ลมที่พัดในกระเพาะอาหารและลำไส้
๒๑	ยาแก้ลมอังกมังกานุสารีวาทา	- กินแก้หูไม่ได้ยิน ปวดกระดูกสันหลัง อาเจียนเป็นลมเปล่ากินอาหารไม่ได้ - ไม่ปรากฏชื่อยาในตำรา เรียกชื่อยาตามวาโยธาตุที่พิการ - ลมอังกมังกานุสารีวาทา หมายถึง ลมที่พัดอยู่ทั่วศีรษะกายตั้งแต่ศีรษะตลอดถึงปลายเท้าเป็นที่สุด

๒๒	ยาแก้คลื่นไส้อาเจียน	<ul style="list-style-type: none"> - กินแก้คลื่นไส้อาเจียน นอนสะดุ้งหวาดหวั่น หาสติมิได้ - ไม่ปรากฏชื่อยาในตำรา เรียกชื่อยาตามลักษณะอาการของโรค - คลื่นไส้อาเจียน หมายถึง บ้า, เพ้อ
๒๓	ยาแก้เสมหะ	<ul style="list-style-type: none"> - กินแก้เสมหะร้อน เสมหะหนาว เสมหะโลหิตเน่าทำให้ปวดมวน - ไม่ปรากฏชื่อยาในตำรา เรียกชื่อยาตามลักษณะอาการของโรค - เสมหะ หมายถึง เสมอ
๒๔	ยาแก้เสมหะโลหิตเน่า	<ul style="list-style-type: none"> - กินแก้เสมหะร้อน เสมหะหนาว เสมหะโลหิตเน่าทำให้ปวดมวน - ไม่ปรากฏชื่อยาในตำรา เรียกชื่อยาตามลักษณะอาการของโรค - เสมหะ หมายถึง เสมอ
๒๕	ยาแก้บิด	<ul style="list-style-type: none"> - แก้เสมหะโลหิตเน่า ปวดมวน - ไม่ปรากฏชื่อยาในตำรา เรียกชื่อยาตามชื่อโรค - โรคบิด หมายถึง โรคลำไส้ใหญ่อักเสบ มีอาการปวดมวนและอุจจาระเป็นมูกเลือด
๒๖	ยาธาตุบรรจบ	<ul style="list-style-type: none"> - ช่วยบำรุงธาตุ - ชื่อยาสอดคล้องกับสรรพคุณของยา - ธาตุบรรจบ หมายถึง ธาตุทั้ง ๔ ได้มาบรรจบกันเกิดความสมดุลในร่างกาย - ธาตุ หมายถึง สิ่งที่มีอยู่เป็นส่วนสำคัญที่ค้ำกันเป็นร่างของสิ่งทั้งหลาย โดยทั่ว ๆ ไปเชื่อว่ามี ๔ ธาตุ ได้แก่ ธาตุดิน ธาตุน้ำ ธาตุไฟ ธาตุลม - บรรจบ หมายถึง ประจบ, ครบ, ถ้วนจดกัน
๒๗	ยาชำระบุพโพพิษ	<ul style="list-style-type: none"> - กินแก้ไอเป็นกำลั ง ภายซุบผอม กินอาหารไม่รู้จักรส เป็นฝี - ชื่อยาสอดคล้องกับสรรพคุณของยา - ชำระบุพโพ หมายถึง ชะล้างน้ำหนอง - ชำระ หมายถึง ชะล้าง, ล้างให้สะอาด - บุพโพ หมายถึง น้ำหนอง, น้ำเหลือง
๒๘	ยาแก้หนอง	<ul style="list-style-type: none"> - กินแก้ไอเป็นกำลั ง ภายซุบผอม กินอาหารไม่รู้จักรส เป็นฝี - ไม่ปรากฏชื่อยาในตำรา เรียกชื่อยาตามลักษณะอาการของโรค - หนอง หมายถึง น้ำเลือดเสียกลายเป็นสีขาวข้นที่กักอยู่ตามแผลและฝี

๒๙	ยาปโตหาธิคุณ (แก้ในคิมหันตฤดู)	<ul style="list-style-type: none"> - แก้อาการเส้นเลือดแตก - ชื่อยามีความไพเราะ ทำให้ผู้ใช้ยารู้สึกถึงสรรพคุณหรือคุณค่าของยา จากคำว่า “คุณ” ซึ่งหมายถึง ความดีที่ให้ประโยชน์ต่อสิ่งใดสิ่งหนึ่ง
๓๐	ยามหาชุมนุม (แก้โลหิตในวสันตฤดู)	<ul style="list-style-type: none"> - แก้อาการเส้นเลือดแตก - ชื่อยามีความไพเราะ ทำให้ผู้ใช้ยารู้สึกถึงพลังและสรรพคุณของยาที่มีมาก จากการได้ยินคำว่า “มหาชุมนุม” - มหาชุมนุม หมายถึง การรวมกันอันยิ่งใหญ่ ซึ่งในที่นี้น่าจะหมายถึงการรวมกันของสมุนไพรแต่ละชนิดที่มีเยอะมาก - มหา หมายถึง ใหญ่, ยิ่งใหญ่ - ชุมนุม หมายถึง ประชุม, รวมกัน
๓๑	ยาแก้เหงื่อแตก	<ul style="list-style-type: none"> - แก้อาการเหงื่อออกเยอะ เนื้อตัวเย็นและซีดชา - ไม่ปรากฏชื่อยาในตำรา เรียกชื่อยาตามลักษณะอาการของโรค - เหงื่อ หมายถึง ของเหลวที่ร่างกายขับออกทางผิวหนัง
๓๒	ยาชโลมห้ามเหงื่อ	<ul style="list-style-type: none"> - แก้อาการเหงื่อออกมากผิดปกติ - คำอธิบายตรงตามชื่อยา - ชโลม หมายถึง ลูบไล้ หรือทำให้เปียก - เหงื่อ หมายถึง ของเหลวที่ร่างกายขับออกทางผิวหนัง
๓๓	ยาแก้ น้ำตาพิการ	<ul style="list-style-type: none"> - แก้อาการ น้ำตาไหลออกมาผิดปกติ - ไม่ปรากฏชื่อยาในตำรา เรียกชื่อยาตามลักษณะอาการของโรค - น้ำตา หมายถึง น้ำที่ไหลออกจากนัยน์ตาเมื่อเวลาดีใจหรือเสียใจ
๓๔	ยาหยอดตาเหลว	<ul style="list-style-type: none"> - แก้อาการ น้ำตาไหลออกมาผิดปกติ - คำอธิบายตรงตามชื่อยา - หยอด หมายถึง ใส่ลงหรือเทลงคราวละน้อย ๆ
๓๕	ยาแก้มันเหลวแตก	<ul style="list-style-type: none"> - แก้อาการตัวเหลืองตาเหลือง - ไม่ปรากฏชื่อยาในตำรา เรียกชื่อยาตามลักษณะอาการของโรค - มันเหลว หมายถึง น้ำมันในร่างกาย
๓๖	ยาแก้ น้ำลายแตก	<ul style="list-style-type: none"> - แก้อาการปากคอเปื่อย น้ำลายเหนียว เม็ดขึ้นในคอ - ไม่ปรากฏชื่อยาในตำรา เรียกชื่อยาตามลักษณะอาการของโรค

๓๗	ยากวาด	<ul style="list-style-type: none"> - แก้อาการปากคอเปื่อย น้ำลายเหนียว เม็ดขึ้นในคอ - ชื่อยาสอดคล้องกับวิธีการใช้ยา - กวาด หมายถึง เอายาป้ายในลำคอ เรียกว่า กวาดยา
๓๘	ยาบ้วนปาก	<ul style="list-style-type: none"> - แก้อาการปากคอเปื่อย น้ำลายเหนียว เม็ดขึ้นในคอ - ชื่อยาสอดคล้องกับวิธีการใช้ยา - บ้วน หมายถึง ถ่ม, ทำให้น้ำหรือน้ำลายออกจากปาก
๓๙	ยาสุ่มแก่น้ำมูกพิการ	<ul style="list-style-type: none"> - แก้อาการปวดศีรษะ น้ำมูกไหล ตามัว - ชื่อยาสอดคล้องกับวิธีการทำยา - ยาสุ่ม หมายถึง การนำสมุนไพรที่มีน้ำมันหอมระเหยมากกว่า ๒ ชนิด มารวมกัน แล้วใช้ความร้อนจากน้ำร้อนเป็นตัวกระตุ้นให้น้ำมันหอมระเหยที่อยู่ในตัวยาระเหยออกมา - น้ำมูก หมายถึง น้ำเมือกที่ออกจากจมูก
๔๐	ยาต้มแก่น้ำมูกพิการ	<ul style="list-style-type: none"> - แก้อาการปวดศีรษะ น้ำมูกไหล ตามัว - ชื่อยาสอดคล้องกับวิธีการทำยา - ยาต้ม หมายถึง เป็นรูปแบบการปรุงยาสมุนไพรที่ใช้มานาน เป็นการใช้ไฟเป็นตัวทำลายยาสมุนไพร - น้ำมูก หมายถึง น้ำเมือกที่ออกจากจมูก
๔๑	ยากินแก่น้ำมูกแตก	<ul style="list-style-type: none"> - แก้อาการปวดศีรษะ น้ำมูกไหล ตามัว - ไม่ปรากฏชื่อยาในตำรา เรียกชื่อยาตามลักษณะอาการของโรค - ยากิน หมายถึง ยาใช้ภายใน, ยารับประทาน - น้ำมูก หมายถึง น้ำเมือกที่ออกจากจมูก
๔๒	ยาแก้มันข้นพิการ	<ul style="list-style-type: none"> - ไม่ปรากฏชื่อยาในตำรา เรียกชื่อยาตามอวัยวะที่พิการ
๔๓	ยาทาแก้มันข้นพิการ	<ul style="list-style-type: none"> - ไม่ปรากฏชื่อยาในตำรา เรียกชื่อยาตามอวัยวะที่พิการ
๔๔	ยาแก้ไขข้อพิการ	<ul style="list-style-type: none"> - แก้อาการเมื่อยข้อกระดูก - ไม่ปรากฏชื่อยาในตำรา เรียกชื่อยาตามอวัยวะที่พิการ - ข้อข้อ หมายถึง น้ำหล่อลื่นข้อของร่างกาย
๔๕	ยาแก้มูตรแตก	<ul style="list-style-type: none"> - แก้อาการปัสสาวะแล้วเจ็บหัวเหน่าและปัสสาวะกลายเป็นสีดำแดง และเหลือง - ไม่ปรากฏชื่อยาในตำรา เรียกชื่อยาตามอวัยวะที่พิการ - มูตร หมายถึง น้ำปัสสาวะ, น้ำเบา, เยี่ยว

๔๖	ยาชำระแก้ขัดเบา	<ul style="list-style-type: none"> - แก้อาการปัสสาวะไม่ค่อยออก - ชื่อยาสอดคล้องกับสรรพคุณของยา - ชำระ หมายถึง ชะล้างให้สะอาด - ขัดเบา หมายถึง ถ่ายปัสสาวะไม่ค่อยออก
๔๗	ยาแก้ผมพิการ	<ul style="list-style-type: none"> - แก้อาการผมร่วง - ไม่ปรากฏชื่อยาในตำรา เรียกชื่อยาตามอวัยวะที่พิการ - ผม หมายถึง ขนที่ขึ้นอยู่บนศีรษะ
๔๘	ยาแก้ขนพิการ	<ul style="list-style-type: none"> - แก้อาการขนลุกขนพอง เจ็บรูขุมขน - ไม่ปรากฏชื่อยาในตำรา เรียกชื่อยาตามอวัยวะที่พิการ - ขน หมายถึง สิ่งที่เป็นเส้นขึ้นตามผิวหนังคนและสัตว์
๔๙	ยาแก้เล็บพิการ	<ul style="list-style-type: none"> - แก้อาการเล็บเขียวเล็บข้ำ - ไม่ปรากฏชื่อยาในตำรา เรียกชื่อยาตามอวัยวะที่พิการ - เล็บ หมายถึง สิ่งซึ่งมีลักษณะแข็งอย่างเขาสัตว์อยู่ปลายนิ้ว สำหรับป้องกันส่วนของปลายนิ้วหรือหีบจับเป็นต้น
๕๐	ยาแก้ฟันพิการ	<ul style="list-style-type: none"> - แก้อาการเจ็บเหงือกและไรฟันจนถึงสมอง - ไม่ปรากฏชื่อยาในตำรา เรียกชื่อยาตามอวัยวะที่พิการ - ฟัน หมายถึง กระดูกที่เป็นซี่ ๆ อยู่ในปาก
๕๑	ยาชโลมแก้หนังพิการ	<ul style="list-style-type: none"> - แก้อาการผิวหนังชาและร้อนไปทั้งตัว - ไม่ปรากฏชื่อยาในตำรา เรียกชื่อยาตามอวัยวะที่พิการ - ชโลม หมายถึง ลูบไล้ หรือทำให้เปียก
๕๒	ยากินแก้หนังพิการ	<ul style="list-style-type: none"> - แก้อาการผิวหนังชาและร้อนไปทั้งตัว - ไม่ปรากฏชื่อยาในตำรา เรียกชื่อยาตามอวัยวะที่พิการ - ยากิน หมายถึง ยาใช้ภายใน, ยารับประทาน
๕๓	ยาแก้เนื้อพิการ	<ul style="list-style-type: none"> - แก้อาการผิวหนังบวมฟกช้ำ - ไม่ปรากฏชื่อยาในตำรา เรียกชื่อยาตามอวัยวะที่พิการ - เนื้อ หมายถึง ส่วนของร่างกายคนและสัตว์ อยู่ถัดจากหนังเข้าไป
๕๔	ยาแก้เนื้อพิการ (ถ้าบวม)	<ul style="list-style-type: none"> - แก้อาการผิวหนังบวมฟกช้ำ - ไม่ปรากฏชื่อยาในตำรา เรียกชื่อยาตามอวัยวะที่พิการ - เนื้อ หมายถึง ส่วนของร่างกายคนและสัตว์ อยู่ถัดจากหนังเข้าไป

๕๕	ยาสังฆเภท	<ul style="list-style-type: none"> - แก้อาการผิวน้ำขุ่นบวมฟกช้ำ - ชื่อยาไม่มีความสอดคล้องกับสิ่งใด - สังฆเภท แปลว่า การทำสงฆ์ให้แตกกัน การทำลายสงฆ์ ความแตกกันแห่งสงฆ์ - คำว่า “สังฆเภท” ที่แปลว่า การทำสงฆ์ให้แตกกันนั้น อาจใช้เป็น การเปรียบกับลักษณะอาการของผิวน้ำขุ่นบวมฟกช้ำ
๕๖	ยาแก้เส้นเอ็น	<ul style="list-style-type: none"> - แก้อัมพฤต - ไม่ปรากฏชื่อยาในตำรา เรียกชื่อยาตามอวัยวะที่พิการ - เส้นเอ็น หมายถึง เส้นอวัยวะช่วยการเคลื่อนไหวของร่างกาย
๕๗	ยานาวหอย	<ul style="list-style-type: none"> - แก้อัมพฤต - ชื่อยาสอดคล้องกับวัตถุที่ใช้ทำยา นั่นคือ หอยทั้ง ๙ ชนิด - นาวหอย หมายถึง หอยทั้งเก้า - นาว หมายถึง เก้า - หอย หมายถึง ชื่อสัตว์ไม่มีกระดูกสันหลัง มีเปลือกหุ้มตัว
๕๘	ยาต้มแก้เอ็นพิการ	<ul style="list-style-type: none"> - แก้อัมพฤต - ไม่ปรากฏชื่อยาในตำรา เรียกชื่อยาตามอวัยวะที่พิการ - ยาต้มเป็นรูปแบบการปรุงยาสมุนไพรที่ใช้มานาน เป็นการใช้น้ำเป็นตัวทำละลายยาสมุนไพร - เอ็น หมายถึง เส้นอวัยวะช่วยการเคลื่อนไหวของร่างกาย
๕๙	ยาพรหมภักตรน้อย	<ul style="list-style-type: none"> - แก้อาการเจ็บกระดูก - ชื่อยามีความไพเราะ - พรหมภักตรน้อย หมายถึง คำว่า “พรหมภักตร” แปลได้ว่า หน้าพรหม (หน้าของพระพรหม) ซึ่งมาจากข้อความเต็มที่ว่า หน้าอินทร์หน้าพรหม ซึ่งหมายถึง ผู้มีอำนาจ, ผู้ยิ่งใหญ่ เมื่อมารวมกับคำว่า “น้อย” จึงแปลได้ว่า อำนาจที่น้อยไม่ถึงกับมาก ในที่นี้อาจหมายถึงสมุนไพรที่นำมาผสม - พรหม หมายถึง ชื่อพระเป็นเจ้าผู้สร้างโลกตามศาสนาพราหมณ์ - ภักตร หมายถึง หน้า - น้อย หมายถึง นิดหน่อย, น้อยนิด
๖๐	ยาพรหมภักตรกลาง	<ul style="list-style-type: none"> - แก้อาการเจ็บกระดูก - ชื่อยามีความไพเราะ - พรหมภักตรกลาง หมายถึง คำว่า “พรหมภักตร” แปลได้ว่า หน้าพรหม (หน้าของพระพรหม) ซึ่งมาจากข้อความเต็มที่ว่า

		<p>หน้าอินทร์หน้าพรหม ซึ่งหมายถึง ผู้มีอำนาจ, ผู้ยิ่งใหญ่ เมื่อมารวมกับคำว่า “กลาง” จึงแปลได้ว่า อำนาจที่ไม่น้อยแต่ไม่ถึงกับมาก ในที่นี้อาจหมายถึงสมุนไพรมานาผสม</p> <ul style="list-style-type: none"> - พรหม หมายถึง ชื่อพระเป็นเจ้าของผู้สร้างโลกตามศาสนาพราหมณ์ - ภัคฺตร หมายถึง หน้า - กลาง หมายถึง ตรงกลาง, ระหว่าง
๖๑	ยาแก้กระดูกพิการ	<ul style="list-style-type: none"> - แก้อาการปวดศีรษะ - ไม่ปรากฏชื่อยาในตำรา เรียกชื่อยาตามอวัยวะที่พิการ - กระดูก หมายถึง โครงร่างกายที่เป็นส่วนแข็ง
๖๒	ยาแก้กระดูกสมองพิการ	<ul style="list-style-type: none"> - แก้อาการปวดศีรษะ - ไม่ปรากฏชื่อยาในตำรา เรียกชื่อยาตามอวัยวะที่พิการ - กระดูก หมายถึง โครงร่างกายที่เป็นส่วนแข็ง
๖๓	ยาต้มแก้ปฐวีธาตุ่ม้ามแตก	<ul style="list-style-type: none"> - แก้อาการม้ามย่อย - ไม่ปรากฏชื่อยาในตำรา เรียกชื่อยาตามวิธีการใช้ยาธาตุ และอวัยวะที่พิการ - ยาต้มเป็นรูปแบบการปรุงยาสมุนไพรมานาน เป็นการใช้น้ำเป็นตัวทำละลายยาสมุนไพรมานาน - ปฐวี หมายถึง แผ่นดิน - ม้าม หมายถึง อวัยวะภายในร่างกายริมกระเพาะอาหารข้างซ้าย มีหน้าที่ทำลายเม็ดเลือดแดง สร้างเม็ดน้ำเหลืองและสร้างภูมิคุ้มกันของร่างกาย
๖๔	ยาแก้หัวใจพิการ	<ul style="list-style-type: none"> - แก้อาการอารมณ์แปรปรวนเดี๋ยวดีเดี๋ยวร้าย - ไม่ปรากฏชื่อยาในตำรา เรียกชื่อยาตามอวัยวะที่พิการ - หัวใจ หมายถึง อวัยวะภายในที่ทำหน้าที่สูบฉีดเลือดให้หมุนเวียนเลี้ยงร่างกาย
๖๕	ยามหาเสมสุขใหญ่	<ul style="list-style-type: none"> - แก้อาการอารมณ์แปรปรวนเดี๋ยวดีเดี๋ยวร้าย - ชื่อยามีความไพเราะ ทำให้ผู้ใช้ยารู้สึกมีความสุขและอบอุ่นหัวใจจากการได้ยินคำว่า “มหาเสมสุขใหญ่” - มหาเสมสุขใหญ่ หมายถึง ความสุขอันยิ่งใหญ่ - มหา หมายถึง ใหญ่ ยิ่งใหญ่ - เสมสุข หมายถึง มีความสุข - ใหญ่ หมายถึง โต, สำคัญกว่า, ยิ่งกว่า

๖๖	ยาสว่างอารมณ์หัวใจ	<ul style="list-style-type: none"> - แก้อาการอารมณ์แปรปรวนเดี๋ยวดีเดี๋ยวร้าย - ชื่อยามีความไพเราะ ทำให้ผู้ใช้ยารู้สึกเบิกบานใจ จากการได้ยินคำว่า “สว่างอารมณ์หัวใจ” - สว่างอารมณ์หัวใจ หมายถึง ความรู้สึกที่ปลอดโปร่งใจ - สว่าง หมายถึง โล่ง ปลอดโปร่ง - อารมณ์ หมายถึง ความรู้สึกทางใจที่เปลี่ยนแปลงไปตามสิ่งเร้า - หัวใจ หมายถึง ส่วนสำคัญแห่งสิ่งของต่าง ๆ
๖๗	ยาสมมิตร	<ul style="list-style-type: none"> - แก้อาการอารมณ์แปรปรวนเดี๋ยวดีเดี๋ยวร้าย - ชื่อยาไม่สอดคล้องกับสิ่งใด อาจตั้งขึ้นเพราะว่าลักษณะอาการของโรคที่อารมณ์แปรปรวนไม่เป็นมิตรกับใคร จึงใช้คำว่า “สมมิตร” เพื่อแสดงถึงมิตรภาพ - สมมิตร หมายถึง เพื่อนที่เสมอกัน เพื่อนที่เท่าเทียมกัน - สม หมายถึง เหมาะ, เหมาะสม - มิตร หมายถึง เพื่อน
๖๘	ยามหาสดมภ์	<ul style="list-style-type: none"> - แก้อาการชากรรไกรแข็ง - ชื่อยาสอดคล้องกับชื่อโรค - มหาสดมภ์ หมายถึง ชื่อโรคลมชนิดหนึ่งตามตำราแพทย์แผนโบราณซึ่งอาจทำให้ชากรรไกรแข็ง
๖๙	ยาแก้ตับพิการ	<ul style="list-style-type: none"> - แก้อาการตับหย่อน - ไม่ปรากฏชื่อยาในตำรา เรียกชื่อยาตามอวัยวะที่พิการ - ตับ หมายถึง อวัยวะภายในช่องท้อง ทำหน้าที่ผลิตน้ำดีและโปรตีนบางชนิด สะสมสารอาหาร ขจัดสารพิษ เป็นต้น

เนื้อหาการปริวรรตสมุดข่อยตำราโรคนิทานของหมอพัน นิลสุข
บ้านศาลาเขื่อน อำเภอบ้านลาด จังหวัดเพชรบุรี

ศูนย์ข้อมูลศิษย์และวารสารกรมลายักษ์เพชรบุรี

๑ หน้าตันโรคนิทาน ๓๕๐๓ จ้างเขียนเป็นเงิน ๑ บาท ๒ สลึง ๕๐๓

๑ สิทธีการิยะ¹ ถ้าเขามาให้รักษา ถ้ามาวันอาทิตย์ ข้าง²ตะวันตก ๗ วันหาย ถ้ามาข้างอาคะเนย์ตาย ถ้ามาข้างทักษิณไม่ตาย ถ้ามาข้างหริตหายวันใน ๗ วัน ถ้ามาจากประจิมตาย ถ้ามาข้างอีสานมีลาภ

๑ ถ้ามาวันจันทร์ ข้างอาคะเนย์แลบุรพ อย่าไปเลย ถ้ามาข้างอีสานหายใน ๗ วัน หริตและประจิม ๖ วัน พายัพ ๔ วันหาย ถ้ามาทิศอุดร ๖ วันแล้วจึงรับ ถ้ามาข้างอีสานตาย

๑ ถ้ามาวันอังคาร ข้างทิศบูรพาไปเกิดหาย

๑ ถ้ามาวันพุธ ข้างทิศบูรพา ๔ วันตาย ถ้ามาข้างอาคะเนย์ ๖ วันตาย ถ้ามาข้างหริตและทักษิณ ๓ วันตาย ข้างประจิมและพายัพอย่าไป ข้างอีสานไปเกิดหาย

๑ ถ้ามาวันพฤหัสบดี ข้างทิศบูรพาห้าม ๗ วัน ห้าม ๑๑ วัน พันนั้นจึงไป ถ้ามาข้างอาคะเนย์ให้เก็บเอาข้าวกันครก ๗ เม็ดจึงไปตี ข้างทิศทักษิณและหริต ๔ วันจึงไป ถ้ามาข้างอาคะเนย์ ข้างประจิมรับเกิด เมื่อจะไปเอาไม้เท้าไปด้วย ๓ วันหาย ข้างทิศทักษิณเขามาจึงไป ข้างหริตเอาด้ายดำ ๗ เส้นห่อผ้าไป ๓ วันหาย ข้างพายัพในหัววันอย่าไป พันกว่านั้นไปเกิด ข้างประจิมเอามือลูบหน้าไปเกิด ๓ วันหาย ข้างอีสานเดือนหนึ่งจึงหาย

๑ ถ้ามาวันเสาร์ ข้างทิศบูรพา ๒ วันตายพัน ๓ วันจึงไป ข้างอาคะเนย์อย่าไป ข้างทักษิณ ๗ วันหาย ข้างหริตบิดามารดาจึงไปเดือนหนึ่งหาย ข้างประจิมไม่ตายแต่ว่าใช้นั้นหนักแล ๓๕๐๓

๑ สิทธีการิยะ ๓๕๐๓

สันตปปักคือนมิใน

อาหารมักกินน้อย

จุกเสียดเสียวในกาย

เกิดลมทกวาโย

ชื่ออุตรันตะวาทา

ยังลมหนึ่งชื่อประมา

ย่อมพัดขัดอุรา

ย่อมพัดสังกัได

คือลมหนึ่งอนาถ

๑ ลมหนึ่งชื่อมหาสดมภ์

หกลมนี่เกิดใน

๑ คือมาชานีธาตุไฟ

เย็นอกใจไม่สบาย

อยากบ่อย ๆ อ้อมมีรูว้าย

ให้ชัดอกมีนนานา

เพื่อเตโชอาพาธา

ย่อมพัดนาสิกตัง

.....

ลมหนึ่งนาชื่อจันทวาท

จึงหายใจเข้าออกขัด

ไม่ไหวหวาดแน่นิ่งไป

สุขุมลมจับขาตะไกร³

ประจำไฟธาตุพิการ

¹ สิทธีการิยะ หมายถึง คำขึ้นต้นในตำราโบราณ เป็นการอธิษฐานขอให้การกระทำนั้นประสบความสำเร็จ

² ข้าง หมายถึง ทิศ, ด้าน

³ ขาตะไกร หมายถึง ขากรรไกร

๑ เดือนแปดเดือนเก้าเดือนสิบ

วาโยย่อมพิการ
ให้เมื่อยทุกข้อลำ
เจ็บซ้ำทั่วทั้งตัว
ลั่นโครกดังในท้อง
เจ็บซ้ำทั่วทั้งกาย
ปากนั้นมักให้เหม็น
เลือดตกทั้งเก้าทวาร
หายใจให้ชักสั้น
คลิ่นเหียน⁴อาเจียนใน

๑ เดือนสิบเอ็ดและเดือนอ้าย

อาไปพิการนา

๑ อาไปโทษสิบสอง

ปิดตั้งคือดีลัน
อาการวิปลาส
ให้ร้อนให้คลุ้มคลั่ง
ให้ถอยรสอาหาร
กายนั้นผอมเหลืองไป
ให้บวมมือและเท้า
แสบร้อนเป็นมหา
ปากแห้งคอแห้งหาย
ขัดเบา⁵จนเลือดไหล
เดือนสามและเดือนสี่
ปฐวียอมพิการ
มีโทษยี่สิบประการนั้น
เกศาเป็นหนึ่งก้อน

๑ อาการวิบัติเป็น

ตั้งดาน⁶รัดรั้งรั้ง
ขนพองสยองหัว

สามเดือนนี้เหล่าท่านกล่าวสาร
ให้ผอมเหลืองคันเนื้อตัว
เรอหาวซ้ำให้เวียนหัว
ให้ร้อนอกใจทรมุร่าย
แตกชั้นล่องมีรูวาย
ให้หูหนักแลปากหวาน
มือเท้าเย็นมีอาการ
รสอาหารนั้นจืดไป
ดวงจิตนั้นให้หวั่นไหว
โทษนี้ไซ้เพราะวาตา

เดือนสิบสองไซ้สามมาสา
เพราะกินผักผิดพิกล
เกิดขนองเป็นเหตุผล
นับแต่ต้นจนมุดตั้ง
ให้ไหววาดให้โกรธขัง
ให้ผิวหนังซ่าซานไป
เกิดอาการเป็นทืดไอ
เจ็บสูงไซ้ปวดดวงตา
น้ำเหลืองพราวไหลออกมา
ทั่วกายาเมื่อยเหลือใจ
ให้น้ำลายแห้งเหนียวไป
โทษนี้ไซ้รน้ำพิการ
ทั้งเดือนยี่สามสถาน
กำเริบโรคเพราะถึงน้อย
เป็นลำดับลาบอุทาหรณ์
ตราบเท่าถึงมัตถลุงคัง
สะท้านเส้นทั้งหน้าหลัง
แสบขุมหนังเจ็บขุมโลมา
เจ็บหนังหัวเจ็บหน้าขา

⁴ เหียน หมายถึง มีอาการพะอืดพะอมคล้ายจะคลื่นไส้

⁵ ขัดเบา หมายถึง ถ่ายปัสสาวะติดขัดไม่ค่อยออก.

⁶ ดาน หมายถึง สิ่งที่แข็งเป็นดานอยู่ในท้อง

เขียวซ้ำโลหิตา
 ให้เสียวปลายมือเท้า
 ไรฟั่นนั้นพิการ
 ผิวหนังเจ็บทุกแห่ง
 เป็นแผ่นลมพิษนั้น
 ให้จับสะท้อนหนาว
 อัมพฤกษ์นั้นแรงกล้า
 ให้ปวดในสมอง
 ออกใจให้สิ้นละวณ
 ให้บวมย้อยลงมา
 ตับโตตับทรุดไป
 ให้จุกให้แตกจับ
 รากเลือดตกทวาร
 ให้ร้อนอกให้กระหายน้ำ
 เสมหะกัลด^๘ทรวงไว้
 มักเป็นกระษัย
 ให้หน้าท้องนั้นขึ้นพอง
 ๑ จบประตุหนึ่ง ๗๕๐^๙

ต้นหน้าขานันพิการ
 ผิวหนังเร่าร้อนรำคาญ
 เลือดหนองชานตามไรฟั่น
 ดวงตาแดงเขียวไหลฟั่น
 สมมุติกันมีนา
 กลับร้อนเร่าปวดศีรษะ
 ท้วกกายเมื่อยเหลือทน
 หนักหัวพองทุกซุมขน
 ให้ร้อนรณคลั่งเพื่อไป
 สมมุติว่าเป็นกระษัย^๗
 เกิดการในตับพิการ
 อาเพศกลับหลายสถาน
 เพศอาการกลายเป็นลมไป
 ให้หอบซ้ำขัดอกใน
 ทวารเรอไปให้ไส้พอง
 ไหลลงไปเป็นเลือดหนอง
 เพราะกินของผิดสำแดง ๗๕๐^๙

๑ เดือนห้าเดือนเจ็ดเดือนเก้า อาจารย์ท่านกล่าวโทษปฐวี กำเรียบให้เหงื่อตก ให้จุกอกแน่นอาเจียน ให้คลื่นเหียนรากน้ำลาย ท่านอภิปรายไว้สำเร็จ เดือนสิบเอ็ดและเดือนอ้าย เดือนสามไซร์อาโปธาตุ ผิวผืด ผาดผอมชูปไป ร้อนพุงไซร์ให้วังเหงา พิกุลเล่าผอมชูปกาย ๗๕๐^๙

๑ เดือนสิบเดือนแปดเดือนหก อาจารย์ยกโทษทั้งหลาย
 เตโชกำเรียบราย ชูปผอมกายหืดหอบไอ
 เดือนสิบสองและเดือนสี่ ทั้งเดือนยี่สามเดือนไซ
 ซึ่งโทษอันเป็นไป วาโยไซร์กำเรียบมา
 ให้ร้อนฝ่ามือเท้า ลูกนั่งแล้วมีตหน้าตา
 สีธาดุท่านพรรณนา ผู้เป็นแพทย์จงเรียนเอา
 ๑ จบประตุสี่เป็นสองวรรค ๗๕๐^๙

^๗ กระษัย หมายถึง โรคตามตำราแพทย์แผนโบราณว่า ทำให้ร่างกายทรุดโทรม มีอาการผอมแห้งตัวเหลืองท้ำเย็น

^๘ กัลด หมายถึง อาการที่สิ่งบางอย่างค้างอยู่ข้างใน เช่น กัลดหนอง

๑ ประเภทไขมีสามสถาน	ฤดูกาลคือคิมหันต์
โลหิตเป็นใหญ่ครัน	กว่าเสมหะและวาตา
ผีไขเมื่อวสันต์	วาโยนั้นเป็นมหา
เสมหะโลหิตา	สีมาษาให้ควรเอา
๑ หนึ่งไซ้ร้ประเภทไข	มีสาม
คิมหันต์ผวนผันตาม	ดังนี้
วาโยเป็นต้นความ	ให้กำเริบ แลนา
เป็นแพทย์จึงเรียนรู	ซึ่งโรคนั้นเป็นมูล
๑ จบฤดูสองวรรค ๗๕๑	
๑ จะแจงฤดูหก	ท่านสาธกไว้นานา
เดือนห้าเดือนหก	เพื่อเสมหะและกำเดา
๑ เดือนเจ็ดและเดือนแปด	ผู้เป็นแพทย์จงเรียนเอา
กำเริบด้วยกำเดา	วาโยเล่าเข้าระคนกัน
๑ เดือนสิบและเดือนเก้า	สองเดือนเล่าในวสันต์
กำเดาระคนกัน	กับลมนั้นสองสถาน
เดือนสิบเอ็ดเดือนสิบสอง	เกิดขนของสมุฏฐาน ^๙
เสมหะเป็นตัวการ	แต่สิ่งเดียวให้เป็นไป
เดือนหนึ่งเดือนสอง	สองเดือนกันนี้อาจารย์ไซ
กำเดาให้เป็นไป	อาพาธไซ้มีนานา
เดือนสามเดือนสี่	กำเดามีและวาตา
กำเริบเกิดโรคา	ท่านพรรณนาด้วยธาตุหย่อน ^{๑๐}
๑ อาไปกำเริบไซ้	ดุจกัน
ปฐวีธาตุกลับผวน	ผันแล
สองนี้คล้ายคลึงกัน	สองธาตุ
ผู้แพทย์เร่งยาแก้	โรคนั้นพลันถอย
๑ เตโชกำเริบร้าย	กล่าวไซ
ธาตุอาไปหย่อนไป	จงรู้
สองธาตุดุจจู้	สองธาตุ
ประกอบยาเร่งต่อสู	โรคนั้นพลันถอย

^๙ สมุฏฐาน หมายถึง ที่เกิด, ที่ตั้ง, เหตุ

^{๑๐} ธาตุหย่อน หมายถึง การลดลงของคุณลักษณะแห่งธาตุนั้น ๆ

๑ วาโยกำเริบแท้	อาการ
อัคคีหย่อนกล่าวสาร	บอกให้
สองนี้มีอาการ	ดุจกัน แลนา
กำเริบข่มไว้	หย่อนนั้นควรเติม
๑ วาโยกำเริบไซ้	ควรดู
ปฐวีธาตุเป็นคู่	แรงกล้า
สองนี้ดุจกัน	สองธาตุ
ศีระษฐานนี้ควรกล้า	นับได้กว่าแสน
๑ จบธาตุกำเริบและพิการ ๗๕๐	

๑ ที่นี้จะพรรณนา ว่าด้วยธาตุแตก ไฟเชื้อปริณามัคคี อาการนี้เมื่อจะแตก ท่านยกแยกไว้สี่ ชัดอกมีและปวดเท้า มองคร่อ¹¹เล่าชักให้ออ ท้องแข็งให้พะอืดพะอม ท้องขึ้นลมโทษสรรพการ

๑ ปริทัยหคศีฐานเมื่อแตกไซ้ ร้อนภายในผิวเนื้อเย็น เทพจร¹²เดินหอบดิน มือเท้าสิ้นเย็นเป็นเหน็ดไปเหงื่อตกเม็ดทั่วทั้งกาย โดยอธิบายโทษ ๔

๑ ไฟเชื้อว่าชิรณัคคี อาการมีให้วิบัติ กายสัมผัสหวนรู้ส หูตึงหมดหวนได้ยิน หน้าผากลั่นตึงหมด หิวหารสไม่รู้ เนตรทั้งคู่อันธการ โทษทั้ง ๕ สถานนี้เสรีจสรรพ แล้วกลายกลับสมประดี โทษทั้งนี้ไม่เที่ยงแท้ ย่อมผันแปรกลับไปพลัน เพศทั้งนั้นเป็นอนิจจัง

๑ ไฟหนึ่งยังเป็นอวสาร แม้นแตกฉานจากอินทรีย์ ชื่อสันตปัคคีแม้นดับหาย เย็นทั่วกายเย็นอุรา เป็นอนัตตา¹³แท้แล

๑ จบไฟแตกแล ๗๕๐

๑ จะกล่าวแก่นในวาทา ชื่ออุทธังคมาเมื่อแตกฉาน มีอาการให้เป็นไป มือเท้าวค้อยยกไปมา ให้อุราทุรนทุราย ไม่สบายให้หาวเรอ เสมหะเพื่อให้ปะทะ คืออุทธังคให้โทษ

๑ ลมอันหนึ่งชื่อโร กองวาโยสมุฏฐาน มีอาการจะแปรผัน มือเท้าหนักมิได้ เมื่อยขบ¹⁴ไปทุกแห่ง คือทุกที่คือทุกแห่งตั้งจะคลาด เป็นอนาถแห่งวาทา

๑ ลมกุกชีกองหนึ่งไซ้ อาการให้ในท้องลั่น ดวงจิตนั้นให้สวิงสวาย เจ็บทั่วกายเจ็บอุรา ในวาทาแตก
ขึ้นลง

๑ ลมหนึ่งตรงชื่อโกฏฐาส ชัดอุราให้เหม็นเข้า จุกเสียดเล่าให้อาเจียน ให้คลื่นเหียนวิบัติไป

¹¹ มองคร่อ หมายถึง โรคหลอดลมโป่งพอง มีเสมหะแห่งอยู่ในช่องหลอดลม ทำให้มีอาการไอเรื้อรัง

¹² เทพจร หมายถึง ชีพจร

¹³ อนัตตา หมายถึง ไม่ใช่ตัวไม่ใช่ตน

¹⁴ เมื่อยขบ หมายถึง อาการที่เมื่อยปวดเหมือนมีอะไรบีบหรือกดอยู่ที่ตรงนั้น

๑ ลมหนึ่งไซร์ชื่ออังกมังกา เมื่อวิริยาจะวิบัติ โสตสัมผัสก่อนได้แก้วตาบินออกจากตา สองต้นขาเมื่อย
เรื่อยไป เจ็บขบในตามสันหลัง ปวดกระดูกตั้งเป็นผี อาเจียนมีแต่ลมเปล่า อาหารเล่าก่อน¹⁵กินได้ กระทบไปให้
ร้อนหนาว โทษนี้เล่าเป็นปจนา

๑ หนึ่งลมอัสสาสะปัสสาสะ เมื่อวินาศชีวิตสัตว์ จึงวิบัติให้แตกฉาน กับสังขารแท้แล

๑ จบลมแตกแล

๑ จะพรรณนาอาโปธาตุ เมื่อวินาศชีวิตสัตว์ ให้วิบัติในดวง ตีแตกจากสมุฏฐาน มีอาการให้คลุ้มคลั่ง
หาสติตั้งนั้นมิได้ คลั่งเพื่อไปให้วิงวอน เมื่อหลับนอนสะดุ้งไหว บังคับให้หลงเขี้ยวเหลือง ลงเนื่องเนื่องเข้า
อติสาร¹⁶

๑ กล่าวสมุฏฐานเสมหะแตก เป็นแผนกแต่ละน้อย ให้ลงบ่อถึงโลหิต เสมหะติดหนาวปวดมวน¹⁷
อาการควรเพชให้จับ หนาวแล้วกลับร้อนกายา เป็นเพลาให้ควรดู

๑ บุพโพอยู่ในตัวสัตว์ เมื่อวิบัติจะเป็นไป ยอมให้โอเป็นกำลัง ผอมผิวหนังหุ้มห่อกาย ย่อมว่าผีเกิด
ภายใน อาหารย่อมถอยรส เห็นปรากฏตั้งนี้แท้ แรงยาแก้จงยาวนาน เป็นอวสานแท้แล

๑ จบธาตุน้ำแตก

๑ ที่นี้จะกล่าวบวม ๕ ประการ โดยวิถารตามฤดู แรงเรียนรู้ตามคัมภีร์ คิมหันต์นี้เพื่อเตโชธาตุ หย่อน
แลขาดเป็นพิการ เหม็นอาหารทอนรูรส ผอมแห้งหมดให้ลงท้อง ไอคนองให้วิงเวียน ให้อาเจียนน้ำลายเปล่า
โทษกำเดาโทษดวงตี เพลามีเมื่อเที่ยงวัน เที่ยงคืนนั้นบวมเพราะตี ให้โทษมีสีบหัววัน พันกว่านั้นหกลีบแก้
เสมหะเล่าให้โทษไป เป็นก้อนในอยู่นาภิ เหตุตั้งนี้เตโชขาด อาโปธาตุนั้นแรงกล้า แรงแต่งยาแก้พลังน กล่าว
วสันตฤดูฝน เกิดเหตุผลเพราะปฐวี ย่อมจึงมีวโยกล้ำ ให้กายาผอมเหลืองไป บวมนั้นไซร์กลับหย่อนลง อาการ
ทรงเพศร้อนใน สะอึกไปให้ปะทะ โทษวาตะเป็นประธาน สามอาการทำพร้อมสัตว์ ปฐวีกล้ำวิบัติไป กายคนไข้
ให้กระด้าง เพศต่างๆภายใน บวมนั้นไซร์จุดดอกบัว ดอกลิ้นวัวมีหลายหลาก ดอกดอกหมากมีหนอกไซร์ เหตุ
เพราะไฟธาตุจึงพิการ หนาวสะท้านกลางคืนกลางวัน ผิวเนื่อนั้นเย็นทั้งตัวตน กลางคืนขนนั้นให้ปะทะ โทษ
วาตะ ๖๐ วัน พันกว่านั้นเสมหะให้ ๗ เดือนไซร์วทัยดา

๑ จะพรรณนาเมื่อเหม็นต์ โทษบวมนั้นเพื่อเตโช ย่อมบวมเป็นก้อนอยู่นาภิ เพศทั้งนี้เพราะเสมหะ ชัด
อุราเจ็บนาภิ อาการมิให้เมื่อยขบ ทุกที่ข้อมือเมื่อยทั้งตน

๑ กายให้คนผอมเหลืองไป มักจับให้สะท้านหนาว บวมเป็นเหล่าทั้งหน้าหลัง บวมเป็นบั้ง¹⁸ทั่วกายา
ทั้งกาย บวมถึงไหนตายถึงนั้น ให้เหม็นโทษเสมหะ กำเรบตั้งขึ้นเป็นก้อน เพศกลับร้อนแล้วให้หนาว อาการยาว
๙ มาสา เป็นปัจฉิมอายุสัตว์ อาการตัดอวสาน

¹⁵ ท่อน หมายถึง เคย

¹⁶ อติสาร หมายถึง อาการของการเจ็บไข้ที่เข้าชีวิตตาย

¹⁷ ปวดมวน หมายถึง อาการที่ทำให้รู้สึกปั่นป่วนอยู่ในท้อง

¹⁸ บั้ง หมายถึง รอยเชือดเป็นแผลตามขวาง

๑ จะแจ้งเพลาล่า สามโมงเช้าเพื่อเสมา โมงเช้าห้าและเที่ยงวัน เกิดบวมขึ้นเพื่อโลหิตา สามนาฬิกา บ่ายสุริเยศ โทษบวมเหตุเพราะกำเดาป่วยจนคำ โทษลมทำจนทุ่มหนึ่ง สองทุ่มถึงเข้ายามตรี เป็นเพื่อดีให้โทษ ไป จนรุ่งสายเสมหะคนองช่าน เร่งตรองการประกอบยา โดยพรรณนาเร่งพินิจ วางยาผิดจะเป็นโทษ ชอบ ประโยชน์จะเป็นคุณ เป็นกอบบุญทางพระนิพพาน ฯ๑๐

๑ จบบวมห้าแล ฯ๑๑

๑ จะพรรณनावสานสุดต่อไปอีกเล่า

๑ หนึ่งลักษณะธาตุ

แรกใช้ถึงตรีวาน

อาหารไม่กินได้

ไม่ลงสะดวกดี

ลักษณะใช้ดังนี้

กาละสีพวารา

ลมใช้ถึงสี่วัน

หาวเรอราก²⁰อาหาร

มักเพ้อละเมอว่า

เท้าเย็นมือเย็นมี

จะเสียสองส่วนส่วนหนึ่งได้

อาการแก้ววารา

แรกใช้ลงสี่วัน

ให้ลงมากเหลือการ

บางที่ตกเป็นเสมหัง

ทั้งสองทวารใน

ลักษณะอาโปธาตุ

แปดแก้ววันตรา

แรกใช้ได้สามสี่วัน

ร้อนภายนอกร้อนภายใน

คอแห้งถึงทรวงใน

ให้เมื่อยั่วทั่วทั้งตน

ตามไสยศาสตร์กล่าววิตถาร

ให้เชื่อมมั่นไม่สมประดี

บิต¹⁹หนักไว้ถ่ายหลายที

กลับอาเจียนมิฟังยา

โทษปฐมวิเป็นมหา

สิบแปดถึงอวสาน

และสามวันมีอาการ

นอนสะดุ้งไม่สมประดี

มักเจรจาทุดกับผี

โทษทั้งนี้เพราะวาทา

แก้เย็นไซร์มีร้อนมา

สิบวันตัดจะถึงการ

และสามวันซึ่งอาหาร

อยู่ดีดีชุก²¹ให้ลงไป

โลหิตังตกหลังไหล

แลให้รากโลหิตา

โทษร้ายกาจมิฟังยา

อาการตัดถึงอวสาน

ให้รำคาญให้ร้อนสองสถาน

พรมน้ำมิวายให้กระหายนั้นเหลือใจ

ให้คลั่งไคล้ไม่รู้สมประดี

ดุจคนมายายี่

¹⁹ บิต หมายถึง โรคชนิดหนึ่ง มีอาการปวดมวน และอุจจาระเป็นมูกเลือด

²⁰ ราก หมายถึง อาการที่สำรอกออกมาทางปาก

²¹ ชุก หมายถึง พลัน ทันทีทันใด

กิริยาดุจผี
 ให้อากแสดง²²พิช
 จะเสียสองส่วนส่วนหนึ่งได้
 อาการทำยี่นไป
 เร่งตัดเสียยารักษา
 ๑ หนึ่งจะกล่าวคัด
 ปฐวีเมื่อถึงกาล
 ๑ เทียงคินท่านบอกแจ้ง
 ทั้งสิบสามเพลานี้
 ๑ อาไปเมื่อจะดับ
 ทุ่มหนึ่งจะถึงกาล
 ๑ เตโซเพื่อเจ็ดวัน
 ก่อนนายเทียงรา
 ๑ วาโยหกวันตัด
 สามยามสามนาทึ
 ๑ อาการเมื่อพิการ
 พลบค่ำเป็นสำคัญ

๑ จะพรรณนาอายุทั้งสามประการณนี้แล ๓๕๐

๑ ในประณมเมื่อตั้งแต่ตลอด
 ท่านกล่าวไว้ดังนี้
 แต่แปดขวบถึงสิบหก
 เสมหะโลหิตตั้ง
 แต่สิบหกถึงสามสิบสอง
 สองนายระคนกัน
 ๑ แต่สามสิบสองถึงหกสิบสี่
 นี้เขาเจือจางระคนกัน
 แต่หกสิบสี่ถึงหนึ่งร้อย
 วาโยเป็นตัวนาย

จนตลอดถึงแปดปี
 เสมหะมีกำลัง
 ท่านสาธกไว้โดยหวัง
 เป็นกำลังระคนกัน
 ลมคะนองโลหิตหัน
 โทษทั้งนั้นเป็นสาธาณ²³
 วาโยมีกำเดา.....
เป็นสองนาย
 หนึ่งโลหิตถอยกำลังหาย
 เสมหะเห็งื่อระคนกัน

²² แสดง หมายถึง ไม่ถูกกับโรค

²³ สาธาณ หมายถึง ต่ำช้า, ชั่วช้า

๑ อนึ่งอายุสัตว์

เตโช้นั้นหย่อนไป
ห้าปีหกปี
วาโยนั้นแรงมากกล้า
สี่สิบนั้นวิบัติ
เสมหะกำลังให้
แต่ประภมน์นั้นคือเสมหัง
สิบสี่สิบห้า
เพราะธาตุนั้นยังบริบูรณ์
ชราเป็นโรครัง²⁵

๑ ปฐวีธาตุหย่อน

โอสถรสเจือจาง
อาโปธาตุพิการ
เตโชธาตุชอบแก่
.....
.....

ชอบอากาศธาตุ
โรคห้าสิ่งนี้เห็นแท้

๑ จ্বরสยาห้า

วาโยควรเว้นสิบวาร
สามวันตรา
สิบสองวันเสมหะ
.....
.....

เห็นควรได้โทษแท้
วางยาผายกำหนด

๑ รสจีตเพื่อ

รสเผ็ดเพื่อวาตา
รสเค็มเพื่อตนา
สามารถรสรังยกไว้

สามสิบทิศสี่สิบไชย
กำเดาไซร์นั้นแรงมา
ธาตุปฐวีนั้นหย่อนมา
แต่ชันษา²⁴นั้นสามสิบไป
วาโยพัตนั้นย่อนไป
กล่าวนี้ไซร์เป็นธรรมดา
เป็นกำลังชันษา
โลหิตาเป็นกำลัง
จึงเพิ่มพูนผิวมังสัง
เป็นที่ตั้งแห่งธาตุแปร

แล่นกวาน
ซ่อมแท้
ไซร์รสผาด รสเผ็ด
รสขม
.....
.....

.....
โรคนั้นพลันหาย

ประการ
เผื่อดี
ยกไว้
จึงพ่ายผิดชอบ
.....
.....

จึงผาย
ห้ามแล
เสมหะ
โทษให้
ให้ยา
โทษร้ายกว่าแสน

²⁴ ชันษา หมายถึง อายุ

²⁵ รัง หมายถึง ยุงเหยิง ไม่เป็นระเบียบ

จ্বরสห้ามมิให้กิน

๑ ปากเปรี้ยวเผ็ดร้อน

ปากเค็มหวาน

วิบัติทั้งสองเพศ

ลักษณะนี้ยกไว้

โดยมี

จิตไซรั

ระหาย

.....

๑ ผิวเย็นมักเป็นหวัด

โทษเสมหะดวงดี

เสมหะให้แจ้งจัด

สี่สถานนี้บอกใน

แมนแล

พุงเดือด

ลักษณะนี้

โทษนั้นควรจำ

๑ อันนี้เพศใช้แล

๑ เจ็ดสถานนี้คือแก้ว

นับค่ากว่าแสน

๑ จบเพศ

๑ แต่นี้จะพรรณนา มูลสันนิบาตเสร็จ ทั้งสิบเอ็ดจำพวกนี้ ธาตุอันมีบังเกิด เพื่อกำเนิดหนึ่งปลูวิ ให้
อินทรีย์แข็งขัน ซื่อทั้งกายา

๑ สองมีชื่อสันนิบาต เรียกว่าธาตุน้ำ โนมโนให้กลัดกลุ้มในอุรา

๑ ที่สามทศเตโชชั่ว ทั้งตัวกายตัวให้ร้อนแรง

๑ ที่นี้จะแจ้งอาโปบอก เสโทออกทั่วกายา

๑ สันนิบาตเมถุนถัด ให้เคืองขัดในดวงใจ นอนมิได้ทั้งคืนวัน

๑ หกชื่อคันทะเมถุน พิษให้โลหิตซาบซ่าน²⁶ไป ทัวทั้งกายเป็นเม็ดร้าย น้ำเหลืองไหลคันเหลือขนาด

๑ เจ็ดอาพาธนามชื่อ จับตีนมีอนันคินมา จึงชักพาลมทั้งหลาย ในวรกายกำเริบมา

๑ แปดชื่อสรรพางค์อาจ จะไสยาสน์²⁷และเดินนั่ง รื้อรื้อทั้งท้วม้งสา ดังหนึ่งว่าไรมดไต่

๑ เก้านั้นบาทจิตระ ก่อเกิดพิษแต่แม่เท้า สองราวคางถึงกระหม่อม ตาเหลือกแข็งไม่กระพริบ

๑ สันนิบาตสิบชื่อบาทคุณ สะดุ้งวุ่นทั้งกาย สิบเอ็ดว่าปัดคาคาต ให้วิปลาส²⁸ทำให้จุกเสียด ชายโครง
เสียดสลักทรวง เพศทั้งปวงจึงพิจารณา ให้เต็มตาอย่าประมาท โอสถพลาตพิษสำแลง คัมภีร์แจ้งทั้งสิบเอ็ด มี
สิ้นเสร็จดังกล่าวมา แพทย์วางยาจงทุกไข อย่าไว้ใจโรคนิทานเอย ๓๕๑

²⁶ ซาบซ่าน หมายถึง แล่นไปทั่วร่างกาย, แล่นไปโดยทั่ว

²⁷ ไสยาสน์ หมายถึง นอน

²⁸ วิปลาส หมายถึง คลาดเคลื่อนไปจากธรรมดาสามัญ

.....	แสดงแจ้งไอศกรรสนอง
แก้ไขสันนิบาตสิบเอ็ดคตอง	ซึ่งขัดข้องในบุรุษและสตรี
๑ สำ ^{๒๙} แพทย์เวทย์รักษาไข้	ให้แจ้งใจสว่างทางวิถี
จำลองออกจากคัมภีร์	โดยมีในโรคนิทาน
๑ ให้เอาชิงเป็นที่หนึ่ง	พนักงานสามตำลึงโดยบรรหาร
ฝักส้มป่อยสิบบาทให้ควรรการ	ทั้งสะค้านบาดหัวบาดยาคลาดแคลง
๑ ดอกบุนนาคแปดสลึงพั้งสังเกด	ลูกจันทน์เทศบาทหนึ่งอย่าเพ็งแหง
รากชะพลูแปดสลึงซึ่งแสดง	สมุลแว้งหนักเท่าลูกจันทน์
๑ ตำทั้งหมตบดละเอียดเป็นผง	ตามประสงค์เจ็ดสิ่งท่านจัดสรร
น้ำผึ้งเป็นกระสายละลายกัน	เมื่อกินนั้นปั้นเท่าลูกพุทราเอย ๓๕๐

๑ สิทธิการิยะ

๑ จะขอกล่าวกำเนิด สันนิบาตเกิดเจ็ดประการ ท่านบ้านดังกล่าวมา เหลืองในตาเพื่อเสลด โดยสังเกดเจ็ดวันแท้ กลับปรวนแปรเป็นสัมปทวน อาหารหวนกินมิได้ แล้วให้อาเจียน กระจายเหียน สวิงสวย หอบกระจายใส่พุงพูน ท้องขึ้นพูนล้นอุรา แปรแพทย์ยาแก้รู้ไม่ทัน สิบห้าวันถึงมรณา จะรักษาให้หายเหือด ยาเอาเลือดจากกาย โรคจักคลายเพราะนวดพื้น

๑ สองชื่อสันนิบาตเลือด แลดีเดือดให้ร้อนหนาว เห็นสดควายากรับประทาน เหม็นอาหารพันกำลังห้าวันคลั่งเสมือนบ้า เจ็ดวันตาให้แดง ทั้งเรียวแรงก็อดโรย ทำหิวโหยปวดเศียรครัน สิบห้าวันมรณา ให้ชันสูตรโลหิต จนสิ้นพิษในกาย สุม^{๓๐}เกสยาประคบ ให้ระงับซึ่งพิษทำ ชโลมซ้ำด้วยโอสถ ตามกำหนดท่านกล่าวนั้น ๓ ชื่อสันนิบาตลำ เสมหะทำสำทับมา เนตรซ้ายขวาให้ขาวมัว แรกปวดหัวอาเจียน ให้วิ่งเวียนง่วงซึมไป มักจะให้แตกหัว แต่บ่ท่อน^{๓๑}จะหลับไหล ถ้าผู้ใดเป็นดังนี้ กำหนดมีสิบเอ็ดวัน ถึงอาสัญสังข ถ้าแม้ว่าพ้นจากฆาต ถึงขนาดสิบห้าวัน จึงโรคนั้นกลับกลายเป็น เรียกว่าภัยสันตา เนตรซ้ายขวาให้มืดมน ดูนาคคนไม่รู้จัก สิบเก้ามักเป็นสัมปทวน อาการกวนให้ท้องขึ้น เสมหะพื้นปะอุรา แม่นว่ายาผิดสังเกด แก้เสลดนั้นไม่หยุดก็สิ้นสุดถึงชีวิต

๑ สันนิบาตสี่แก๊สะแกเวียน แพทย์ผู้เรียนสังเกดไว้ แรกลมไข้ให้จับเจียน แล้วปวดเศียรวิงหน้าตาอยากชลธารามืดหมอง ให้ลงท้องแล้วยึดเอง เอียงยักเพลงบิดหนักเบา ให้ทองเนาขึ้นสาหัส ทำสะบัดร้ายดีไป จะหายใจให้เหนื่อยอ่อน มักให้นอนเป็นอาจณ อาหารกินมิค่อยได้ เจ็ดวันไซ้ทำให้ราก แม่นพ้นจากในเจ็ดวันกลายเป็นคันทุกุไข นอนมิได้ระส่ำระสาย ไอน์ไม่วายเป็นกำลัง จนกระทั่งสิบห้าวัน คนไข้นั้นถึงมรณา

^{๒๙} สำ หมายถึง หมู, เหล่า, พวก, ชนิด, ขนาด

^{๓๐} สุม หมายถึง การนำสมุนไพรที่มีน้ำมันหอมระเหยมารวมกัน แล้วใช้ความร้อนจากน้ำร้อนเป็นตัวกระตุ้นให้น้ำมันหอมระเหยที่อยู่ในตัวยาระเหยออกมา

^{๓๑} ท่อน หมายถึง เคย

๑ สันนิบาตเรียกว่าบ้าหมู แพทย์พึงรู้เมื่อแรกไข้ ตัวนั้นไซ้รู้มร้อนร่าน กินอาหารนั้นมิได้ ปากขมไปในอาการ ให้สะท้านแล้วจึงจับ ทำส่ำทับ³²แต่สันหลัง จนกระทั่งถึงเกลียวข้อ เขพะสอพุมปากกิน คางและลิ้นแข็ง กระด้าง ตาเหลือกค้ำงขาวชุ่นไป พุดไม่ได้ตามตำรับ กลางวันจับกลางคืนเว้น ผู้ใดเป็นสับห้าวัน แก้มทันตาย ตกนรก

๑ สันนิบาตหกชื่อว่ากาฬสังคลี เกิดเพื่อตีให้เย็นร้อน อยากรชโลทร³³เป็นกำลัง พุดเพื่อคั่งตั้งหนึ่งบ้า มิรู้ว่าผีสังเกตดู ลมออกหูหายใจซัด ทำวิบัติในกายา เส้นโลหมาให้ลูกพอง ตำราต้องกล่าวสิ้นเสร็จ

๑ สันนิบาตเจ็ดเมื่อแรกไข้ อาการไซ้ดังสันนิบาต ดูสามารถชักกุมหน้า บางที่พาชักแอนหลัง กระจกตั้งอยู่เฉพาะ ๆ เส้นเอ็นเส้นนั้นขาดกระจาย ตำราทายว่าสามยาม ก็ถึงความมรณา หมู่แพทย์อย่าสนเท่ห์ใจ ท่านกล่าวไว้โดยสำเร็จ ครบทั้งเจ็ดสันนิบาต ไม่พลั้งพลาดตามคัมภีร์ แพทย์ผู้มีปัญญาญาณ ดูอาการให้ถ่องแท้ ประกอบยาแก้ตามโรค ท่านกล่าวโฉลก³⁴ไว้เถิด ฯ

๑ สิทธิการิยะ ๓๕๐-

๑ จะกล่าวคัมภีร์สิทธิสาร

ตามอาจารย์ท่านแจ่งใจ

.....

.....

.....

ไว้ห้าประการบังเกิดมี

อวสานแก่ชีวี

ธาตุทั้งสี่จึงแปรไป

๑ อนุธาตุดติสาร

คือตัวการนั้นธาตุไฟ

ปริทัยหัดคิไซ้

ย่อนจึงให้ธาตุพิการ

ทวงท้องขึ้นพะอืดพะอม

แตกคือลมแน่นเป็นดาน

ลงถึงอติสาร

สิ้นอาหารเก่าประจำ

จางถึงน้ำล้างเนื้อ

เหม็นคาวเหลือดั่งตะพานน้ำ

ให้จุกให้แตกทรา

กระหายน้ำคอกแห้งไป

ปากแห้งคอกแห้งสิ้น

แห้งถึงสิ้นเหตุเพราะไฟ

ปากแตกกำเริบไป

จึงเปลวไฟถึงเพดาน

ให้บวมทั่วทั้งตน

สามวันคนนั้นถึงการ

ปริทัยหัดคิทาน

เป็นอวสานดั่งพรรณนา

๑ ปฉันนธาตุดติสาร

เกิดเป็นดานเพราะวาตา

ชื่อลมลมกุกฉิสยาวาตา

เมื่อแตกฉานอาการมี

ลงถึงน้ำชานหมาก

จุกแตกร้าวลงนาก็

³² ส่ำทับ หมายถึง ซ้ำเติม

³³ ชโลทร หมายถึง แม่น้ำ, ทะเล, ห้วงน้ำ, ท้องน้ำ

³⁴ โฉลก หมายถึง โชค, โอกาส

เป็นน้ำแดงโมมี
 แน่นคอแน่นอูระ
 เทมากกลืนลงไป
 อาเจียนแต่ลมเปล่า
 ให้ดูผิวพัสตรา
 ๑ รัตนธาตุอติสาร
 เมื่อแตกออกจากอินทรีย์
 จนถึงอาหารเก่า
 เสมหะปวดมวนไป
 ทำฤทธิ์นั้นสีเหลือง
 สีเหลืองสมมุติว่าคน
 เพราะโทษอาหารใหม่
 สมมุติว่าขี้เทา
 ๑ หนึ่งชื่อหมู่ธาตุ
 อาไปคือเสมหะ

 ดีแต่ก็มีสองสถาน
 ให้ลงเป็นมหา
 ดีล้นให้ลงท้อง
 ลงอีกกลับลงใหม่
 ๑ ให้คลั่งบ่นดั่งผีเข้า
 ถ้ายาดีรอดตนคน
 เสมหะโทษสามสถาน
 กลัดคอกินสิ่งใด
 ดิดทรวงแพทย์ให้จับ
 ดุจดั่งป้าง³⁶ ม้ามย่อเยนา
 ผิวหน้าแลสีเหลือง
 จะกลายเป็นกระษัย
 บวมลงเป็นเลือดหนอง
 ลมกองนี้หากเป็นไป
 แตกปะทะกินมิได้
 กินยาไซรักรากออกมา
 อาการเล่าเป็นอนัตตา³⁵
 เขียวเป็นฝ้าตายทันที
 คือตัวการกองปฐวี
 วิบัติมิให้ลงไป
 ลงนั้นเล่าเป็นเลือดไหล
 หนาวภายในปวดสุดทน
 ลงเนื่องๆ ว่าดีล้น
 ไซ้ดีล้นว่าขี้เทา
 ลงหมดไปทั้งใหม่เก่า
 โทษนี้เล่าถึงมรณา
 ให้อาพาธกำเริบมา
 โลหิตาแลดวงดี

 กองเดียนี้มากละนา
 เพราะเกิดการในดินา
 พันที่ยาจะแก้ไข
 ถ้าปีเข้ารายดูไป
 เลือดเน่าในปวดสุดทน
 เชื่อมมีนเมาหลายหน
 ยาเหลือพันจะแก้ไข
 กลัดทวารกลัดอกใน
 กลืนลงไปกลัดไวนา
 ร้อนหนาวกลับเป็นเพลา
 ผิวกายนั้นเหลืองไป
 ชีตดูจการในถ้าแก้ฟงไซรั

 เน่าในท้องถึงอติสาร

³⁵ อนัตตา หมายถึง ไม่ใช่ตัวไม่ใช่ตน

³⁶ ป้าง หมายถึง ชื่อโรคชนิดหนึ่ง มีตับและม้ามโต มีไข้คลุมเครือเรื้อรัง คือ ไข้จับสั่นเรื้อรัง จุกผาม ก็เรียก

ทองใหญ่เป็นท้องมาน

เต็มธาตุวิปริต

แลงนั่นแรงกล้า

ลงเลือดลงเสลด

ให้ซึกตามาซอนไป

ให้รากลน้ำลายเปล่า

ลูกนึ่งมีดหน้าตา

พร้อมสิ้นทั้งสามสถาน

อาจม³⁷เหม็นคือผี

๑ จะกล่าววอดิสาร³⁸

ยอมจรแทรกเข้ามา

เป็นได้ก็เกิดมี

ในอกห้าสถาน

การฝิพิษกินหัวดับ

ให้ดับทรุดลงไป

ชายดับลงเลือดสด

เนาในไหลออกมา

๑ ๒๓

ให้ลงกลับหนักไป

กาลหนึ่งท่านกล่าวสาร

เกิดชายดับให้วิบัติ

เหม็นเนาเนื่องดังเหม็นผี

ซ่านน้ำกินลงไป

เส้นท้องแข็งเป็นดาน

ถ้าหยุดที่ลงนั้น

๑ กาฬมูตรเกิดแต่จิต

ให้ลงหลายเพลลา

เป็นอวสานจะเยียวยา

ยอมกินผิดอาหารนา

สมมุติว่าเป็นบิดไป

ปวดมวนเพศกลับทำไป

ปะทะในแน่นอุรา

อาหารเล่าเหม็นนักหนา

ลมซึกต่าง ๆ มี

เป็นอวสานแก่ชีวิ

โทษถึงที่มรณา

ห้าประการชื่อนานา

ในเมื่อถึงวอดิสาร

แลออกฝิยอมเกิดการ

แต่ชื่อการนั้นต่างไป

ให้ลงนับหนมิได้

ถ้ากวนไข้เกิดลามมา

ต้องงดหยุดอุรา

โทษนี้ฤให้สะอีกไป

แก้สะอีกถอยหยุดได้

โทษนี้ไซ้ร้อการตัด

เรียกชื่อกาฬพิพัฒน์

ให้ลงจนน้ำเหลือง

ยากเหลือพันจะแก้ไข

กินยาไซ้ร้อกเสียพลัน

โทษสามประการนี้สำคัญ

คาดชีวันดับมรณา

ยอมทำพิชรายนักหนา

เป็นเลือดสดหยุดลามไหล

³⁷ อาจม หมายถึง ชี้ของคน

³⁸ วอดิสาร หมายถึง อาการของการเจ็บไข้ที่เข้าชืดตาย

การลามเกิดดับเล่า
ให้แห้งเป็นลิ้ม³⁹เป็นก้อนไป
๑ ให้แห้งแผ่น.....
ให้เชื่อมมันมัวเมา
ระส่ำระสายจิต
หลังตามาแข็งไป
สมมติว่ากระสือ
ไซร์ฝี่คือโรค....
ให้คลั่งไม่สมฤติ⁴⁰
มันเกิดแก่ผู้ใด
ทั้งห้าสถานนี้
คือคนจะถึงกาล

ดับขาดเนาตุจถ่านไฟ
มูตรนั้นไซร์เป็นขี้เถ้า
เสมหะติดที่หนองเนา
หายใจเข้าสะท้อนไป
เนตรมีตมิดไม่เห็นไฟ
กัมน่าไซร์ไม่ดูคน
ผีเข้าถือในตัวคน
การมูตรเกิดในหัวใจ
เพศการนี้หากเป็นไป
ท่านกล่าวไว้ตัดอาการ
กล่าวมามีในอวสาน
เป็นอวสารจะเยียวยา ๓๕๐

จบคัมภีร์อติสารตัด ๓๕๐

๑ จะกล่าวอติสาร
ปัจจุบันแก่ชีวา
คือลมอุททั้งควาต
.....
ต้องเย็นเป็นมาใหม่
ท้องขึ้นลงไม่วาย
หน้าเขียวคล้ำช้ำตากลับ
ลมนี้เกิดประจำ
๑ หนึ่งชื่อสุนทรवाद
ให้ลงเจ็บนาถิ
ทั้งหาไซร์มรณา
มานลมไซร์มานศิลา
เพราะवादทำให้ไสพอง

เหตุประการน้อยลงมา
เร่งเยียวยามีเป็นไร
ย่อมไหวหวาดพัดแปรไป
กินยาไซร์ลงหยุดหาย
ปวดคบไปปิดปางตาย
ให้ช้ำเท้ามือกำ
ลมให้จับเพศให้ทำ
สำหรับกาย ๔๐ ปี ๓๕๐

เป็นอำนาจวาโยมี
มูตร⁴¹เหลืองมีปวดมวนไป
มานเลือดมานกระษัย
น้ำเหลืองมานทั้งหลาย

³⁹ ลิ้ม หมายถึง เรียกอาการที่เลือดไหลออกมาแข็งตัวเป็นก้อน ๆ ว่า เลือดออกเป็นลิ้ม ๆ

⁴⁰ สมฤติ หมายถึง ความรู้สึกตัว

⁴¹ มูตร หมายถึง น้ำปัสสาวะ น้ำเบา เยี่ยว

๑ หนึ่งลมอัสสาสะวาตา	กำเริบมาให้ลงท้อง
ดุจหนึ่งกินของผิด	ท้องดี ๆ ให้ลงไป
ให้ร่ากออกเขียวเหลือง	เป็นเนือง ๆ น้ำลายใส
คือปวง ⁴² ทั้งห้าไซรั	ชื่อต่าง ๆ มีทั้งห้าประการ
๑ หนึ่งเล่าชื่อปวงน้ำ	ให้ลงทำร่ากร้าคาญ
ในอกร้อนฟุ้งช่าน	กระหายน้ำตัวเย็นไป
๑ ปวงลมมันให้หนาว	น้ำตาพราวท้องขึ้นไป
ให้ลงถ้าบิตไว้	ขัดหนัก ⁴³ ไปมือออกมา
จะแนะจะสอนแก้	โรคผื่นแปรมิฟังยา
ถ้าเป็นแต่เพลลา	เท่าถึงเพียงตัดอาการ
๑ ปวงลิ่งให้ลงไป	เจ็ดแปดไซรัถึงอวสาน
ผิวเนื้อมีอาการ	ผุดขึ้นซ่าช่านทั้งตัวตน
เป็นเม็ดตั้งมดกัด	ปวดเจ็บแสบจัดเจ็บเหลือทน
ปวดเจ็บในท้องตน	ให้สาละวน ⁴⁴ ไม่สบาย
ผุด ⁴⁵ นอนและผุดนั่ง	เพศดุจตั้งว่านอนหมาย
ยาดีรอดจากตาย	เพศทั้งหลายดังวาตา
๑ หนึ่งเล่าปวงสุนัข	ให้หอบพักตราหนักหนา
ให้จุกแตกคื่นมา	ให้ลงหนักแก้งดี
รู้แก้งจะรอดอยู่	ถ้ามีรู้ตายทันที
ท่านกล่าวเหล่าลมนี้	ปัจจุบันพัคเร็วไว
๑ บางทีให้ลงร่าก	ตัวคือทากเย็นเหน็ดไป
ให้สวิงสวายใจ	เหงื่อตกไหลไม่ขาดสาย
ดวงใจดุจคนควัก	ถ้ารู้จักแก้ไม่ตาย
บอกไว้แพทย์ทั้งหลาย	เร่งชวนชววยจำใส่ใจ
๑ หนึ่งลมกุจฉิสยาวาต	พัคไม่ขาดไปตามไส้
ปกติดอยู่เล่าไซรั	เลี้ยงสัตว์ให้สบาย
ถ้าพัคไม่สะตวกดี	ยอมเกิดมีโรคทั้งหลาย
ลมมันพัคกลับกลาย	ให้ลงไปว่าไส้ตรงเพราะลมพัควิบัติไป

⁴² ปวง หมายถึง โรคคลงร่าก, โรคระบาดมีอาการให้ท้องร่วงและอาเจียน

⁴³ ขัดหนัก หมายถึง ถ่ายอุจจาระติดขัดไม่ค่อยออก

⁴⁴ สาละวน หมายถึง วุ่นวาย

⁴⁵ ผุด หมายถึง โผล่ขึ้น, ลุกขึ้น, สูงเด่นขึ้น

๑ หนึ่งชื่อโกฏฐาสยวาต
แต่ค่อนั้นลงไป
พัดอยู่เป็นธรรมดา
กลับพัดกลับเป็นดาน
เรียกว่าลมกษัย
ทั้งสองนี้เกิดมา
มักเป็นกษัยหา
หนึ่งชื่อกษัยดาน
เกิดเพื่อชาติบุคคล
โกฐาสันยามี

๑ เป็นแพทย์ให้เรียนรู้
จะแจ้งในมรณา
รู้โรคจึงวางยา
โรคร้อนจะผ่อนเย็น

๑ เคเวตีสารสุตังนิตัง ๗๕๐

๑ จะกล่าวใช้ทั้งหลาย
นามใช้นั้นมีห้า

๑ หนึ่งชื่อกาฬตัด
ท้องคัด^{๔๖}ตาเหลืองไป

๑ สองใช้หัวด้วนชื่อหนึ่งเล่า
ให้แพทย์พิจารณา
ให้สะอึกให้หอบพัคตร์
น้ำลายนั้นเหนียวใส
ปลายจมูกขึ้นเป็นลาย
เหลืองตั้งขมื่นทา
ใช้นี้หนักร้ายอยู่
ตัวเมียมเป็นไข้

พัดไม่ขาดอยู่นอกไส้
จนที่สุดทั้งสองทวาร
เมื่อสัตว์จะสังขาร^{๔๖}
เป็นสัญญาณคือตัวปลา
เป็นปลาไหลปลาหมอนา
เพื่อโลหิตตกหมกนาน
เรียกชื่อว่ากษัยมาน
กระสายลมทั้งสามนี้
คืออกุศลมายาหิ
เป็นวิถีทางมรณา ๗ ๑๐ ๗๕๐

สำนักครุอันปริชา
โรคสิ่งใดจะเกิดเป็น
คือแวนตาสอดจะสอดเห็น
เปรียบดั่งกากลัวธนู ๗๕๐

ตามนียายบุราณมา
แต่ตรียานั้นต่างไป
เกิดการบัต^{๔๗}เหงื่อตกไหล
เจ็บสูงไซ้ร้อนกายา
มีเม็ดเล่าเท่าเม็ดงา
ดูผิวหน้าเหลืองไป
จุกแตกน้กตั้งจะขาดใจ
เหงื่อตกไหลตัวเย็นหนา
ดูแก้มซ้ายและแก้มขวา
มีเม็ดฝุดเม็ดดำไป
แพทย์จงดูอย่าอนใจ
แต่จะให้ร้อนฝ่ายเดียว

^{๔๖} สังขาร หมายถึง ตาย

^{๔๗} บัต หมายถึง เมื่อ, เวลา, ครั้ง, คราว

^{๔๘} ท้องคัด หมายถึง ท้องแข็ง

๑ สามไข่นึ่งซื่อจอมประสาท	พิษร้ายกาจให้ปากเปรี๊ยะ
ให้หนาวจนลูกเกรียว	แล้วบัดเดียวกลับร้อนมา
ให้เย็นแต่ปลายเท้า	ขึ้นมาเล่าถึงต้นขา
บ้างปากขมมานานา	ดูซ้ายขวาเป็นเม็ดผี
ตามโครงทั้งสองข้าง	เม็ดสองอย่างเหลืองแดงสี
ดูจขาดแดงอันดี	ครั้นถึงที่สามวันลง
ก้อนดำคล้ำปิดเข้า	ให้ร้อนร่ำพิษสง
คับจิตนั้นไม่ตรง	กระหายน้ำนานานานา
คางแข็งเสมหะดี	ปะทะเป็นอัตรตรา
ถึงปัญจะระวา	ให้ชักลงโลหิตใน
.....
.....
๑ ๓ ๔ ๕ ใช้น้ำชื้อตลอดบาดาล	เร่งแก้ไขร้ายนักหนา
แต่เท้าถึงท้องหน้า	มีอาการเย็นขึ้นมา
ให้ขบ ⁴⁹ ปลายมือเท้า	แตกอูราเพียงปางตาย
เป็นแผ่นลมพิษพราย	ผิวหนังเล่าหลุดเป็นสาย
๑ ๓ ๑ ๓ หนึ่งชื้อกาฬตัด	แต่ที่กริยานั้นต่างไป
แพทย์ทั้งหลายสมมุติไป	เกิดการบดให้เห็งื่อไหล
บ้างว่าदानกระษัย	ว่านี้ไซ้ร่ววงสุริยา
ให้เมื่อยขบไป
ให้ขบเมื่อยทั้งตัวตน	เสียดแทงในทวารพวงค์
อาเพศมีต่างต่าง	ท้องขึ้นพันขัดโครงกวง
๑ ๕ หนึ่งเล่าพรตักไซ้	มีหลายอย่างสุขุมมา
ท้องแข็งแน่นเป็นตรา	ขัดหนักไปหลายเพลา
๑ ๖ หนึ่งเล่ากาฬสังคลี	ปลู่วีกล้ำจึงเป็นไป
ฝ่ามือฝ่าเท้าให้	ให้ดูสีหน้าเหลืองไป
ตมูตรตกโลหิต	เหลืองลำไส้ตั้งขมื่นทา
ให้แพทย์เร่งวางยา	ปวดเป็นบิดเนาออกมา
การศุภร์แลการเสาร์	โรคจะแปรไปติสาร
บังคับร้อนฟุ้งชาน	ให้หอบเล่ามีอาการ
	บ้างขับเย็นเป็นน้ำ

⁴⁹ ขบ หมายถึง อาการที่เมื่อยปวดเหมือนมีอะไรบีบหรือกดอยู่ที่ตรงนั้น เรียกว่า เมื่อยขบ

๑ ๕ ภาพมูตรชักอกร้อง

บางทีให้กายา
ดวงตาแดงทั้งสอง
พิษการจับดวงใจ

๑ ๙ หนึ่งชื่อกาฬสมณี

ให้ร้อนดังอัคคี

๑ ผิวคนนั้นเหลืองไป

ชายดับในกายา
ให้ร้อนให้คลุ้มคลั่ง
ยากนักจักอภิปราย
แต่นามปรากฏไว้
เมื่อแรกจะเกิดนั้น
ด้วยกล่อนประจำตัว
มูตรหนักนั้นเหลืองเล่า
บริบปรอยดังเป็นบิด
ให้อยากแต่เนื้อปลา
ห้ามขาดอย่ากินของ
ถ้ากินนั้นบอกแจ้ง
อันหนึ่งใช้จับแดงดำ
มีเม็ดดำแดงพราย
ให้จุกให้แตกไป
ห้ามสั้มห้ามน้ำมัน
มหาเม็ดมหานิล
เม็ดดำเรียงรายเป็น

๑ ใช้นี้มีอาการ

เท้าร้อนเป็นสำคัญ
หนึ่งกาฬฟองสมุทรเล่า
มือเท้านั้นตายไป
มักขึ้นรักแร้ทั้งสอง
เห็นแล้วอย่าไว้นาน

ทำให้ลงหนักหนา
ตระบัด⁵⁰ร้อนและเย็นไป
เหงื่อตกนงหน้าผากไหล
คลั่งเพื่อไปมีอาการมี
เกิดขึ้นขึ้นอยู่นาน
ร้อนนาฬาร้อน.....

บังคับให้ร้อนขึ้นมา
เสียด⁵¹ตกว่านวดนั้นมิวาย
เพศดุจะดังกาฬทั้งหลาย
เพศทั้งหลายคล้าย ๆ กัน
ชื่อหนึ่งใช้กาฬสมัน
ให้สำคัญดูหนักเบา
มูตรนั้นชั่วดูน้ำข้าว
ชักลงไปหลายเพลลา
การนี้พิษร้ายหนักหนา
ของสดคาวผิดสำแลง
ทั้งมีมันนั้นแสดง
ดุจแก่งให้ตัวตาย
พิษมันทำให้หลากหลาย
มือเท้าเย็นเป็นสำคัญ
อาการไชรี้มีหลายพัน
รศยานั้นชอบเย็น
มีเม็ดสีนปรากฏเห็น
ดุจดั่งไฟซีแมลงวัน
ให้สะท้อนร้อนใจสั้น
กระหายน้ำเชื่อมมัวไป
มักซิมเซาจับดวงใจ
อาการไชนั้นปากหวาน
ดุจต้องแนเพศอาการ
เร่งล้อมดับดับพิษใน

⁵⁰ ตระบัด หมายถึง กระบัด, ประเดี้ยว, ท้นใด

⁵¹ เสียด หมายถึง ชัด, ยอด, จุก

ลักษณะไข้ทั้งหลาย	ย่อมมากมายคำภีร์ไสย
ยากนักจะทรงได้	เพศไข้ไชร้ยากหนักหนา
๑ อย่าดูเบาถึงมันคุก	เอาไม่ทันแก้ไข
คือตรองไว้ให้ถ่องแท้	เร่งผันแปรอย่างอนเลย

๑ จบเสร็จสำเร็จแล้ว กาศพระอวสารถ่านี่นา จบบริบูรณ์ นิรุติตั้ง

๑ อหัง	อันว่าข้า
ชีวกโกมารภจ	ผู้ชื่อกุมารแพทย์
อภิวันนิดา	ถวายนมัสการแล้ว
พุทธคุณฉิ่ง	ซึ่งคุณแก้วสามประการ
เสฐโฐ	โดยวิเศษยิ่งนัก
เทวทังวทิตา	ย่อมเป็นที่นมัสการเทพยดาเจ้าทั้งหลาย
อหัง	อันว่าข้า
กิตติยัตถ์	ตบแต่งไว้
ตันหัง	ซึ่งคัมภีร์แพทย์
โรคนิทานัง	มีนามชื่อว่าโรคนิทาน
ปมุขัง	จำเพาะนา
อิสสิทธิ	ท่านผู้มีนามชื่อว่าฤษีที่ตาบส
นาชัตตัง	เพื่อจะให้เป็นที่พึ่ง
โลกนัง	แก่สัตว์โลกทั้งหลาย
อิติเมฆะอิมินาปกาเรน	ด้วยประการดังนี้

๑ มีวาระบาลีในคัมภีร์พระบรมมัตตะธรรม นั้นว่าด้วยบุคคลจักถึงมรณภาพ สิ้นสุดอายุของ
 อาตมา อันว่าเทวบุตรในชาติทั้ง ๔ ก็มีพรรณสำแดงออกให้แจ้ง ให้ปรากฏมนวิถิระวิถิ อินทริย
 ประสาทอันธาตุทั้งปวง จะขาดจะหย่อนจะพิการ จะอันตรธานประการใดๆ ก็ดีก็มีอยู่ในคัมภีร์
 มรณญาณสูตรนั้นแล้ว แต่ว่ามาทั้งนั้นเล่าไซ้ไร แต่ธาตุเป็นหลัก เป็นประธานอันลักษณะ ตายด้วย
 โบราณโรคนั้น อันว่าเทวทูตทั้งสี่หากสำแดง ออกให้แจ้งตามกล่าวมานั้นแล้ว อันลักษณะตายโดย
 ปัจจุบันคัมภีร์ต่าง ๆ ถึงดังนั้นก็จึง เทวทูตมหัศจรรย์ก็หากสำแดง

๑ แต่ว่าแพทย์จะยังรู้เป็นอันยากหนักหนา ท่านกุมารแพทย์ผู้ประสิทธิ์จึงจะรู้แท้ จึงนิคม⁵²
 บท ลงไว้ในคัมภีร์โรคนิทาน ว่าด้วยมนุษย์ทั้งหลายตายด้วยปัจจุบันโรครุมนั้น คือต้องอสารพิช

⁵² นิคม หมายถึง คำประพันธ์ที่กล่าวย่อและซ้ำความเดิมเพื่อให้ผู้ฟังจำง่าย

กฤติกา แล้วหิวตกรโรค โรคกำเริบด้วยปีศาจ และไข้เหนือเพื่อ โอบกษะมิกภาพาร การทูลถอง⁵³โดยตีบ
 อบข้าแลต้องราชาอาญาแห่งพระมหากษัตริย์ ให้พิฆาตเสียด้วยเครื่องศาสตราอาวุธปืนไฟก็ดุจดั่งเดียว
 แต่ว่า ตายโดยเร็ว โดยด้วยแล จะได้ตายเป็นปกติ จะได้ตายโดยลำดับเข้าแล ธาตุทั้ง ๔ มิได้ล่วง
 ตามลำดับกันเลย ครั้นบุคคลตายโดยกำหนดสิ้นสุดอายุสมประยาสาธ เป็นปกตินั้นและ

๑ อันธาตุทั้ง ๔ ก็อันตรธาน⁵⁴สูญหาย เป็นลำดับกัน ไปคือธาตุดิน ๒๐ อาโป ๑๒ วาโย ๖
 เตโช ๔ เมื่อจะอันตรธานนั้น จะได้ขาดสิ้นสุดพร้อมกัน ทีเดียวทั้ง ๒๐ ประการนั้นหาไม่ได้ ย่อมจะสูญ
 ไปขาด ทีละ ๑ ทีละ ๒ ทีละ ๓ ทีละ ๔ ทีละ ๕ สิ่งก็มีบางที่ธาตุดินก่อนก็มี น้ำขาดก่อนก็มี ลมขาด
 ก่อนก็มี ไฟขาดก่อนก็มีจึงแล

๑ แต่ทว่าจะขาดสิ้นสุดตามกำลังธาตุทั้ง ๔ คือ ดิน น้ำ ลม ไฟ จะได้ขาดสิ้นพร้อมกันมิได้
 ย่อมจะให้ขาดถอยน้อยลงไปเป็นอันมาก โดยอนุกรมลำดับ จึงให้เป็นเพศต่าง ๆ นั้นแลคือว่าบุคคล
 เมื่อจะสิ้นสุดอายุสมะ ของอาตมานั้น อันว่าปฐวีธาตุ ๒๐ ย่อมจะขาด ๑๙ อย่าง หทยัง คือหัวใจ ๑
 อาโปธาตุ ๑๒ ขาดไป ๑๑ อย่าง ปิตัง ๑ วาโยธาตุ ๖ ขาดไป ๕ อย่าง อัสนาสปาส คือลมหายใจ
 เข้าออก ๑ เตโชธาตุ ๔ ขาดไป ๓ อย่าง สัตนปป์อัคคี คือไฟอบอุณกาย ๑ ถ้าแลธาตุทั้งหลายขาด
 สูญสิ้น พร้อมกันไปดังกล่าวมานี้ และท่านย่อมคาดอาการ ว่ารักษามีได้และแพทย์ผู้ใดซึ่งเชี่ยวชาญสืบ
 ต่อไปนั้นมิได้เลย

๑ ธาตุทั้ง ๔ จะขาดจะหย่อนไปแต่ละสิ่ง ๑ ๒ ๓ ๔ ๕ ดังนั้นยังพยาบาลได้อยู่แล ให้ดูเอา
 จะกล่าวไปข้างหน้าเถิด อันว่าธาตุจะกำเริบจะพิการนั้น ไชยวาริยเจ้ากล่าวไว้ในคัมภีร์แพทย์ ว่ามี
 ฤดู ๔ จะบอกไว้ให้รู้ฤดูหนึ่งสามเดือน คือ ๕ ๖ ๗ ทั้งสามเดือนนี้ เป็นเหตุกินอาหารต่าง ๆ เตโชธาตุ
 อันชื่อ สันตปป์คีนันพิการ คือให้เย็นในหัวอกกินอาหารพลันแหลกมิได้อยู่ท้อง มักอยากอาหาร
 บ่อย ๆ จึงให้เกิดลมหกประการดังนี้ ๗๕๐

- ๑ ลมจำพวกหนึ่งชื่อลมอุตรันตะ พัดแต่สะดือจนถึงลำคอ
- ๑ จำพวกหนึ่งชื่อปตตะรันตะ ย่อมพัดแต่อกจนถึงลำคอ
- ๑ จำพวกหนึ่งชื่ออัศวตะ ย่อมพัดนาสิกถึงแล
- ๑ จำพวกหนึ่งชื่อปรมาศพัดให้ขัดหาใจ ให้ขัดอก
- ๑ จำพวกหนึ่งชื่ออนุวตะ คือหายใจขาดไปหนาวลมจับนิ่งไป
- ๑ จำพวกหนึ่งชื่อมหาสดมภ์จับขาดะไกรให้แข็งไป

⁵³ ถอง หมายถึง กระทุ้งด้วยศอก

⁵⁴ อันตรธาน หมายถึง สูญหายไป, ลับไป

๑ แลลมหกจำพวกเกิดเพื่อเตโชธาตุพิการแล แพทย์พึงรู้เถิดท่าจะแก้เอาลูกเอ็น ๑ ลำพัน ๑ โกรฐสอ ๑ โกรฐพุงปลา ๑ ดีปลี ๑ ชิง ๑ หัวหมู ๑ เปลือกโมกมัน ๑ ลูกผักชี ๑ อบเชย ๑ สะค้าน ๑ ยาทั้งหมดนี้เอาเสมอภาค ตำผงละลายน้ำร้อนกิน แก้ เตโชธาตุพิการ ยานี้ชื่อ กาลาทิจร ฯ๑๖

๑ เดือน ๘ เดือน ๙ เดือน ๑๐ ทั้งสามเดือนนี้ เป็นเหตุกินของชุ่มมัน คือ วาโยธาตุพิการ ให้ผอมเหลืองให้ครันตัว ให้หูหนักให้ร้อนกร้อนในใจ มักให้ระทระทวยไปยอมหายใจสิ้นไป มักให้เหม็นเหม็นปากตัวเองให้เลือดจุก เลือดปาก เลือดหู ออก กินอาหารมิรู้จักรส คือวาโยธาตุพิการแล ฯ๑๖

๑ ถ้าจะแก้ เอาดีปลี ๑ แผลหอม ๑ พริกไทย ๑ เปราะหอม ๑ ว่านน้ำ ๑ หัวหมู ๑ เอาเสมอภาค รากกระเทียมเอาเท่ายาทั้งหลาย ตำผงละลายน้ำร้อนกิน แก้ววาโยธาตุพิการ^{๕๕}ต่าง ๆ กินหายแล ฯ๑๖

๑ ยานี้ชื่อ ฤทธิจจร ฯ๑๖

๑ เดือน ๑๑ เดือน ๑๒ เดือน ๑ ทั้งสามเดือนนี้กินผักและของสำแลง^{๕๖}อาหารทั้งปวง อาโปธาตุพิการ ปิดตัง คือดีมกให้คลั่งโกรธ มักให้สะดุ้งตกใจ เสมอทั้ง เสดดพิการกินอาหารมิรู้จักรส บุโพพ หนองพิการมักให้หืดไอ โลหิตัง เลือดพิการมักให้คลั่งเพื่อให้ร้อน เสโท เหงื่อพิการ ให้ชুবผอม เมโท น้ำมันขุ่นพิการมักให้เนื้อตัวสากไป อัสสุ น้ำตาพิการ มักให้ปวดศีรษะให้เจ็บตา วสา น้ำมันเหลวพิการ ให้บวมมือเท้าเป็นน้ำเหลืองตกให้ผอมแห้งไป เซโล น้ำลายพิการ ให้ฟันแห้ง ปากแห้งคอแห้ง สนิทานิก้า น้ำมันพิการ มักให้ปวดศีรษะให้เป็นหวัด ลลิกา ไชข้อพิการให้เมื่อยทุกข้อทั่วทั้งตัว มุตตัง มูตรพิการให้เบาแดงขัดเบา ๆ เป็นเลือดปวดเจ็บเป็นกำลัง เพราะธาตุทั้งนี้ประมวลเข้าด้วยกันทั้ง ๑๒ จำพวกจึงเรียกว่าธาตุน้ำพิการ จะแก้เอาเจตมูลเพลิง ๑ โกรฐสอ ๑ ผักชี ๑ ชิงแห้ง ๑ ดีปลี ๑ มะตูมอ่อน ๑ สะค้าน ๑ หัวหมู ๑ ญาลังกา ๑ รากขี้ดมอน ๑ เปลือกโมกมัน ๑ จันทน์ทั้งสอง สมุลแว้ง ๑ ดอกพิบูล ๑ ดอกสารภี ๑ ดอกบุนนาค ๑ ดอกบัวหลวง ๑ เอาเสมอภาคต้มก็ได้ตำผงก็ได้กินหายแล ฯ๑๖

๑ เดือน ๒ เดือน ๓ เดือน ๔ ทั้งสามเดือนนี้ เป็นเหตุด้วยนอนผิดเวลา คือปฐวีธาตุกำเริบตั้งแต่ เกสา ผมพิการ ให้คันหัวมักเป็นรังแคให้เจ็บหนังศีรษะเป็นกำลัง โลมา ขนพิการ ให้เจ็บทั่วสรรพางค์กายทุกขุมขน ขนพองลุกทั้งตัว นขา เล็บพิการให้เจ็บต้น เล็บเล็บเขียวเล็บดำทำเลือดให้เจ็บเสียวนิ้วมือตีนแล ฯ๑๖

๑ ทันตา ฟันพิการ ให้เจ็บไรฟันบางที่เป็นรำมะนาด บางที่เป็นเลือดไหลตามไรฟัน ฟันหักฟันคลอน ตะโจ หนังกพิการ ให้ร้อนผิวหนังทั่วสรรพางค์^{๕๗} บางที่ผุดขึ้นเป็นหัวผด แสบเป็นกำลัง มังสัจ เนื้อพิการ ให้นอนสะดุ้งไม่สมถุติบางที่ผก บางที่บวม บางที่เป็นวงผุดขึ้นสีด้าแดง ทั้งตัวดั่งลมพิษ โรคสมมติว่าเป็นประดงเหือด หัดต่าง ๆ อัฐิ กระดุกพิการให้เมื่อยทุกข้อมักเจ็บข้อ มักเจ็บกระดูก นหาโร เอ็นพิการให้เจ็บสะบัดร้อนสะบัดหนาว ท่านเรียกว่าลมอัมพฤกษ์กำเริบ อัฐิมิณูชัง สมองพิการให้เจ็บศีรษะเป็นกำลัง วัง ม้ามพิการคือให้เป็นม้ามย่อยลงมา ทหยัง หัวใจพิการให้คลั่งไป ทามิตังนั้นให้หัวโหยไปหาแรงมิได้ สิ้นกำลังลงทุนทรายนัก ยกนัง ดับพิการให้ดับโต เป็นผีในตับบางที่พิการผุดขึ้นในตับแต่ล้วนพิการ ปีโลมกััง พังพืดพิการมักให้ จับ ราก

^{๕๕} ธาตุพิการ หมายถึง การเปลี่ยนแปลงผิดปกติไปจากธรรมดาของธาตุนั้น

^{๕๖} สำแลง หมายถึง ผิดสำแดง, ผิดสำแลง

^{๕๗} สรรพางค์ หมายถึง ทั้งตัว, ทั่วทั้งตัว

จุก เสียต กลับเข้าเป็นเพื่อลมแล ปิหัง พุงพิการให้ปวดแตกขึ้นลงเจ็บเป็นกำลัง ปุปพาสัง ปอดพิการให้เจ็บปวดเป็นพิษกระหายน้ำเป็นกำลัง กินน้ำจนปอดลอยจึงหาย อันตั้ง ใสน้อยพิการให้สะอึก หาว เรอ อันตั้งคูนัง ใส่ใหญ่พิการ ให้เจ็บปวดให้พะอืดพะอมท้องขึ้นท้องพอง เป็นท้องมาน เป็นมานกษัยบางทีลงท้อง ตมูกตกลือดต่าง ๆ อุทริยั้ง อาหารใหม่พิการ ให้กินอาหารไม่มีรส เป็นต้นที่จะให้เกิดโรคต่าง ๆ เพราะอาหารแปลกสำแลง มัตลเกมัตลลุงสัง สมองพิการเมื่อ อยู่ดี ๆ เราทำนน้ำมันในสมองเราทั้งปวง พร่อง⁵⁸จาก กระบาลหัวประมาณเส้นตอกหนึ่ง ถ้าพิการนั้นจึงเดือดขึ้นเต็มศีรษะ ให้ปวดหัวเป็นกำลัง จักแก้มิฟังให้ ให้ลง เรียกว่าสันนิบาตตัวเมีย ได้สุมยามันสุดยอบ จึงลงหาย อันว่าปฐวีธาตุ ๒๐ ประการนั้นว่ามาทั้งนี้ ยาสิ่งเดียวแก้ตลอดถึงกัน

๑ ยาชื่อตรีวาสังแก้ปฐวีธาตุพิการ คือสมองกระดุกม้าม เอากะเทียม ๑ ใบสะเดา ๑ ใบคนทีสอ ๑ เปลือกดินเป็ด ๑ เบญจกูล ๑ สมอทั้ง ๓ ลูกจันทน์ ดอกจันทน์ กระวาน ๑ กานพลู ๑ ตรีกระตุก ๑ ยาทั้งนี้เอาสิ่งละส่วน เปลือกกันเกราสองส่วน สมุลแว้ง ๗ ส่วนตำผงกินแก้ปฐวี ๒๐ ประการ

๑ ขนานหนึ่งแก้ปฐวีธาตุ คือพังพืดพุงปอดพิการ เอาแห้วหมู ๑ แผลกหอม ๑ ใบสะเดา ๑ เปราะหอม ๑ หญ้าตีนนก ๑ การบูร ๑ กานพลู ๑ ลูกจันทน์ ดอกจันทน์ โกฐสอ ๑ โกฐเขมา ๑ ดอกบุนนาค ๑ จันทน์ทั้ง ๒ ดอกกรงเขมา ๑ ลูกผักชี ๑ เนระพูสี ๑ ดอกผักปอด ๑ ดิงูเหลื่อม ๑ เอาเสมอภาคทำผงละลายน้ำดอกไม้วรรกษะมดพิมเสนน้ำจันทน์ทั้ง ๒ กินแก้ปฐวีธาตุ ๓ ประการ

๑ ยาชื่อพิมเสน แก้ปฐวีธาตุสามประการ คือหัวใจดับปอดพิการ เอาชะเอม ๑ พิมเสน ๑ กรงเขมา ๑ ลูกเอ็น ๑ ฤชิสม ๑ เปลือกดินเป็ด ๑ ใบสะเดา ๑ ใบเสนียด ๑ หญ้าตีนนก ๑ สมอทั้งสาม ๑ มะขามป้อม ๑ อบเชย ๑ ลำพัน ๑ โกฐสอ ๑ ใบสะเดา ๑ ดอกบุนนาค ๑ เปราะหอม ๑ ดอกผักปอด ๑ เบญจบัว ๑ ดอกคำ ๑ ดอกตำลึง ๑ เอาเสมอภาคบดทำแท่งละลายน้ำจันทน์กินแก้ปฐวีธาตุพิการต่าง ๆ หายแล ฯ

๑ ยาชื่อใบรักน้อย เอาใบรัก ๑ บอระเพ็ด ๑ แห้วหมู ๑ ยี่ห่วยากี้ ๑ มะตูมอ่อน ๑ เกลือสินเธาว์ ๑ กระเทียม ๑ ชะเอมเทศ ๑ โกฐสอ ๑ เทียนดำ ๑ ตรีกระตุก ๑ เปลือกดินเป็ด ๑ สมอ ๑ ใบสะเดา ๑ โกฐก้านพร้าว ๑ เอาเสมอภาคทำผงละลายน้ำผึ้งกินเช้าเย็น แก้ปฐวีธาตุ ๘ ประการ ตั้งแต่ เกสา โลมา ทันทานชา ตะโจ มังสัง นหาโร อธิ พิการหายกำเร็บสิ้นแล ฯ๑๐

๑ ภาคหนึ่งเอาใบสะเดา ๑ ใบเสนียด ๑ เจตมูลเพลิง ๑ เปลือกโมกมัน ๑ แห้วหมู ๑ โกฐพุงปลา ๑ ลูกผักชี ๑ สมอไทย ๑ สมอพิเภก ๑ มะขามป้อม ๑ รากตองแตก ๑ แผลกหอม ๑ กระดอม ๑ บอระเพ็ด ๑ กระถินแดง ๑ ชิงแห้ง ๑ รากไคร้เครือ ๑ หญ้าตีนนก ๑ เอาเสมอภาคต้มน้ำมะงั่ว น้ำสุรา น้ำท่า เมื่อจะกินปรุงรชัณฑสกรกินแก้ใช้ตรีโทษปถวีคือ ใสน้อย ใส่ใหญ่ ทั้งสองประการหายแล

๑ ขนานหนึ่งเอาเปลือกหอยขม ๑ หอยแครง ๑ เผาทั้งสองหอย ผักแพวแดง ๑ ลูกจันทน์ ๑ ดอกจันทน์ ๑ กระวาน ๑ กานพลู ๑ การบูร ๑ พริกอ่อนเท่ายาทั้งหลาย ตำผงละลายน้ำผึ้งกินแก้ปฐวีธาตุพิการ คืออาหารใหม่เก่าอันพิการต่าง ๆ แล ฯ๑๑

⁵⁸ พร่อง หมายถึง ยุบหรือลดลงไปจากเดิม

๑ ขนानหนึ่ง เอารากชะพลู ๑ เจตมูลเพลิง ๑ ชิงแห้ง ๑ มะตูมอ่อน ๑ สมอโท ๑ สมอเทศ ๑ ลูกผักชี ๑ กฤษณา ๑ จันทน์หอม ๑ มะขามป้อม ๑ หัวหมู ๑ พิลังกาสา ๑ รากขั้ดมอน ๑ ดีปลี ๑ กกลังกา ๑ บอระเพ็ด ๑ ต้มกินแก้ปฐวีธาตุ คือ สมอศีระชะเมื่อเหม็นตฤดู ฯ๑๐-

๑ ยาแก้ปวดเอาชะเอมเทศ ๑ ชะเอมไทย ๑ อบเชย ๑ เปลือกคนทา ๑ จันทน์หอม ๑ โกรฐสอ ๑ ใบสมิ ๑ ลูกผักชี ๑ ชิง ๑ ชะมด ๑ พิมเสน ๑ ตำผงเป็นยานัตถ์แก้ปวดหัวแล ฯ

๑ ยาลมสำหรับกิน ใบผักหนอก ๑ ชิงสดเอาแต่น้อย ๑ หัวหอม ๑ เทียนดำ ๑ ดินประสีขาว ๑ เทียนขาว ๑ บดสุ่มเมื่อเหม็นตฤดูแล ฯ๑๑-

๑ เมื่อคิมหันตฤดู เอาใบเสนียด ๑ เทียนดำ ๑ งาเม็ด ๑ งาข้าง ๑ ดินประสีขาว ๑ บดสุ่มให้สมอง เรวหายปวดหัวแล ฯ๑๒-

๑ เลือดตกกระดูกจุมูกไรฟันรากเลือดหายแล ฯ

๑ เมื่อเหม็นตัวสันตฤดู เอาใบน้ำดับไฟ ๑ เทียนดำ ๑ ไพล ๑ หัวหอม ๑ ดอกพิกุล ผักขวง ๑ ใบหางนกยูง ๑ ฆ้องสามย่าน ๑ ดินประสี ๑ ตำสุ่มหายปวดหัวจุมูกตึงหาย ฯ

๑ ที่นี้จะว่าด้วยธาตุแตกต่อไปแพทย์พึงรู้เถิด อันลักษณะเตโชธาตุทั้ง ๔ ประการคือ ปรีทัยปรีณาม สันตปปีคคี ฯ

๑ เป็นสี่ประการ อันว่าปรีทัยหคคีคือไฟธาตุที่เผาอาหารให้ยับนั้น ถ้าแตกออกให้ชดออกให้ชดใจให้บวมมือเท้า ให้เป็นมอกรอ ให้ท้องขึ้นท้องพองไป ให้พะอืดพะอม อันลักษณะ ๔ ประการนี้ คือเตโชชื่อปรีทัยหคคี ถ้าจะแก้เอาโกรฐสอ ๑ โภศเขมา ๑ ผักแพวแดง ๑ ชะเอม ๑ กำทอด ๑ ตะไคร้ต้น ๑ ว่านเปราะ ๑ รากสวาด ๑ หญ้าลังกา ๑ ตำผงละลายน้ำนมโคก็ได้ น้ำร้อนก็ได้ กินแก้ปรีทัยหคคีแตกแล อันว่าปรีณามคคี คือไฟที่เผาให้อายากอาหาร เมื่อแตกให้กระวนกระวาย ให้มือเย็นเท้าเย็น เทพจรไม่เดิน ประการหนึ่งให้ขาดลักลั้งที่ตัวเย็นเป็นน้ำท่า แต่ภายในร้อนรดน้ำไม่ขาด ล้างที่ตัวเย็นแล้ว และ ให้เสโทไหล ตกเป็นเม็ดข้าวโพด ที่นี้ปรีณามคคีแตก ถ้าจะแก้เอาเขากระบือเผา ๑ นอแรดคั่ว ๑ เปลือกหอยขมหอยแครงเผา ๑ หวายตะค้าเผา ๑ เขี้ยวจระเข้เผา ๑ ลูกจันทน์ ๑ แก่นแสมทะเล ๑ หัวหมู ๑ รากขั้ดมอน เอาสิ่งละส่วน กระเทียมสามส่วน พริกไทยห้าส่วน ตำผงละลายน้ำร้อนแทรกพิมเสนแก้ไฟธาตุ อันเย็นให้ร้อนตลอดมือเท้า เทพจรเดินด้วยแล ฯ๑๓-

๑ ภาคหนึ่งแก้เสโทพิการตนั้น เอากุมมะกรูดทั้งสอง ทวนเท่าด้ามพริ้วเอามาปอกเปลือกเสีย ขูดเอาไซที่ติดกระดูก ๑ ลูกถั่วพู ๑ แป้งรำ ๑ ดินสอพอง ๑ เทียนดำ ๑ พิมเสน ๑ เอามาประสมกันกววนให้ละเอียด ทาตัวผู้ไขอุ่นออกได้แล ฯ๑๔-

๑ ยาแก้กระหายน้ำแก้ร้อนภายใน เอาสังมาเผาให้โชน ๑ รากบัวหลวง ๑ ฝู่นจีน ๑ รังหม่าล่า ๑ ชาดก้อน ๑ ดอกบุนนาค ๑ ดอกพิกุล ๑ ดอกสารภี ๑ เกสรบัวหลวง ๑ รากสลอดน้ำ ๑ รากคันทรง ๑ ก้ามปูทะเล ๑ ดินประสีขาว ๑ ยาทั้งนี้เอาเสมอภาคทำแท่งฝนด้วยน้ำดอกไม้มทั้งกินทั้งทา แก้กระหายน้ำแก้ร้อนเสโทไหลตกหายแล ฯ๑๕-

๑ อันว่าชื่อไฟเผาให้ชราภาพลง ถ้าแตกลงคือนางชราธิพญามัจจุราช ใช้ให้มาประโลม⁵⁹สัตว์ทั้งชายหญิง เมื่อออกจากกาย แห่งชายหญิงทั้งปวง ให้กายผู้นั้นวิปริตต่าง ๆ คือให้หน้าผากนั้นตั้ง ตาไม่รู้จักคนแล้ว กลับเห็นเล่าหูตึงแล้วกลับได้ยินเล่า จมูกตึงไม่รู้จักรสหอมรสเหม็น แล้วกลับรู้รสเล่า กินอาหารไม่รู้จักรส แล้วกลับรู้เล่า กายนั้นสัมผัสหารู้สึกไม่ แล้วกลับรู้สึกเล่า แต่แปรไปแปรมาอยู่ จะเที่ยงแท้ลงมิได้ก่อน เหตุนางชรายังมีไปก่อน แต่เวียนไปเวียนมา จึงให้บุคคลวิปริตต่าง ๆ ฉะนั้นชรา ชื่อระศีแตกแล ฯ

๑ ถ้าจะแก้เอาบอระเพ็ด ๑ ลูกพิลังกาสง ๑ ผักแพรวแดง ๑ เปลือกมูกมัน ๑ ใบยางทวาย ๑ ตำผงทำละลายน้ำเอามวกแดงน้ำนมโคกินแก้ ชื่อระศีแตกแล ฯ๑๐๐

๑ สันตปัศคือบ่อนกายเราทั้งปวงท่าแตงนั้นให้กาย ตั้งเป็นเหปทานวามิได้เลย ตายเป็นอันแท้แล ฯ๑๐๑

๑ เป็นเตโชธาตุสี่ประการฉะนี้ จบสิ้นทั้งยาและเพศต่างพึงสันนิษฐานสังเกต ฯ๑๐๒

๑ ที่นี้จะกล่าวด้วย วาโยธาตุทั้ง ๖ ประการ แยกเป็นเอกเทศ ทีละสิ่งตัวไปข้างหน้า คืออุทังคะวาตา พัดเบื้องต่ำขึ้นเบื้องในแตงนั้น ให้คืนให้ร้อนมือตีนนั้นให้ขวกไขวให้พลิกตัวไปมาให้ทรนทราย ให้หาวเธอไปให้ปะทะบ่อย ๆ คืออุทังแตก ถ้าจะแก้เอาโกฐสอ ๑ โกฐขมา ๑ ลูกราชดัด ๑ ลูกสารภี ๑ ลูกมะแว้ง ๑ รากจิงจ้อทั้งสอง ๑ ลูกจันทร์ ๑ เทียนขาว ๑ เทียนดำ ๑ มหาหิงค์ ๑ ตำผงละลาย น้ำมะนาวมะจ้วนน้านมโค ก็ได้กินแก้อุทังคะแตก ฯ๑๐๓

๑ อันว่าโอโรธาตลมหัดเบื่องบน ลงเบื่องต่ำแตงนั้น ให้ยกมือยกเท้าไม่ได้ ให้เมื่อยขบทุกข้อกระดูกเจ็บปวดเป็นกำลัง ท่าจะแก้เอาเปลือกมูกหลวง ๑ พริก ๑ ชิงแห้ง ๑ ใบสวาด ๑ ใบสลอดน้ำ ๑ หัวหมู ๑ หูย้ารงกา ๑ ผักแพว ๑ สมอไทย ๑ รากไคร้เครือ ๑ ตำผงละลายน้ำมูตรโคดำ น้ำส้มซ่า กินแก้โอโรธาตลมหัดแล ฯ๑๐๔

๑ อันว่ากุจฉิสยาวัตลมหัดในไส้แตงนั้น ให้ท้องขึ้น⁶⁰ล้นอยู่จ่อ ๆ ให้เจ็บอกสวิงสวาย ให้เจ็บแตกขึ้น⁶¹แตกลง ถ้าจะแก้เอามหาหิงค์ ๑ ลำพัน ๑ ดีปลี ๑ ลูกสวาด ๑ ราชดัด ๑ ชะเอมเทศ ๑ โกฐสอ ๑ โกฐขมา ๑ ใบยางทวาย ๑ กรุงขมา ๑ ตำผงละลายน้ำข้าว น้ำผึ้ง น้ำร้อน กินแก้กุจฉิสยาวัตลมหัดแล ฯ๑๐๕

๑ โกฎฐาสยาวัตลมหัดสำหรับอยู่นอกไส้ แตงนั้นให้เหม็น เข้าให้รากให้จุกให้เสียดให้ชืดอก ท่าจะแก้เอาใบสลอดมาต้มด้วยน้ำเกลือ ตากแดดให้แห้ง ๑ ชะเอม ๑ เจตมูลเพลิง ๑ รากทองแตก ๑ รากจิงจ้อใหญ่ ๑ ชิงแห้ง ๑ ลำพัน ๑ พริกอ่อน ๑ ดีปลี ๑ ใบหนาด ๑ กระจุน ๑ เอาเท่ากันตำผงละลายน้ำร้อนน้ำนมโค น้ำผึ้ง กินแก้กฎฐาสยาวัตลมหัดแล ฯ๑๐๖

๑ อันว่าอังคัมคานุสารีวัตลมหัด คือลมให้สั้นให้หวาดไหว ประดุจดั่งว่าสายยนต์แตงนั้น โสตประสาทถึงเจรจามีได้ยิน ให้เป็นหึ่งห้อยออกตา ให้เมื่อยต้นขาทั้งสองข้างดังกระดูกจะแตก ให้ปวดกระดูกสันหลังตั้งเป็นผี

⁵⁹ ประโลม หมายถึง ทำให้พึงพอใจ

⁶⁰ ท้องขึ้น หมายถึง อาการที่ท้องอืดเพราะลมในกระเพาะอาหารเพื่อขึ้น

⁶¹ แตกขึ้น หมายถึง อาการที่ลมในท้องดันขึ้นมา

ให้สะท้อนร้อนสะท้อนหนาว ให้อาเจียนลมเป่ากินอาหารมิได้ ถ้าจะแก้เอาใบผักเสี้ยนผี ๑ ผักเป็ด ๑ ผัดคราด ๑ หญ้าร้างกา ๑ สะค้าน ๑ ลูกผักชีทั้งสอง เม็ดผักกาด ๑ ดอกจงกลณี ๑ ลูกแตงโม ๑ เอาเสมอภาคตำพวงละลายน้ำสุรา น้ำผึ้ง กินแก้มังคานุสารีวัตแล ฯ

๑ อันว่าอัสสาสะประสาทคือลมหายใจเข้าออกนั้น ท่านว่าจะได้แตกได้สูญนั้น มิได้ ถ้าจะสูญสิ้นทั้งปวงอายุแห่งสัตว์ทั้งปวง จึงขาดสูญตายเป็นเที่ยง จะได้เยียวหายมิได้ ท่านมิให้โยยาแก้เลยคัมภีร์นี้ ฯ๑๐

๑ ที่นี้จะว่าด้วยธาตุสองประการ คือลมไฟเป็นเอกเทศ^{๖๒}แต่ละน้อย ให้แพทย์พิจารณาตามท่านกล่าวไว้เป็นสังเขป อันว่าไฟสี่ประการคือกองหนึ่งเผาให้อายากอาหาร กองหนึ่งเผาให้อายากอาหารแลกลืมซาบไป กองหนึ่งเผาสีระกายมิให้เปื่อยเน่า กองหนึ่งให้อายากอาหารเผาให้แก่ขราลงเป็นสิบประการด้วยกัน ฯ๑๑

๑ อันว่าลมหกประการนั้น กองหนึ่งอุทงคฺวาท พัดแต่ปลายเท้าที่สุตศีระษะและทวารทั้งเก้า มีอาการให้อาเจียนให้ร้อนให้หนาว แล ฯ

๑ กองหนึ่งโอโรวาทพัดลงแต่ศีระษะ สุดปลายเท้า อาการให้เหม็นกลิ่น ภายให้อาเจียนเรอ โทษเป็นต่าง ๆ กองหนึ่งอังกมังคานุสารีวัต พัดนอกไส้ทั่วสารพางค์กาย ให้อายากเดินไปมา ดุจดั่งสายยนต์ กองหนึ่งโกฏฐาสยาวัต พัดนอกไส้สำหรับทวารหนักทวารเบา กองหนึ่งชื่อว่า พัดในลำไส้ พัดอาหารลงสู่เบื้องต่ำ กองหนึ่งอัสสาสะประสาทแล ฯ๑๒

๑ สิทธิการิยะ จะพรรณนาในคัมภีร์รัตนธาตุทั้งสี่ประการ คือ ดิน ๒๐ น้ำ ๑๒ ลม ๖ ไฟ ๔ ดังนี้ ย่อมเกิดโรคาพาธที่เบียดเบียน สิริแห่งเราท่านทั้งปวง ลักษณะปฐวีหยอนมีโทษ ๑๒ คือไฟให้เจ็บสมอง ๑ ให้ผมร่วง ๑ ให้ขนชัน ๑ ให้เจ็บปาก ๑ ให้เจ็บฟัน ๑ ให้ฟันแห้ง ๑ ให้ผิวหนังแตกกระแวง ๑ ให้เจ็บก้อนเนื้อ ๑ ให้เจ็บแฉวเอ็น ๑ ให้เจ็บท่อนกระดูก ๑ ให้เจ็บท้อง ๑ ให้เจ็บดวงใจ สิ้นปฐวีหยอนเท่านั้นแล ฯ๑๓

๑ ลักษณะเตโชธาตุหยอนนั้นมี ๑๐ คือ นอนไม่หลับ ๑ ให้เพ้อละเมอ ๑ ให้แสบไส้ ๑ ให้กระสับกระส่าย ๑ ให้พลิกซ้าย ๑ ให้พลิกขวา ๑ ให้ขัดอก ๑ ให้เท้าเย็น ๑ ให้สะดุ้ง ๑ ให้หวาดหวั่น ๑ เตโชหยอนเท่านั้นแล ฯ๑๔

๑ ลักษณะอาโปหยอน คือให้ตีพลุ้ง ๑ ให้เสมหะมาก ๑ ให้น้ำมาก ๑ ให้ดีเดือด ๑ อาโปหยอนเท่านั้นแล ฯ๑๕

๑ ลักษณะวาโยหยอน ๑๓ คือให้สะท้อนร้อน ๑ ให้สะท้อนหนาว ๑ ให้เท้าตาย ๑ ให้มือตาย ๑ ให้คลุ้ม ๑ ให้คลั่ง ๑ ให้หัวเราะ ๑ ให้ผมหล่น ๑ ให้ร้อนในอก ๑ ให้เป็นลมทนท้อง ๑ ให้เป็นลมแล่นทั่วตัว ๑ ให้ถอนใจใหญ่ ๑ วาโยหยอนจบเท่านั้นแล ฯ

๑ อันว่าลักษณะธาตุทั้ง ๔ ประการคือดิน ๒๐ น้ำ ๑๒ ลม ๖ ไฟ ๔ อาการธาตุเป็น ๕ ด้วยกัน อันว่าธาตุปกติคืออยู่ที่เว้นจากพยาธิโรคา จึงพิจารณาในธาตุจงแท้ ว่าโรคเกิดในกองธาตุกองใด จึงประกอบยาตามโรค นั้นเกิด โรคนั้นจะพลันหาย ในเมื่ออะซาระธาตุคือธาตุแตกนั้น แพทย์จึงพิจารณาดังนี้ เรียกว่าตรีโทษอันมรณะ

^{๖๒} เอกเทศ หมายถึง ส่วนหนึ่งต่างหาก, เฉพาะส่วน

สัตว์จะดับสูญตามคณะโรค อันว่าปฐวีแตกนั้นคือมิได้ ได้ยินเสียงคนพูดจากัน ๑ หนึ่งจักขุ⁶³ ทั้งสองมิได้เห็นคน
รูปต่าง ๆ ฯ

๑ หนึ่งผิวเนื้อให้ซ่าชานกะด้างหยาบไป โทษสามประการนี้ ๕ วันมรรณา ฯ

๑ วาโยแตก นั้นให้หายใจเข้าน้อยออกมาก ๑ ไม่สมปฤติ ทั้งกลางวันกลางคืน โทษ ๒ ประการนี้สอง
วันมรรณา ฯ

๑ อาโปธาตุแตกนั้นให้ลื่นกระด้าง ๑ คางแข็ง ๑ หน้าผากเย็นตัวเย็น ๑ ชัดเบา ๑ โทษสี่ประการนี้ห้า
วันมรรณา ฯ

๑ อันว่าอากาศธาตุแตกนั้น ให้โสต⁶⁴ นั้นดังกรอก ๆ แลดูข้อมือข้อตีนมิได้เห็นโทษสองประการนี้ สอง
วันมรรณา ลักษณะสำแดงนั้น ว่ามาทั้งนี้แต่คนจะใกล้มรรณากายอยู่แล้ว แต่เมื่อจะแก้ได้นั้น ให้พิจารณาดูให้
เที่ยงแท้ ทั้งธาตุโดยคัมภีร์สุขุมพวก

๑ อนึ่งเตโชออกจากตัวให้เกรง ๗ วัน ปฐวีออกจากตัวให้เกรง ๕ วัน ถ้าวาโยออกจากตัวให้เกรง ๗ วัน

๑ อาโปออกจากตัวเกรง ๑๑ วัน

๑ อากาศธาตุออกจากตัวให้เกรงในยาม ๑ แล ฯ๑๐

๑ อันลักษณะธาตุออกจากตัว ให้พิจารณาดูเอาดังนี้ เตโชออกให้ร้อนปลายมือเท้า ให้ปวดเจ็บทำพิษ
ดังต้องขวากหนามต้องเขี้ยวงา แล้วให้บวมหลังมือหลังเท้า ถ้าสตรีบวมหน้าแล ให้แปรไปให้เป็นเม็ดผุดขึ้น
ทั้งตัว ดังผดและหัดแล้วจมลงทำท้อ ให้ลงเป็นบิต ตกเลือดตกหนอง แล้วให้มือตายขึ้นเท้าตายแล ฯ

๑ ถ้าแพทย์มิรู้ถึงโรคตายเสียมากแล้ว ฯ

๑ ท่านจึงแต่งยาไว้ให้แก้ เอาลูกกระเบา ๑ รากไคร้เครือ ๑ ลูกพิลังกาสา ๑ สมอเทศ ๑ กำทวด ๑
รากชะพลู ๑ เปราะป่า ๑ ชะเอม ๑ หญ้ารังกา ๑ ผักแพว ๑ เอาเสมอภาคทำผงละลายน้ำร้อน น้ำผึ้ง กินแล ฯ

๑ ภาคหนึ่งเอามหาหิงค์ ๑ ตรีกระตุก ๑ ชะพลู ๑ ว่านน้ำ ๑ ลูกราชตัด ๑ บอระเพ็ด ๑ ลูกพิลังกาสา
๑ ลูกมะแว้ง ๑ ใบยางทวาย ๑ เอาเสมอภาคทำผงละลายน้ำมวกผาน้ำนมโค ฯ

๑ ภาคหนึ่งเอามหาหิงค์ ๑ เปราะป่า ๑ ชะพลู ๑ ชิงแห้ง ๑ เทียนยาวพาลี ๑ ผัดแพว ๑ โกรฐสอ ๑
สมอไทย ๑ ลูกผักชีล้อม ๑ ทำผงละลายน้ำนมโคแล ฯ

๑ ภาคหนึ่งเอาโกรฐสอ ๑ โกรฐเขมา ๑ ลูกราชตัด ๑ รากมะแว้ง ๑ ลูกสารพัดพิษ ๑ จุกโรหิณี ๑ ราก
สวาด ๑ รากจิงจ้อใหญ่ ๑ ลูกจันทร์ ดอกจันทร์ มหาหิงค์ ๑ เทียนดำ ๑ เทียนขาว ๑ ทำผงละลายน้ำนมโค
น้ำมะจู้ก็ได้แล ฯ

๑ วาโยออกจากรุนให้หูตึงหึ่งห้อยออกตา แล้วให้เมื่อยตามเขาทั้งสองและ เป็นตะคริวบางที่เป็นจะ
โปงให้ขัดเขาทั้งสอง ให้เมื่อยสันหลัง มักเป็นผีเอ็นให้สะบัดร้อนหนาวไปท่านจึงแก้ เอาเปลือกมูกใหญ่ ๑
พริก ๑ ชิง ๑ หญ้ารังกา ๑ หัวหมู ๑ ผักแพวแดง ๑ สมอไทย ๑ รากไคร้เครือ ๑ เอาเสมอภาคทำผงละลาย
น้ำมูตรโค น้ำสุรา กินแล ฯ

⁶³ จักขุ หมายถึง ตา

⁶⁴ โสต หมายถึง หู, ช่องหู

๑ ภาคหนึ่งเอามาหิงค์ ๑ ว่านน้ำ ๑ ดีปลี ๑ รากสวาด ๑ ราชตัด ๑ ชะเอม ๑ โกฎูขมา ๑ ไบยานาง ๑ ไบยางทราย ๑ กรุงขมา ๑ ตำผงละลายน้ำ มูตรโค น้ำผึ้ง ก็ได้แล ฯ

๑ ขนานหนึ่ง เอาชะเอม ๑ เจตมูลเพลิง ๑ รากทองแตก ๑ รากจิงจ้อใหญ่ ๑ ตรีภระตุก ๑ การบูร ๑ ไบสลอดต้มน้ำเกลือตากให้แห้ง เอาเสมอภาคตำผงละลายน้ำผึ้ง น้ำร้อน น้ำนมโค กินแล ฯ๑๐๐

๑ ภาคหนึ่ง เอาใบผักเป็ด ๑ ใบผักคราด ๑ ใบผักเสี้ยนผี ๑ กกลังกา ๑ ลูกผักซี ๑ พันธุ์ผักกาด ๑ จงกลนี้ ๑ สะค้าน ๑ เม็ดแดงโม ๑ ตำผงละลายน้ำร้อน น้ำสุรา กินแล ฯ

ถ้าแปรไปเป็ดริดสีดวงแล ฯ๑๐๑

๑ อาโปออกนั้นให้จุก ให้ลง ให้ขัดหนักขัดเบา ขัดหัวหน้า^{๖๕}ให้ตกเลือดตกหนองปวดมวนไป บางทีให้เป็นพรรติก^{๖๖}กลิ้งขึ้น กลิ้งลง ให้ เสียดสองราวคาง ซ้ายเสียดหนัก หญิงซ้าย ชายขวาเกิดแก่ผู้ใดเป็นกรรมพันธุ์ผู้นั้นแล้วจะเป็นต่าง ๆ จะให้ขัดเข้าและน่องทั้งสอง ให้มือเย็นเท้าเย็นเหตุพิการ ท่านจึงแต่งยาไว้แก่เมื่อยังอ่อน เอาซีล่อม ๑ ลำพัน ๑ เปลือกมูกใหญ่ ๑ ราชตัด ๑ ขมิ้นอ้อย ๑ หัวหมู ๑ เคาคา ๑ กระพังโหมแดง ๑ เอาเสมอภาคตำผงละลายน้ำสำหรับกินแล ภาคหนึ่งเอาบอระเพ็ด ๑ ข่าตาแดง ๑ พันธุ์ผักกาด ๑ โคนกระออม ๑ รากมะแว้ง ๑ ไพล ๑ กระชาย ๑ สน ๑ จันทศ ๑ จันทนา ๑ เอาเสมอภาคตำผงละลายน้ำเอามวก กินแล ฯ

๑ ขนานหนึ่งเอาลูกกำทวด ๑ ตรีผลา ๑ ตรีภระตุก ๑ ชะพลู ๑ สะค้าน ๑ ข่าแห้ง ๑ จันทศ ๑ เอาเสมอภาคตำผงละลายน้ำโม่มะเฒ่า รากกล้วยตีบ

๑ ปฐวีออกเป็นริดสีดวง แล้วให้เสียดสั้นหลัง มักเป็นองคสูตร^{๖๗}ให้ตกเลือดตกหนองทวารเบา^{๖๘} แก้มิฟังถอยอายุ ท่านจึงแต่งยาไว้ให้แก่ ไบยางทราย ๑ กกลังกา ๑ ดีปลี ๑ มะตูมอ่อน ๑ รากมะแว้งทั้งสอง ๑ สะค้าน ๑ ผักแพว ๑ ลำพัน ๑ เทียนสัตตบุษย์ ๑ สมอไทย ๑ ขิงแห้ง ๑ เอาเสมอภาคตำผงละลายน้ำร้อน น้ำนมโคกินแล ฯ

๑ ภาคหนึ่งเอามาหิงค์ ๑ ลำพัน ๑ ตรีภระตุก ๑ ตรีผลา ๑ จัวนหมู ๑ ทรายมั่งสี ๑ รากหม่อน ๑ เอาเสมอภาคตำผงละลายน้ำส้มซ่า น้ำร้อน กินแล ฯ

๑ ภาคหนึ่ง เอาดอกบุญนาค ๑ มะตูมอ่อน ๑ ลูกปลิงกาสา ๑ โม่มะงั่ว ๑ เทียนสัตตบุษย์ ๑ หล้า ลูกเคล่า ๑ กระพังโหม ๑ ใบทองกลางโม่มน ๑ เอาสิ่งละ ๑ สลึง ๒ สลึง ตำผงละลายน้ำร้อนกินแก้เพื่อ น้ำเหลืองแล ฯ

๑ ภาคหนึ่ง เอากระพังโหม ๑ บอระเพ็ด ๑ รากมะแว้ง ๑ รากขี้กา ๑ รากขี้มอม ๑ เถาวัลย์ด้วน ๑ เอาเสมอภาคตำผงละลายน้ำจันทน์ น้ำชะเอม กินแล ฯ

๑ ขนานหนึ่งเอาหนังจระเข้เผา ๑ นอแรดเผา ๑ เขาวัวเผา ๑ หอยขมเผา ๑ เขาควายเผา ๑ จันทศ ๑ หัวหมู ๑ กระเทียม ๑ เอาเสมอภาคตำผงละลายน้ำร้อนกินแก้เจ็บท้องแล ฯ

^{๖๕} หัวหน้า หมายถึง ส่วนของร่างกายอยู่เหนืออวัยวะเพศได้ท้องน้อยลงมา.

^{๖๖} พรรติก หมายถึง อุจจาระที่เป็นก้อนแข็งกลม

^{๖๗} องคสูตร หมายถึง โรคที่เกิดเฉพาะในบุรุษ มีอาการเจ็บที่องคชาตและลูกอัณฑะ

^{๖๘} ทวารเบา หมายถึง ช่องสำหรับถ่ายปัสสาวะออกจากร่างกาย

๑ แต่นี้กล่าวลมนไปเล่าแพทย์ฟังพิจารณาเอาเถิด เตโชพิการนั้นมันให้บวมมือเท้าให้ ชัดดอก ท้องขึ้น ทน ท้องให้เป็นมอกรอ เป็นทืดท้องนั้นพะอืดพะอม ดังนี้ ถ้าจะแก้เอาผักแพวแดง ๑ ชะเอม ๑ กำทวด ๑ ตะไคร้ ตัน ๑ ว่านเปราะ ๑ รากสวาท ๑ หญ้ารังกา ๑ เอาเสมอภาคทำผงละลายน้ำร้อนกินแล ฯ

๑ วาโยพิการนั้นมันให้กินอาหารมิอยู่ท้อง อิ่มแล้วให้อาเจียนล้างที่ท้องเปล่าก็ให้อาเจียน ในท้องนั้น เต็มไปด้วยลมก็ตี ดังนี้ถ้าจะแก้เอาชะเอม ๑ ผักแพว ๑ รากทนต์ ๑ รากจิงจ้อใหญ่ ๑ เอาเสมอภาคทำผง ละลายน้ำร้อนกินแล ฯ

๑ อาโปพิการนั้นมันให้ท้องขึ้น ท้องพอง มันให้ชัดเบาโทษ ดังนี้ ถ้าจะแก้ผักแพว ๑ ผักชีล้อม ๑ เปลือกโมกมัน ๑ หญ้ารังกา ๑ เอาเสมอภาคทำผงละลายน้ำผึ้งกินแล ฯ

๑ ปฐวีพิการนั้นมัน ให้เจ็บท้องเจ็บทั่วตัว ให้เจ็บทุกเส้นขน ให้เป็นลมตีขึ้น ในท้องมีเสียงต่าง ๆ ถ้าจะ แก้ เอาติป्ली ๑ มะตูมอ่อน ๑ เนื้อสมอไทย ๑ เอาเสมอภาค ทำผงละลายน้ำร้อนกินแก้ทุกเกลือแล ฯ

๑ ภาคหนึ่งบอระเพ็ด ๑ ข้าตาแดง ๑ พันธุ์ผักกาด ๑ กระออม ๑ รากมะแว้ง ๑ ไพล ๑ กระชาย ๑ สน ๑ จันทศ ๑ จันทนา ๑ เอาเสมอภาคทำผงละลายน้ำเอามวก ฯ

ภาคหนึ่ง เอาลูกกำทวด ๑ ตรีผลา ๑ ตรีกระตุก ๑ ชะพลู ๑ สะค้าน ๑ ข้าแห้ง ๑ จันทเทศ ๑ ทำผงกินแล สันนิบาตพิการเพียงนี้ จงสันนิษฐานสังเกตเถิด ฯ

๑ จะว่าด้วยกำเร็บสืบต่อไป เมื่อน้ำเตโชกำเร็บนั้นมีโทษ ๑๐ ประการให้คอแห้งฟันแห้ง ๑ ให้อิ น้ำตาตก ๑ มิให้อายากอาหารทั้งปวง ๑ และมีให้ลุกขึ้นนั่ง ๑ ให้เจ็บมิดมัวตาไป ๑ ให้ระส่ำระสาย เจ็บตัวทั่ว สรรพวงค์ ๑ มักอยากอาหารที่เรื้อน ๑ มักให้หนึ่งอยู่แต่ผู้เดียวมิให้เจรจา ๑ เจรจาแล้วให้ลืมไปเล่า ๑ ลักษณะ วาโยกำเร็บ ๑๒ ประการให้ขนพองสยองเกล้า ๑ ให้ชัดจุมูก ๑ ให้ฟันคลอน ๑ ให้คอแห้ง ๑ ให้กระหายน้ำ ๑ ให้เท้าเย็น ๑ ให้มือเย็น ๑ วาโยกำเร็บเท่านี้แล ฯ๑๓

๑ ปฐวีกำเร็บ ๑๓ ประการ ให้นอนไม่หลับ ๑ มักใจลอย ๑ ให้กระหายน้ำ ๑ ให้คลื่น ๑ ให้เจ็บอก ๑ น้ำลายตกมาก ๑ เสียดรร่าสองข้าง ๑ ให้เจ็บหลัง ๑ ให้ชัดหนัก ๑ ให้ชัดเบา ๑ ท้องลั่นครอกๆ ๑ ให้เจ็บทวาร เบา ๑ ประการให้วิ่งเวียน ๑ ให้ตัวสั่น ๑ มักหาวนอน ๑ ให้กระหายน้ำ ๑ น้ำตาตกปวดสูง ๑ เมื่อยข้อมือข้อ เท้า ๑ ให้สะอึก กินอาหารไม่รู้รส ๑ คำนึงถึงดอกไม้และเมณูธรรม ๑ ให้นอนหวาดสะดุ้ง ๑ อาโปกำเร็บแต่ เท่านี้ ฯ

๑ อันว่าธาตุวิบัติ คือเตโชกำเร็บกองเดียวนั้นให้ลงไป ๒, ๓, ๔ หนแล้ว ให้หอบเป็นกำลัง ดังนี้ชื่อว่า มหาธาตุ เป็นเพื่อเสลดกล้านัก ๑ ฟังให้กินเผ็ดกินเค็ม หนึ่งเล่าธาตุเตโชอุ่นเย็นอยู่ ฟังให้นอนกลางวัน มักเป็น ลมกลิ้งขึ้น กลิ้งลง แล้วเสียดแทงกินอาหารมิได้ เกิดลมนี้กล้านักให้ เรอ ราก ลง สมมุติว่าเป็นปวง เพราะธาตุ มันหย่อน ถ้าจะแก้เอาตรีกระตุก ๑ ตรีผลา ๑ ขมิ้นอ้อย ๑ เอาเสมอภาคทำผงละลายน้ำส้มมะขี้กัวกินแล ฯ

๑ ภาคหนึ่งเอาเปลือกกะเขา ๑ เปลือกโมกมัน ๑ ขมิ้นอ้อย ๑ รากพินธุแดง ๑ บอระเพ็ด ๑ เปลือก รกฟ้า ๑ เอาเสมอภาคต้มสามเอาหนึ่งกินแก้ปวงแล ฯ๑๔

๑ ภาคหนึ่ง เอาพริก ๑ ขิง ๑ กระเทียม ๑ ใบสะเดา ๑ ตำผงละลายน้ำร้อนกินแล ฯ

พรรณนาในธาตุทั้งปวงคือธาตุหยาบ ๑ ธาตุกำเริบ⁶⁹ ๑ ธาตุพิการ ๑ ธาตุออกจากตัว ๑ ธาตุแตก ๑ สรีระประสมเข้าเป็นห้าประการนี้ ฯ

๑ สิทธิการิยะ ที่นี้จะพรรณนาธาตุสองประการ คือ ดิน น้ำ แดกจะกล่าวไปก่อนเป็นเอกเทศแต่ละน้อย ปีตั้ง คือ ดี ๆ นั้น ๆ ประการดีอันหนึ่งติดต่อดีอันหนึ่งทราบอยู่ทั่วตัวเราและท่าน ถ้าแตกให้คลั่งไคล้ไหลลง มักนอนสะดุ้ง หวั่นหวาด บางทีให้ลงดุจกินยา⁷⁰ลง แดง เขียว เหลือง ออกมาหาสติมิได้ ถ้าจะแก้เอาเทียนข้าวเปลือก ๑ เทียนตาตึกแตน ๑ เปลือกมะพร้าว ๑ เปลือกไข่น้ำ ๑ เทพทาโร ๑ เอาเสมอภาคทำแท่งแทรกดี จะระเข้กิน ละลายน้ำดอกไม้มะทรกพิมเสนกินแก้คลั่งไคล้ไหลลงแล ฯ

๑ ภาคหนึ่งเอาลูกจันทน์ ๑ เปลือกมะขามขบ ๑ ครั้ง ๑ ผื่น ๑ เปลือกลูกทับทิม ๑ กำยั้น ๑ เปลือกมังคุด ๑ เม็ดตะบูน ๑ เอาเสมอภาคทำแท่งไว้ละลายน้ำเปลือกทับทิมกินแล ฯ

๑ เสมอทั้ง คือเสมอดูอยู่ในไส้ประมาณบาทหนึ่ง อยู่ทวารแห่งหนึ่งอยู่น่องแห่งหนึ่ง หนาประมาณ ๗ นิ้ว ปิดไว้ส่งกลิ่นเหม็นในท้อง มิ ให้ขึ้นมาได้ ถ้าแตกนั้นให้สะบัดร้อนสะบัดหนาว เป็นเวลา บางทีลงเป็นเสมหะโลหิตเน่าปวดมวน ถ้าจะแก้เอาลูกผักชี ๑ ลำพัน ๑ เปลือกโมกหลวง ๑ น้ำเต้าขม ๑ กระจดอมทั้ง ๕ แก่นขี้เหล็ก ๑ ต้ม ๓ เอาหนึ่งกินแล ฯ

๑ แก้อับเสียดก่อนแล ฯ

๑ จึงแต่งยาแก้เสียดต่อไป พระจาริยะท่านกล่าวไว้ ถ้าผู้ใดจะเป็นแพทย์จะแก้เสมอดพิการ ให้ต้มชำระเสมอดเน่าเสียดก่อน เอาใบมะขามกำมือหนึ่ง ใบส้มป่อยกำมือ ๑ ผางเสนกำมือ ๑ สมอเท่าอายุ ๑ เถาว์วัลย์เปรียง ๑ หัวหมู ๑ หอมห้าหัว ๑ ต้ม ๓ เอา ๑ แทรกดีเกลือกินตามธาตุหนักเบาเถิด แล้วจึงแต่งยาปิดกินเถิดอยู่แล ฯ

๑ ยาแก้บิดเพื่อธาตุแตก เอาเม็ดมะม่วงกล่อน ๑ เบญจกานี ๑ ลูกจันทน์ ครั้ง ๑ ดินกิน ๑ เปลือกมะขามขบ ๑ เปลือกมังคุด ๑ เทียนดำ ๑ กระจวาน ๑ กานพลู ๑ ยางตะเคียน ๑ น้ำประสานทอง ๑ สีเสียด ทั้ง ๒ ผื่น ๑ ทำผงใส่ลูกทับทิมแล้วเอาขี้โคพอก⁷¹ขึ้นนอกเอาดินพอกหมกไฟ ให้สุกแล้วเอาออกบด ทำแท่งไว้ฝนด้วยน้ำปูนใส น้ำไพล กินแก้เสมหะโลหิตเน่าปวดมวนแล ฯ๕๐

๑ ถ้ายังไม่หยุดเอายาแก้ในบิดนั้นเถิด แล้วจึงแต่งยาบำรุงธาตุ อันชื่อว่าธาตุบรรจบกินเถิด ท่านกล่าวไว้ว่า แพทย์ผู้ใดจะทำยาแก้ ธาตุบรรจบ ให้ถามตัวผู้ไข้ว่าเกิดวันใดเดือนใด บอกเขาแล้วพิจารณาดูว่า เป็นฤดูธาตุฤดูใด ให้เอายาประจำธาตุฤดูนั้นตั้งไว้ แล้วให้พิจารณา ดูแล้วให้ถอยหลังเข้าไปเอา มูลปฏิสนธิในวันใดเดือนใด ธาตุอันใดให้เอายาประจำธาตุนั้นมาบรรจบเข้า กับยาในเมื่อแรกประสูตินั้นเป็นสองขนาน แล้วจึงแทรก จันทน์ทั้ง ๒ กฤษณา ๑ ชะลูด ๑ เกสรพิบูล ๑ บุนนาค ๑ สารภี ๑ เกสรบัวหลวง ๑ ทั้ง ๘ สิ่งนี้แทรกกินหายแล ฯ๕๑

⁶⁹ ธาตุกำเริบ หมายถึง ธาตุทำงานมากเกินไปจากปกติธรรมดา

⁷⁰ ยา หมายถึง ยาถ่ายอย่างแรง

⁷¹ พอก หมายถึง ใช้สิ่งที่เหนียวอย่างโคลนหุ้มคลุมจนมิด

๑ บุฟโฟ คือหนองนั้นอยู่ดี ๆ จะหาไม่ได้ กระทบกระทั่งจึงเป็น ถ้าแตงนั้นให้โอเป็นกำลังกายชูพอมไป มักกินอาหารมีรูจักรส มักเป็นผีในเจ็ดประการ ถ้าจะแก้เอา รังมดแดง ๑ ใบมะกา ๑ เทียนดำ ๑ สมอเทศ ๑ รากตองแตก ๑ สิ่งละ ๑ ตำลึง หัวหอม ๑ ตำลึง ๑ บาท ขมิ้นอ้อยยาวคืบหนึ่ง ต้ม ๓ เอา ๑ แทรกดีเกลือ ตามธาตุหนักเบา เป็นยาชำระบุฟโฟพิการ จึงแต่งเสมหะต่อไป ทามีพังแตงย้านี้กิน เอาโมกหลวง ๑ ตรีกระทุก ๑ ราชดัด ๑ ขมิ้นอ้อย ๑ รากกระพังโหม ๑ หัวข้าวข้า ๑ หอมแดง ๑ เอาเสมอภาคทำผงละลาย น้ำร้อน น้ำเหล้าหยด กินหายแล ฯ

๑ โลหิตตั้ง คือเลือดนั้นประมาณ ๒๐ ทะนานชานอยู่ในกายเป็นที่ตั้ง สมุฐานอยู่ตามสันหลัง ทำพิการ ก็ตีท่านกล่าวไว้ เมื่อเป็นแพทย์สมมุติว่าโลหิตกำเดากำเริบ ทำแตกมันให้มีพิษต่าง ๆ ผุดขึ้นภายนอก สมมุติว่าเป็นปานแดง ปานดำ แลรากสาดสายฟ้าพาดจอมประสาธ ข้าวหมอน้อยใหญ่เปลวไฟประกายเพลิง ล่าลาบไฟ ลามทุ่งก็ว่าสมมุติต่าง ๆ เพราะโลหิตนั้นแตกกระจาย ออกผิวมังสัง ข้างในนั้นทำต่างๆ บางทีให้ลงราก โลหิต แล่นเข้าหัวใจ ให้คลั่งไปหาสติไม่ได้ ย่อมว่าสันนิบาตเลือดก็ว่า เป็นเพื่อโลหิตสมุฐาน บางทีให้ร้อนให้หนาว บางทีให้ชักมือชักเท้า บางทีให้ขัดเบาแดง ขัดเบาดำ ขัดเบาเหลืองมันให้เป็นต่าง ๆ อันว่าแต่โลหิตแตกอย่าง เดียว ในธาตุน้ำแตกเป็น ๒ เป็น ๓ เป็น ๔ เป็น ๕ ประการ แล้วจะแก้มิได้ ผู้นั้นจะมรณะในสามวัน ถ้าเป็น ประการ ๑ ประการ ๒ ท่านให้แก้ดูก่อน อันที่โลหิตแตกชานออกผิวหนังนั้น ท่านให้เอายาไขเหนื่อ แก้ตรึง ภายใน ให้ลงเลือดนั้น ท่านให้เอายาลักกะปิดแก้ อันว่ายาในคัมภีร์ธาตุน้ำ คือโลหิตแตก เอาบอระเพ็ด ๑ ข่าตาแดง ๑ พันธุ์ฝักกาด ๑ ลูกกระดอม ๑ ลูกมะแว้ง ๑ ไพล ๑ กระชาย ๑ สนเทศ ๑ จันทน์ขาว ๑ เปลือกโมกหลวง ๑ แห้วหมู ๑ ยาขัดมอน ๑ สะค้าน ๑ ชะพลู ๑ จุกโรหิณี ๑ กรุงขมา ๑ แฝกหอม ๑ รากตองแตก ๑ กฤษณา ๑ กระลำพัก ๑ ชะลูด ๑ ขอนดอก ๑ สมอทั้ง ๓ อบเชย ๑ เกสรสารภี ๑ พิภูล ๑ บุนนาค ๑ บัวหลวง ๑ เอาเสมอภาคต้มสามเอาหนึ่ง ถ้าจะให้ทุเลาใส่ดีเกลือตามธาตุหนักเบาเถิด ยานี้ชื่อยาปโตพาธิคุณแก้ใน คิมหันตฤดู ฯ๑๑

๑ ขนานหนึ่งแก้ในวสันตฤดู เอาชะลูด ๑ ดอกมะกรูด ๑ ดอกมะนาว ๑ ดอกคัตเค้า ๑ ดอกสุพรรณทลิกา ๑ ดอกมะลิทั้ง ๒ ดอกกระดังงา ๑ ดอกจำปา ๑ ดอกกรรณิการ ๑ ดอกคำไทย ๑ ดอกแก้ว ๑ ดอกมะกล่ำ ๑ ดอกลำเจียก ๑ ดอกกล้วยไม้ ๑ ดอกพุทธรักษา ๑ ดอกบัวน้ำทั้ง ๑๐ ดอกสันตะวา ๑ ดอกตับเต่า ๑ ดอกสามหาว ๑ ดอกยี่สุ่น ๑ ดอกประทุมราชา ๑ ดอกหญ้าวงช้าง ๑ ดอกหางนกยูง ๑ ดอกละหุ่ง ๑ ดอกราชพฤกษ์ ๑ ดอกมหาหงส์ ๑ ดอกสำโรง ๑ ยาทั้งนี้เอาสิ่งละส่วน เจตมูลเพลิง ๑ โกฎทั้ง ๗ เบญจเทียน ๑ ลูกมะตูมอ่อน ๑ ลูกจันทร์ ดอกจันทร์ กระวานทั้งใบทั้งลูก ๑ กานพลู ๑ ลูกเอ็น ๑ ตองแตก ๑ แฝกหอม ๑ กระดอม ๑ บอระเพ็ด ๑ รากคนทา ๑ รากท้าวยายม่อม ๑ รากพุ่มเรียงป่า ๑ รากมะเดื่ออุทุมพร ๑ รากหญ้า นาง ๑ ระย่อม ๑ พิษนาสน์ ๑ น้ำนมราชสีห์ ๑ สน ๑ ชา ๑ ตรีผลา ๑ พญามือเหล็กทั้ง ๕ ยากลอน ๑ กฤษณา ๑ กระลำพัก ๑ ชะลูด ๑ ขอนดอก ๑ อบเชยเทศ ๑ สมุลแว้ง ๑ ข่าต้น ๑ เทพทาโร ๑ จุกโรหิณี ๑ ยาทั้งนี้เอา สองส่วน ทำผงเป็นจุนไว้ บดปรุงระดม ๑ พิมเสน ๑ ดิงูเท่า ดีหมูป่า ดิงูเหลื่อม ดีเหยี่ยว ดีจระเข้ ดีตะพานน้ำ ๑ ดีควาย ๑ ปรุงบดทำแท่งไว้ กระจายตามขอบโรคเถิด ยานี้ชื่อยามหาชุนนุเมทวาทรพญา นั้นประชุมกันโดย สำคัญแก้โรคนั้นทั่วไปทั้ง ๔๖ จำพวกแล ฯ

๑ เสโท เหนื่อนั้นย่อมซาบออกมาทุกขุมชน แห่งเราท่านทั้งปวง ถ้าแตกออกนั้นมันให้เหนื่อหนักตัว เย็นตัวซาซิดซาไปทั้งตัว ให้สวิงสวย หากำลังมิได้ ถ้าจะแก้เอาเจตมูลเพลิง ๑ โกรฐสอ ๑ ลูกผักชี ๑ ขิงแห้ง ๑ ดีปลี ๑ ลูกมะตูมอ่อน ๑ เปลือกกุ่มน้ำ ๑ รากทองหลางน้ำ ๑ รากถั่วพู ๑ ต้ม ๓ เอา ๑ กินแก้เหนื่อแตกแล ฯ

๑ ยาขโหลมแก้เหนื่อเอาหัวบัว ๑ แป้งเหล้า ๑ ดินสอพอง ๑ ทำแท่งละลายน้ำดอกไม้อ้อมขโหลมห้ามเหนื่อ ตกแตกผิวหนังซาซากไปทั่วศีรษะแล ฯ

๑ เมโท น้ำมันขี้ผึ้งอยู่ในเนื้อทั้งสามร้อยขึ้นนั้น ถ้าแตกก็เหมือนลวดดุกกัน นั้นก็ให้ซาบออกผิวหนัง บางที่เป็นน้ำเหลือง บางที่แตกให้ปวด แสบปวดร้อนเป็นกำลัง ถ้าจะแก้เอากะเม็งกำมือ ๑ ใบถั่วแระกำมือ ๑ เทียนขาว ๑ เปลือกกรันเกรา ๑ ยาข้าวเย็นเหนื่อ ๑ ต้ม ๓ เอา ๑ กินแล ฯ๑๖

๑ ยาทาตัวเอาใบผักปลั่งแดง ๑ ข้าวสาร ๑ ดินสอพอง ๑ ขโหลมแล ฯ๑๗

๑ อัสน์ น้ำตาเราท่านทั้งปวงจะได้มีทุกเมื่อหามิได้ เมื่อใดมีทุกขจึงมีถ้าแตกน้ำตามันตาก็มีดี ลูกตานัน ก็จะเป็นดังลูกลำไย ถ้าจะแก้เอารากคนที่สอ ๑ รากเสนียด ๑ ลูกมะตูมอ่อน ๑ ขิงแห้ง ๑ เอาเสมอภาคต้ม ๓ เอา ๑ กินแล ฯ

๑ แล้วจึงแต่งยาหยอดตาเล่า ให้เอาศิลาในหัวปลาช่อน ๑ บัลลังก์ศิลา ๑ พิมเสน ๑ ฝนหยอดตาถ้า ยังมีน้ำตาใช้นั้นจะหายแล ฯ

๑ ถ้าไม่มีน้ำตาใช้นั้นยังไม่หายแล ฯ

๑ วสา น้ำมันเหลวนั้น ดึงน้ำมันงาทรายอยู่ที่สรรพทางค์กายแห่งสัตว์ทั้งปวง ถ้าแตกออกทั่วกระจาย มักก่อให้ตัวเหลืองตาเหลือง เว้นไว้แต่ปัสสาวะอุจจาระไม่ให้เหลือง บางที่ให้ลงรากดั่งลมปวง คือโทษน้ำเหลือง เอง ถ้าจะแก้ แก้ด้วยยาอันผาย ถ้ามิหยุดให้ชำระน้ำเหลืองเสียก่อน จึงแต่งยาบำรุงธาตุนั้นต่อไป เอาตรีกระตุก ๑ ตรีผลา ๑ มะขามป้อม ๑ รากชะพลู ๑ ข่าแดง ๑ เอาเสมอภาคตำผงละลายน้ำโสมมะระ น้ำกล้วยดิบ กินแก้ อาโปธาตุ คือมันเหลวหายแล ฯ

๑ เขโห น้ำลายนั้นเป็นเหนื่อแห่ง อาหารนั้นอยู่ในกระพุ้งแก้ม ทั้งสองข้าง ครั้นอันใดตกถึงกลางลิ้น เมื่อได้ก็ออกมา รับเอารสอาหาร ถ้าแตกมันให้ปากให้คอเปื่อยเป็นน้ำลายเหนียว บางที่เป็นเม็ดขึ้นในคอลิ้น ถ้า จะแก้เอาจันทน์ทั้งสอง ว่านกีบแรด ๑ ว่านร้อนทอง ๑ ลูกประคำดีควาย ๑ รากหนดี ๑ ลูกจันทน์ ดอกจันทน์ เอาเสมอภาค ๑ โกรฐสอ ๑ โกรฐเขมา ๑ ดิงูเหลื่อม ๑ บदनน้ำมะนาวเป็นกระสายกินเท่าลูกพุทรา ฯ๑๘

๑ แล้วแต่งยากวาด เอากรมช้าง ๑ กรมแรด ๑ นอแรด ๑ เขี้ยวเสือ ๑ เขี้ยวปลาพะยูน ๑ ลูกจันทน์ เบญจกานี ๑ ใบหว้าอ่อน ๑ ยาทั้งนี้คั่วให้เกรียมน้ำเป็นประสารทองสุต สีเสียดทั้งสองสิ่งละ ๔ น้ำหมากดิบเป็น กระสาย ทำแท่งไว้ฝนด้วยน้ำปูนใสระคนกับน้ำหมากดิบกวาด⁷²หายแล ฯ๑๙

๑ แล้วทำแท่งไวยาบ้วนปากเล่า เอาเปลือกตะเคียน ๑ ใบมอน ๑ เปลือกหว้า ๑ ทางตาล ๑ เปลือก ระกำตัน ๑ สลอดน้ำ ๑ ใบทับทิม ๑ ต้มสามเอาหนึ่งใส่เกลือสักหน่อยอมบ้วนปาก ๑ วันละสามเวลาแล ฯ๑๒๐

⁷² กวาด หมายถึง เอายาป้ายในลำคอ

๑ ถ้าเป็นฝึมะเรียงเอาไปทุบพอน ๑ กระทุบตีหมู ๑ ประคำดีควาย ๑ ขมิ้นอ้อย ๑ ใบผักบุงขน ๑ ตำพาทายแล ฯ

๑ ทันทา ฟัน ถ้าแก้ถึงฟันหักไปก็ตี ให้เจ็บโรฟันและเหงือกตลอดถึงกันสมอง ถ้าฟันยังมี ให้แก้เหมือนรำมะนาด ถ้าเลือดออกโรฟันให้แก้ด้วยลักปิดลักเปิดเถิด ถ้าเจ็บรากฟันบวมมันเป็นตัวกินรากฟัน เป็นริดสีดวงฟกบวมปวดนัก เอาใบคนที่สอ ๑ ใบสมอไทย ๑ ใบสมอพิเภก ๑ ใบกำจาย ๑ ใบขี้เหล็ก ๑ เอาเท่ากันเผาเป็นขี้จี้มหาย ถ้าไม่ฟังแก้ด้วยหญ้าเกล็ดเถิด เอาเถาสลิตบดกับน้ำผึ้งห่อสำลีอม ถ้ามีฟังเอาเถาพลูเลื่อยทั้งเถา ทั้งใบบดกับน้ำขิงห่อสำลีอม ถ้ามีฟังแก้ด้วยยาเกรดเถิด ฯ

๑ ตะโจ หนึ่งหุ้มห่อตัวเราท่านประมาณ เท่าลูกพุทรา ถ้าแตกให้หนังซาไปทั้ง ตัวและแมลงวันจะจับได้ก็มีรู้ตัว ให้ร้อนเป็นกำลัง ถ้าจะแก้เอาแป้งข้าวหมาก ๑ เปลือกนางแอ ๑ หอยสังข์ ๑ โกรฐสอ ๑ โกรฐหัวบัว ๑ ดอกพิกุล ๑ ดอกบุนนาค ๑ เกสรสารภี ๑ บัวหลวง ๑ เสมอภาคทำแห้งละลายน้ำดอกไม้ชะโลมหาย ฯ๑๗

๑ ยากินเอามหาหิงค์ ๑ รากมะแว้งทั้ง ๒ กระดอม ๑ รากขี้กาแดง ๑ สมอไทย ๑ พริกเทศ ๑ มะขามป้อม ๑ หัวหมู ๑ บอระเพ็ด ๑ หญ้าตีนนก ๑ โกรฐสอ ๑ โกรฐก้านมะพร้าว ๑ จันทน์ทั้ง ๒ เอาเสมอภาคต้มสามเอาหนึ่งหนึ่ง ปรงชันทศกรน้ำกิน แก้ไข้เกิดในผิวหนังหายแล ฯ

๑ มั่งสัง เมื่อนั้นทั้งกายประมาณได้แก้สับขึ้น ถ้าแตกให้เสียวชานไปทั้งตัว มักให้ฟกขึ้นที่นั่นบวม ที่นี้ให้เป็นพิษสงบางทีให้ร้อน บางทีให้ฟกขึ้นประกายตาตพลิง ถ้าจะแก้เอาก้ามปูทะเล ๑ ผางเสน ๑ รากลำโพง ๑ รากบัวหลวง ๑ เปลือกทองหลางน้ำ ๑ โกรฐก้านมะพร้าว ๑ ดินประสีขาว ๑ ดินสอพอง ๑ บดด้วยน้ำหางตะเข้ทาหาย ถ้าฟกบวมให้เอาข้าวใหม่ ๑ ใบขี้เหล็ก ๑ ยาดำ ๑ ขมิ้นอ้อย ๑ บดกินหายแล ฯ๑๘

๑ ยากินเอาหอยสังข์ ๑ วานเปราะ ๑ สมอเทศ ๑ เทียนดำ ๑ รากพังกาแดง ๑ ตริภุฏ ๑ เอาเสมอภาคทำแห้งละลายน้ำส้มซ่า น้ำมะนาว น้ำร้อนก็ได้ เกลือรำหัดหนอยหนึ่ง ยาชื่อสังฆเภทแล ฯ

๑ นหาโร เอ็นใหญ่ฟันหนึ่งเอ็นน้อยสองฟัน แต่ในคัมภีร์แพทย์ ท่านว่าน้อยลงมา เมื่อแตกไซรัอันว่าเส้นสับเส้นบริวารสองร้อยเจ็ดสิบเส้น ก็หวาดให้หวั่นสิ้นทั้งนั้น ที่แข็งก็แข็งที่กล้าก็กล้า ที่ตั้งดานก็ตั้งดาน ที่ขอด⁷⁵ก็ขอดเป็นก้อนเป็นเถาไป ชื่อว่าสุมนามัมพฤษ์สนาผูกดวงใจ มันแตกให้สวิงสวายหากำลังมิได้ ให้หิวโหยไปอัมพฤษ์มันมีแต่จะให้ระส่ำระสาย ให้ร้อนให้เย็น ให้เมื่อยให้เสียว ไปทุกเส้นทั้งตัวตั้งแต่ศีรษะลงไปจนเท้า บางทีให้จับเป็นเพลลา แต่เส้นอัมพฤษ์เดียวให้โทษ ๑๘ ประการ ถ้าเป็นพร้อมกันทั้งสองร้อยเจ็ดสิบแล้วตาย ถ้าเป็นแต่ ๒, ๓, ๔, ๕ เส้นยังแก้ได้ ยาแก้ธาตุคือมหาโรแตก เอาพริกไทย ๑ ขิงแห้ง ๑ เทียนดำ ๑ มหาหิงค์ ๑ วานน้ำ ๑ โกรฐพุงปลา ๑ ใบกระวาน ๑ สะค่าน ๑ เกสรบัวหลวง ๑ ข่า ๑ หญ้าตีนนก ๑ เกลือสินเธาว์ ๑ แก่นขี้เหล็ก ๑ เอาเสมอภาคทำแห้งละลายน้ำมะนาว น้ำสุรา น้ำมะกรูด น้ำส้มซ่า กินแก้เส้นพิการแล ฯ

๑ ภาคหนึ่ง เอาหอยโข่ง ๑ หอยแครง ๑ เปลือกหอยตาวัว ๑ เปลือกหอยกาบ ๑ หอยสังข์ ๑ หอยปะการัง ๑ เปลือกหอยนางรม ๑ เปลือกหอยขม ๑ กระดุกโค ๑ กระดุกเสื่อ ๑ กระดุกเสียงผา ๑ กระดุกแพะ ๑ ยาทั้งนี้เอาสิ่งละส่วน รากตองแตก ๑ รากส้มเสี้ยว ๑ รากส้มสันดาน ๑ สิ่งละส่วน กิ่งหัสศุณ ๑ รากมะตาด

⁷⁵ ขอด หมายถึง ที่ขมวดเป็นปม หรือม้วนงอเข้ามา

เครื่อง ๑ สิ่งละสองส่วน พริกไทยเท่ายาทั้งหลายทำผง แก่นขี้เหล็กทั้ง ๕ ๑ ลูกสำโรง ๑ วงตาล ๑ ปลาแป้น ๑ ต่อไส้ ๑ ผักโหม ๑ พันงูแดง ๑ บอระเพ็ด ๑ เอาเผาให้ไหม้เอาสิ่งละส่วน ปูนขาว ๒ ๓ ๔ แชน้ำเป็นต่างอุ่นไฟให้ร้อน ละลายกินแก้ เช่น เป็นก้อน เป็นเถา เป็นก้อน เป็นดาน อันพิการต่าง ๆ หายแล ฯ

๑ ยาต้มเอาเบญจขี้เหล็กทั้ง ๕ สมอทั้ง ๓ มะขามป้อม ๑ ใบมะกา ๑ หัวหมู ๑ รากทองแตก ๑ บอระเพ็ด ๑ ขมิ้นอ้อย ๑ โกฎน้ำเต้า ๑ เถาวัลย์เปรียงสดฉมวกหญ้าทั้งนี้เอาแต่พอควร เอา เทียนทั้ง ๕ สิ่งละ ๒ สติง ยาตำ ๑ บาท ผักราชพฤกษ์ ๕ แทรกดีเกลือกินตามธาตุหนักเบาเถิด เป็นยาชำระน้ำเหลืองและเส้น กินแก้ปฐวีธาตุแล ฯ๑๐

๑ อัฏฐิ เราท่านทั้งสามร้อยท่อน มีสมองในกระดุก เมื่อพิการนั้นให้ตรึงในคอลละลายแล้วให้เจ็บปวดกระดุกดุจเคลื่อนคลาดจากกัน ทั้งสองร้อยท่อน อันว่าโทษทั้งนี้จะแก้ยากนัก แต่ท่าน ให้แก้ตามบุญเถิด เอา ลูกจันทร์ ดอกจันทร์ กานพลู ๑ สิ่งละ ๑ มหาหิงค์ ๑ การบูร ๑ ยาตำ ๑ สิ่งละ ๔ ส่วน พริกหอมเท่ายาทั้งหลาย ถ้าหาไม่ได้พริกอ่อนก็เอาเม็ดเอาน้ำมะกรูดเป็นกระสายทำ แท่งไว้เท่าลูกมะแว้งเครื่องกิน ๙ เม็ด ๑๑ เม็ด ๑๕ เม็ด ถ้ามันชักมือกำเท้ากำน้ำตาตก ละลายน้ำพิมเสนทาเส้นกระด้างคางแข็ง มีรู้สึกตัวละลายน้ำมะรุมกิน ถ้าจะให้ถ่ายพรดิกละลายน้ำมะขามเปียกกินตามธาตุหนักเบาเถิด ยาชื่อพรหมภักตรน้อยแล ฯ๑๑

๑ ขนานหนึ่งเอาลูกจันทร์ ดอกจันทร์ กระวาน ๑ ดีปลี ๑ สิ่งละ ๑ มหาหิงค์ ๑ การบูร ๑ พริกอ่อน ๑ สิ่งละ ๔ ส่วน ยาตำ ๑ รงสิ่งละ ๑๒ ส่วน สุราเป็นกระสาย บดทำแท่งเท่าลูกมะแว้งกิน ยาชื่อพรหมภักตรกลาง ประจุเสมหะและวาโยและไขข้อธาตุปฐวี ฯ

๑ ยาต้มขนานหนึ่ง เอามหาประสาน ๓๐๐ ใบมะนาว ๑๑๘ ใบ สามใบต่อ ๑ ประดงข้อ ๑ เทียนดำ ๑ เทียนขาว ๑ สิ่งละหนึ่ง โกฎกระดุก ๑ เถากระทั้งติด ๑ ขมิ้นอ้อย ๑ สิ่งละสามกินกระดุกพิการ ฯ๑๒

๑ อัฏฐิมิถุขัง กระดุกสมองเราท่านทั้งปวง เป็นสี่อันประดับกันอยู่ ถ้าแตกให้ปวดศีรษะเป็นกำลัง ถ้าจะแก้เอาโคกกระสุน ๑ มะกรูดลูก ๑ ผานสามท่อน ขมิ้นอ้อย ๕ ชิ้น ปูนขาวแช่น้ำให้ใส เอาน้ำต้มให้กิน ๓ วัน หาย ฯ

๑ วงัง ม้ามมีสัญญาณตั้งลูกมะม่วง สามลูกครึ่งเครื่องหัวใจอยู่ ถ้าแตกให้ม้ามย่อยเหมือนม้ามพิการ แต่อาการก็อาจตาย ยาต้มแก้ปฐวีธาตุแก้ม้ามแตก เอาหัวหอมหัวหมู ๑ จันทน์ทั้ง ๒ รากมะตูม ๑ รากแดงหนู ๑ ต้มสามเอา ๑ กินแก้ร้อนแก้หนาวพิการต่าง ๆ หายแล ฯ๑๓

๑ หทัย หัวใจมีสองสถานตั้งบัวอันตม ตั้งบัวอันกลีบเสีย ๒ กลีบเอาปลายลงต่ำอยู่กลางอก หัวใจที่มีปัญหามานอยู่น้อยหนึ่ง ที่หาปัญญามีได้ ตมอยู่มีน้ำเลี้ยงหัวใจอยู่ช่วงมือหนึ่ง ถ้าแตกพิการก็ตี คนบ้าคลุ้มคลั่ง ดี ๆ ร้าย ๆ มักให้กริ้วโกรธบางทีให้ระส่ำระสาย หิวโหยหาแรมมิ ถ้าจะแก้ได้ เอารากคนที่สอ ๑ ตะลิงปลิง ๑ ใบมะหาด ๑ สัตคุณ ๑ ดีปลี ๑ จันทน์ทั้ง ๒ เทียนตักแตน ๑ เทียนข้าวเปลือก ๑ เทพทาโร ๑ เสมอภาคทำแท่งละลายน้ำดอกไม้ แทรกพิมเสนกินยานี้คุณมาก ใช้ได้พันหนึ่งแล ฯ

๑ ขนานหนึ่งชื่อยามหาเสมหะใหญ่ เอาลูกเอ็นเทศ ๑ ชะเอมเทศ ๒ ใบกระวานดอกบุษราคัมพริกไทย ๕ ชิงแห้ง ๖ ดีปลี ๗ อบเชยเทศ ๘ รากน้ำใจใคร่ ๙ เกสรบัวหลวง ๑ จันทน์เทศ ๑๑ ทำเป็นจุนไว้ละลายน้ำร้อน น้ำตาลทรายลงเท่ายานั้นกิน แก้ลมจับหัวใจ มันให้ทุรนทุรายหายแล ฯ

๑ ขนานหนึ่งชื่อว่าสว่างอารมณ์หัวใจ เอาจันทร์หอม ๑ กฤษณา ๑ กระลำพัก ๑ ชะลูด ๑ ขอนดอก ๑ ชะมด ๑ พิมเสน ๑ อำพัน ๑ หล้าฟ้าลั่น ๑ เกสรบัวทั้ง ๕ ดอกพิกุล ๑ ดอกบุญนาศ ๑ บัวเพื่อน ๑ ดอกกรรณิการ์ ๑ ดอกบัวเกราะ ๑ หล้าเกล็ดหอย ๑ ลูกถั่วพลู ๑ รากบัวหลวง ๑ กระจับ ๑ หัวหมู ๑ หัวบัวขม ๑ หัวบัวเพื่อน ๑ ถั่วทอง ๑ ถั่วแปบ ๑ กรุงขมา ๑ รากหญ้านาง ๑ เอาเสมอภาคน้ำดอกไม้เทศไทยเป็นกระสายทำแท่งไว้ละลายน้ำดอกไม้กินแก้ระส่ำระสาย สวิงสวายหาแรงมิได้ ถึงว่ากินข้าวไม่ได้ กินยาทุกเวลานี้ ชูกำลังไปได้ทุกวัน ขนานหนึ่งชื่อสมมิตร เอาชะมด ๑ พิมเสน ๑ หล้าฝรั่ง ๑ อำพันทอง ๑ เกล็ดหอยเทศ ๑ สิ่งละ ๑ กระจะ ๑ ดอกพิกุล ๑ บุนนาค ๑ ดอกสารภี ๑ ดอกจำปา ๑ ดอกกระดังงา ๑ กรรณิการ์ ๑ ดอกพะยอม ๑ มะลิลา ๑ มะลิซ้อน ๑ ดอกมหาหงส์ ๑ ดอกชงโค ๑ โยทะกา ๑ ดอกกาหลง ๑ เกสรบัวทั้ง ๕ ดอกซ่อนชู ๑ ดอกคำไทย ๑ ดอกสำโรง ๑ ดอกประดู่ ๑ ดอกผักคราด ๑ ดอกกะทือ ๑ ดอกเร่ว ๑ ดอกกระวาน ๑ ดอกจิกน้ำ ๑ ดอกไม้ทั้งนี้ควรเอาดอกเกสรก็เอา ดอกบัวบก ๑ บัลลังก์ศิลา ๑ ศิลาหยอน ๑ หอยสังข์ ๑ ดินถ่าน ๑ แก้วกลบ ๑ นมผา ๑ ดินดานท้องนา ๑ เทียนทั้ง ๕ โกรฐทั้ง ๙ แฝกหอม ๑ จันทร์ทั้ง ๓ กระวาน ๑ กานพลู ๑ ลูกจันทร์ ดอกจันทร์ อบเชย ๑ กฤษณา ๑ ขอนดอก ๑ สนเทศ ๑ พิมเสน ๑ ใบเนียงพร้าวหอม ๑ ใบชะมดตัน ๑ ใบทองพันชั่ง ๑ ว่านกลีบแรด ๑ ว่านร้อนทอง ๑ ว่านชุมเพชร ๑ ว่านเพชรการ ๑ ว่านฤๅษีผสม ๑ สังกรณี ๑ เนระพูสี ๑ ระย่อม ๑ พิศนาศน์ ๑ สิ่งละ ๒ สลึง น้ำดอกไม้เป็นกระสายบดทำแท่ง น้ำดอกไม้เป็นกระสาย กินแก้ตานขาง แก้กระสับกระส่าย คลั่งไคล้ต้องสารพิษกิตติยาอาคมแห่งปีศาจมนุษย์ ทั้งปวง ก็ดีหายสิ้นแล ฯ

๑ ยาชื่อมหาสดมภ์แก้ววโย โลหิตกำเดากำเรบให้จับหัวใจให้นอนไป ลิ่นกระด้างคางแข็งเรียกว่ามีออกปาก เอาชะมดเชียง ๑ พิมเสน ๑ การบูร ๑ เทียนดำ ๑ ทองดี ๑ เจตมูลเพลิง ๑ สิ่งละ ๑ กฤษณา ๑ กระลำพัก ๑ จันทร์เทศ ๑ สิ่งละ ๑ ส่วน กายาน ๓ ส่วน ดีปลี ๑ ชิง ๑ สิ่งละ ๖ สนเทศ ๓ ทำเป็นจุมเอามะนาวเป็นกระสายทำแท่ง ให้แห้งใส่ขวดยาให้ลมเข้าได้ ถ้าลมจับแน่นไปละลายน้ำมะนาวเจ็ดเม็ด ชัดปากออกกรอกก็ได้ แขน้ำตาลกรวด กรอกเถิดหาย ฯ๑๖

๑ ยกนัง ดับผู้มีปัญญาอันสองกลีบน้อย ๆ คนหาปัญญามีได้นั้นอันเดียวแล้วใหญ่ และจะได้แดงดำหาได้อยู่หนขาหัว ใจถ้าแตกพิการนั้นก็ดีเพราะโทษ ๔ ประการลองเข้า ขณะอดิสารคือการผุดขึ้นในด้นมันจึงให้ดับหย่อน บางที่เป็นผีในด้นลงเป็นโลหิตสต่อออกมา อันหนึ่งบุตรผุดขึ้นกินอยู่ในด้นมัน ให้ลงเป็นเสมหะเนาโลหิตเนา ปวดมวนเป็นกำลังให้ลงตาแข็งแดงเป็นสายโลหิต พันลูกตาไปย้อมนึ่งกัมหน่าอยู่มิได้ดูคน สมมุติว่าเป็นปีศาจกระสือเข้ากิน เพราะคนไข้มันเพื่อหาสติไม่ได้ โรคหมูนี้นหากเป็นเองประการหนึ่งเพราะเหตุธาตุแตกมันให้ระส่ำระสาย แล้วให้หอบไอเป็นกำลัง จะบริโภคอาหารนั้นก็มิได้ จะหายใจมันก็ไม่ถึงท้องน้อย ลักษณะดังนี้แลคือปฐวีแตกโทษ ๑ ประการ ว่ามาแต่ล้วนตัดถ่ายเดียว ถ้ายังไม่พร้อมกันท่านว่าแก้ไปตามบุญ ถ้าผู้ใดจะแก้ให้เอาต้นคือปฐวีแตกนั้นก่อน ยาชื่อมฤคธาตุให้ชำระเสียให้สิ้นร้าย แล้วจึงแต่งยานี้กินต่อไป เอา รากมะตูม ๑ รากมะตุ๊ก ๑ รากทองพันชั่ง ๑ เบญจโกศ ๑ เบญจเทียน ๑ ตรีผลา ๑ ลูกผักชีทั้งสองสารส้ม ๑ น้ำประสานทอง ๑ ดินประสีขาว ๑ เปราะหอม ๑ สิ่งละ ๑ เจตมูลเพลิง ๑ ชิง ๑ รากขี้กาแดง ๑ ตะไคร้ทั้ง ๒ รากหม้อน้อย ๑ รากสนุ่น ๑ ควนคอน ๑ รากผักไถ่ ๑ รากบัว ๑ ระย่อม ๑ ว่านน้ำ ๑ แกนสลัดไต ๑ ศรีตรัง

๒ รากละหุ่ง ๒ รากมะเขือป่า ๒ ราก กล้ายติบ ๑ รากอ้อย ๑ รากคนทา ๑ หัวเอ็น รากเปล้า ๑ รากมะพร้าว
๑ รากตาล ๑ สรีรยา ๖๔ ต้มรวมต่อไปหุงเป็นช้ำก็ได้กินทาหายแล ฯ๑

๑ ถ้าฟังกเอรากละหุ่ง ๑ รากประคูด ๑ หัวกระเช้าฝิมด ๑ เอื้องเพ็ชร์ม้า ๑ เปล้าทั้ง ๒ กกทั้ง ๒
เจตมูลเพลิง ๑ รากส้มมะงั่ว ๑ รากมะนาว ๑ รากเล็บเหยี่ยว ๑ สับให้ทับทวนต้ม ๓ เอา ๑ แล้วเอาสงตากแดด
ทำผง แล้วจึงปรุงยานี้ใส่ลงเอาพิมเสน ๑ มหาหิงค์ ๑ เปลือกมะทราง ๑ เทียนดำ ๑ เทียนแดง ๑ โกฐเขมา ๑
โกฐสอ ๑ จันทน์ทั้ง ขิงแห้ง ๑ กายาน ๑ ตีปลี ๑ ยาทั้งนี้ทำเป็นจุนแล้วจึงเอาลูกสลอดปลอกแล้ว ๖ บาท
ให้ประวันหนึ่งให้ต้มด้วยพลูแก่ ๕ วัน ต้มขรกรแล้วทำแห้งไว้ ฝนด้วยกฤษณา กินแก้ระส่ำระสาย ถ้าลงเป็น
มูกเป็นเลือดละลายด้วยน้ำกล้ายติบแก้เสมหะละลาย ด้วยน้ำมะแว้งเครือ แก้วร้อนละลายด้วยน้ำดอกไม้ทั้งกิน
ทั้งชโลม ถ้าจะล่อมตบดับพิษฝี ใครเพื่อตานขโมย พิษฝึการเอารากหมากผู้ รากหมากเมีย รากต่อไส้ ๑ ราก
มะเฟือง ๑ ผาง ๑ ต้มเอาน้ำกินหายแล

ศูนย์ข้อมูลศิษย์และวารสารมลายุลักษณเทพ

ภาคผนวก

ศูนย์ข้อมูลศิษย์และวารสารมหาวิทยาลัยเกษรบุรี

ภาคผนวก ก
ภาพต้นฉบับสมุดข่อย

ศูนย์ข้อมูลศิษย์และวารสารมหาวิทยาลัยเกษมบัณฑิต



ศูนย์ข้อมูล
พิพิธภัณฑ์
แพชบริ

๑๑๑

๐๑ หนึ่งคัมภีร์คณิธาน ๑๑๑ - ทั้งเจ็ดมเขมณีย์ ๐๒ ๑๑๑

๐๑ สัททกฤษณะ ทำเขามาให้ภักดา ทำมาวัน ๑ ค่ำวันคัม ๗ วันทศย สัททกฤษณะ
 คระเนทศย ทำมาค่างทำกฤษณะไมศย ทศทศย สัททกฤษณะใน ๗ วัน ทศทศย สัททกฤษณะ
 ทำมาค่างวิสาขวิสาข ๐๒ ทำมาวัน ๒ ค่างทศคระเนเลมเนนไปโดย ทำมาค่างวิสาขทศย
 ใน ๗ วัน สัททกฤษณะ สัททกฤษณะ ๓ วัน ทศทศย ๔ วันทศย ทำมาค่างทศย
 วันแล้วพิรุฬ ทำมาค่างวิสาขทศย ๐๓ ทำมาวัน ๓ ค่างทศคระเนไปเทคทศย ๐๔
 ทำมาวัน ๔ ค่างทศคระเน ๔ วันทศย ทำมาค่างทศคระเน ๑ วันทศย ทำมาค่างทศ

หนึ่งชั่วประมา ย่อมพอกจกอก ลมหนึ่งชั่วจันทรภาค ย่อมพอก ลมกตวิรุ ลี
 หมายใจเคาะจากจก ครีลมหนึ่งจะภาค ไผ่ไหวภาคแม่หนึ่งไป ๕ ลมหนึ่งชั่ว
 ชาติคม กษมคมจับจากคโกล ทกตมนี้เกิดใน ปทไฟทกพิทกน ๕ เคื่อง
 ๕.] ลมเคื่องนี้เลาเท่านกกล่าวสาร ทวิยย่อมพิทกน ให้ลมมเหล็องคณเนื่อทอ ให้
 เมื่อยทกค้อลำ เรอหาซำให้เวียมทอ เจบทั้งทอทั้งทอ ไหลรอนอกใจทอรับทกน ลม
 โครกทกนในทอ แดกคึนลมมนี้มีธวณ เจบทั้งทอทั้งทกน ให้ทอนกเลบชกทอน

ชกนชมกให้เทมม วิทกนเยนมีชกทกน เลือกตกทกนเกาททวณ รัคชทอนนมีจิต
 ไป ทายใจให้ชกกลน ทงจกนนให้วณทอ คดึนเทียมนชอเจียมน ไทคณนี้ไซ
 เพาะทกน ๕ เคื่องนลึบเบดแลเคื่องนอ้าย เคื่องนลึบสงโซล้ามภทท อไปพิทกน
 เพาะกนนลึบพิทกน ๕ อไปเทกนลึบสง เคื่องนสงเยนเทตณน บิดังควิคิณ
 นยแต่คณจันนคต ชกทนวิปทกน ให้ไหวภาคให้โกรทชง ไหลรอนนให้คตม
 คดึน ให้ลือนนชชานไป ให้ทอชรัคชทอน เกิดชกนเป็นชิตใจอย เจบ

ดึงใคร่ปากกมลทา กายนั้นลอมเหลือไป ให้ป้อมมีแกทัก นำเหลือเฟ้อไรไศล
 ออกมา แลขรอนเบบปะทา ทอททาเมื่อยเหลือใจ ปากแพะคือแห่งทาย ให้เข้า
 ลายแห่งเห็นขียวไป จัตเขากนได้จกโกล ไทคนีโกลนำพิการ ใค่ขุสขมแลใค่อน
 สี่ทั้งใค่อนยี่สขมสขาน ปู้วี่ข้อมพิการ กำเรพิรศเพลาะวังนอย มีไทศ ๒๐
 ประทรรณม เป็นลาคับลอปอทาหอน เกษาเป็นหนึ่งกอน กถบทวอรัมมอถลคัง
 อีจากาจิอับกเป็น สัทานได้นเพทนาทลตง พิศกรอกรังอัง แลขมมึงเจบขุมโกล

โกลมา ขนพองดะยงทอ เจบมึงหัวเจบปะจา เจียวท่โกลทิกท กัปปะจาณมพิการ
 ฆ ให้ใค่อี่อูปการมีทอวี่ ลิวมึงไค่ารอนอ่าคาข โรฟนินนพิการ ใค่อกทหลงขบ
 ตาโมโรฟนิน ลิวมึงเจบทกแห่ง กงคทาแดงเจียวโกลฟนิน เป็นแ่มนลมพิคณม
 ใค่มีขุคทณมีนาณา ไห่จับสัทาทรนาถ กถป้ออี่นไลาปอกลัธอ อ่ามปะพิการณมแอง
 กล้า ทอททาเมื่อยเหลือทข ไห่ปวคในสขมลง หนึ่งหัวพองทกขมจน อกใจโกลน
 ลวณ ไห่รอนรบคดังเพอโม ไห่มามยอี่ยลขมา ลขมควี่เป็นกระไล ใค่บไค่คป

ชุกไป เกิดกษมในคยพิภพ ให้จกให้แคกรวยชเพกกลีบหลายระมาณ รากเลือดค้ำกษ
 งาม เพศความกษหลายเป็ลลิมไป ไหวร้อนจกไหวระพายนม ให้หอบทั้งจดอกในเสมก
 กัดคทวงไว้ ท้าวเธอไปให้ได้พวง มักเป็ลกระโถ ไหวลงไปเป็ลเลือดทบนงให้
 ษองทงนมจิมพวง เพภะกษของฉีกตำแกง ๓- จัปประคุมัง ๓- เดือน ๕ | จาจนพพ
 กัดทวลโตคปฐู ก่าเร็บให้เหือคัก ให้จกจกเนนจามิเจียน ให้คลื่นเหียนรกกน
 ลาย ทานพิภพยไว้ล้าเรค เดือนสิบแปดแลเดือนโฉยเดือนทวมโคธ จาในทต :

ลิวเลือดคณคสมชุกไป ร้อนพงไซให้งงเหมา พิกนเล้าสมชมกษ ๕ ๓-
 เดือนสิบเดือนแปดเดือนห้า จาจนยักโทษทงหลาย เตโชก่าเร็บลย ชุปผสม
 กษที่คทอมใจ เดือนสิบสองแลเดือนสี่ พงเดือนยีสามเดือนใจ ซึ่งโทษจอนเป็ล
 ไป ภาโยไซก่าเร็บมา ไหวร้อนล้ามีท้าว ตกนังโกลมีคณาศ ๔ ทาคทานพนระนา
 ษเป็ลแพคจเร็ยนเก ๕ จบประคูลเป็ลลวงจก ๓- ประภคโคมีสามระมาณ ระคทกรวี
 คิมหรณ โฉยหิดเป็ลโฉครัน ก่าเลมทะเลอาก ฉิดเมื่อจะชน ภาโยนนเป็ล

มหาลมทะเลเกิดจาก ลมทะเลให้ควนเขา นิ่งไซ้ประเทศใจมีลม คิมหันต์ผอนฝน
 ตามคังนี ภายเป็นคังคความ ใหลกัเรือแบแลน เป็นแพคังเรือบุรี ทังโลก
 นิ่งเป็นมุก ๖ จักระกูลองอก ๗- จะแวงระกุกัก ทังลัททักไว้นาน เดือน ๕)
 เพอแลมทะเลกัเตา เดือน ๗ แลเดือน ๘ ผู้เป็นแพคังเรือไปเขา กัเรือคัง
 ๕ เดือน ภายใหลเต่าระคนกัน เดือน ๑๒ แลเดือน ๑๓ สองเดือนเต่าในจะลันกั
 เคาระคนกัน กับลันนันตลงลันทน เดือน ๑๖) กีกขมลงลันตทกน เลมทะเล

เป็นคากน แลลึงเต่าโตเป็นไป เดือน ๑๖) ลมเทอคันนันททนใจ กัเตา
 ใหลเป็นไป ลมทะเลใจมีนาน เดือน ๑๗) กัเตามีแลลตท กัเรือเกิดโรตท ทัง
 พรรณกัวลทกตยอน แลกัเรือคุกนินนี ๖ ภายกัเรือไซคากน ปฏิกทต
 กัลป์ผอนฝนใด ลมนี้คตลยคคังกับลลททต ผู้แพคแลนแก่ เรอนนัพลันนอย
 ๖) เตไซกัเรือคตลลวใจ ทกตภายไปบุรี ลลททตคูกอูลลททต ประ
 กอปลยเลทัวค เรอนนัพลันนอย ภายกัเรือแบจากน อคคิห่ย่อนกลลว

สำนัปกู้ให้ สลมนี่มีจากงานจากกันไหน ทำเรียบคมไวยอน นั้นควมเต็ม ๕ :
 จักให้รับไซความดู ปุริวิทาตุเปมคุณแสงกลา สลมนี่จากกรรตสมทาตุ ๕ ประการนี้ควน :
 กุลา นบได้กว่าแสน จบพาดกัโรบแลพิภพ ๖ - ที่นี้จะพินระนาภาควัยพาดุแตก ไฟ
 ชัยปวิภามสี อากานมีเมื่อจะแตก ทนยักแยกไว้ดี จักอกมีแถบขมทั่ว มวงคร้อเส :
 ชักให้โอ ทองแสงให้พ้อตพ้อม ท้องคี่นลัมเทตสพการ ๕ ปีโคตคีตารเมื่อแตกไซรอน :
 พายในลวเมื่อเย็น เทพจอนเต็มหอนดิน มีทักดินเย็นเป็นเหนคไป ให้อตกเมตทว

ทั้งกษ โดยจะพิบาย โดต ๕ ๕ ไฟชัยวสุระสี อากานมีให้วิบค . กายลำพิตหอน
 รุริค ชุคิงหมคทอนให้ขิน หนานากดินทั้งหมค นินหารคไม่รู เนตทั้งคุดันทการโศค
 ทั้ง ๕ สลมนี่เสตลพิ แลวจากายกลมคประติ โทคทั้งนี้ไม่เทียงเท ยอมผนแปร :
 กลบไปพลน เพตทั้งนินเป็นอนิจพิ ๕ ไฟนึ่งยังเบบจะจะชาร แมนแตกน่านจากอิน
 ทวี ชัยดินตะปคีเมมคับทพย เย็นทวกขเยนอธา เป็นอนคตาเทเทเก จบไฟแตก
 แล ๖ - จะกล้วเทเินอากา ชัยอทองคะมาเมื่อแตกน่าน มีจากนใหม่เป็นไป มีอทว :

ศิลา ๕ กล่าวถึงมณฑลเดิมหะแตก เป็นแผนกแต่ละเมือง ให้คงบอถึงโคทิดเดิม
 หะติดทวนปรอทม้วน อกรรมวนเพศให้จับ หมายแล้วกับขบวนกษา เช่นโลกไท
 ควนด ๕ บุปไฟพยุในกรกค เมื่อบิตะเป็นไป ยอมโตใจเป็นกำลัง สวมฉวนฝั่ง
 ห่มห้อมกย ย้อมลาวลี้เกิดพายุใน อาทอนขอมภอฝรัก เสนปรกักคตงนี้แท้เง
 ยงแก้ังณณน เปนอะอรุการแท้ใจ ๕ ขปทกนนำแตก ๕ ที่นี้จะกล่าวขอม ๕ ประ
 การโดยอิทธิภพการระดู เล็งร้อยรูตามทำพี คิมทั้นนี้เพื่อเตโชทาค หยอนเท

ทาดเป็นพิการ เหมือนจาทานห่อปฐูริศ สวมแก้้มตโตลิ่งทอลง โจช:บองให้ซึ่งเสียง
 ไททเจียงหม่าลาตยเมลา โทคก่าเตาโทคตองคี เพศามีเมื่อเท็งวัน เพ็งคั่นนนั้น
 ปอขเพธา:ติ ใ้โทคมีลปท้าววัน พ้นกว่านั้นห้กสิปแก เกมหะเสาโทโทคไปเป
 กอนไซยนาพิ เขตคตงนี้เตโชจาก ซไปทาคณนแนงกัก เล็งแต่งงแก้ังพดง :
 กล่าวอะดินตะระคูลี่ป เกิดเทศณนเพธา:บฏูวิ ยอมจึงมีวาโยกลัก ไทกษาสงม :
 เหลลิ่งไป บอมนูนไซกกับยอนตง อากนทองเพศอรอนใน ด:ฮักไปใหญ่:ส:

บวมขึ้นเพราะ

โทษภาวะเป็นประหาร สวมจากการทำพร้อมลัดค ปฏิกกลาขวิบัติไปกยคณ
โคไตรกระทำ เพศต่างต่างภายใน บวมขึ้นใช้ตจตอกบัว คุกกลินจวมมีผลโย
หลากควคอกมากมีนวกไซ้ เหตุเพราะไฟทาคึ่งพิการ ทनावส:ทานกตมคีน
กตทวน ลือเมื่อนั้นเย็นพิทวคณ กตมคีนจนบวมโตประเท โทคตว:ว
จัน พนิกทวนนเสมท:ไฮ ๗ โดอนไซระทยค ๕ ทพรวนเมือเทมบม โทคขอม
นบเพอเตไซ ยอมบวมเป็นกอนยนาพิ เพศทั้งนี้เพราะไซ้สทา จคอกาเจปณ

พิ อการมิให้เมือยงบ ทุกที่คัวสือเมือยทงคณ ๕ กายโตคณผอมเหล็ลงไป
มีกอบให้ส:ทวทนาท บวมเป็นเสาททนาทล บวมเป็นบจทวคตยทงกาย
บวมถึงโหนคตยทงนบ โหนเทมบมโตคตมทง ทำเรมคคีนเป็นกอนเพชกลบ
ร่วมแล้วโหนทนา อการทว ๗ มาชเป็นประ:ชิม:ตยลค อการคจจะ:ว:สทา
๕ จ:เค้เพททเค้ สวมสงเชเพื่อสเมทท โมงเทททเดเทยงจัน เกิดบวม
นบเพื่อเดทคทา สวมบคคทาตยลริเยค โทคตบวมเทคเพราะกคเต ททโมงเค้

บดจันค้ำ ไทคดล้มทำจันทุมหนึ่ง สดงทุมถึงเค่ายามตรี เป็นเพื่อตีให้ไทคดไป จันลไซไสม
 ทาฯ นองทณัน เรงกรลงกานประกอบยา ไทคดพรหมรังพิณิก ทางยาฉีกจะเป็นไทคด
 ช่อมประไทรคดจะเป็นคน เป็นกอลงบนทางพนิทาน ๓- จบปลอมทำไค ๓- จะพรวนภาจะจะ
 สดงคดควาไปอีกแล้ว หนึ่งคดจะนะทาค ทามไคยะสาคกต่างวิถน แรกไคสิ่ง คีรณ
 ไทเชื่อไม่มีไม่ลัมประดี อหารไม่กินไค อิตหนักไว้ท้ายหลายที ไม่ลงส: ทอวกตีกลบ
 อาริเยนหมี่พังยา ลค:นะไคคณิ ไทคดปลิวเป็นมะทา ทล:ดีพทท สดขแบคถึงจะ:

๓๗
 ลัม
 ๓๗

สดง คมไคถึงถึงจนแเคสจันมีชาการ ทาใจอากอหาร นอนส:ซึ่งไม่ลัมประดีฤาสิ่มก
 เสอละเผอว่า มกใจระจาพคกะฉี ท้าไคโยนมีจโยนมี ไทคดหงฉีเพาะอาก จะเข็ยถึงลงน
 ลจนหนึ่งไค แก่โยนไซมีรอนมา อากาแก่ว่าส ได้บจันคคจะรังการ แรกไคลงลจัน
 แเคสจันซึ่งอากา ให้ลงมากเหลือการยุติตีจากไคลงไป ลงชิตกเปมเคมหง ไคคีตัง
 ทกตงไค ทังลงท:จันไป แเคไคทกโคหีศ ลค:นะจันไปทค ไทคดยกทค
 หมี่พังยา ๓ จันคท อากนคคถึงจะ:ว:สาร แรกไคไค ๕ จันไคทำคานไคจัน

ล่องสะพาน รอนพายปลอก รอนพายใบ พรหมน้ำสาย ไทกระพายนม เหลืองใจ คั่วแห้งซึ่ง
 ทรวงใบ ไทคองโคดไม่รู้จักประวัติ ไทเมืองยวนทั่วทั้งตน กจคัมภายี กิริยาตจฉี
 พุดแดงพญาประจำใบ ให้ยากแค้นพิศคำ ไทจอกไทเป็นไป จะได้ยลสงสวนสวนหนึ่ง
 ไทแก้วอนไซมีเป็นมา อากนท่ายี่ไป ๕ ๖ ๗ ๘ ๙ ๑๐ ๑๑ ๑๒ ๑๓ ๑๔ ๑๕ ๑๖ ๑๗ ๑๘ ๑๙ ๒๐
 ๒๑ ๒๒ ๒๓ ๒๔ ๒๕ ๒๖ ๒๗ ๒๘ ๒๙ ๓๐ ๓๑ ๓๒ ๓๓ ๓๔ ๓๕ ๓๖ ๓๗ ๓๘ ๓๙ ๔๐
 ๔๑ ๔๒ ๔๓ ๔๔ ๔๕ ๔๖ ๔๗ ๔๘ ๔๙ ๕๐ ๕๑ ๕๒ ๕๓ ๕๔ ๕๕ ๕๖ ๕๗ ๕๘ ๕๙ ๖๐

พิโรคนิทาน ๕ ๖ ๗ ๘ ๙ ๑๐ ๑๑ ๑๒ ๑๓ ๑๔ ๑๕ ๑๖ ๑๗ ๑๘ ๑๙ ๒๐ ๒๑ ๒๒ ๒๓ ๒๔ ๒๕ ๒๖ ๒๗ ๒๘ ๒๙ ๓๐
 ๓๑ ๓๒ ๓๓ ๓๔ ๓๕ ๓๖ ๓๗ ๓๘ ๓๙ ๔๐ ๔๑ ๔๒ ๔๓ ๔๔ ๔๕ ๔๖ ๔๗ ๔๘ ๔๙ ๕๐ ๕๑ ๕๒ ๕๓ ๕๔ ๕๕ ๕๖ ๕๗ ๕๘ ๕๙ ๖๐
 ๖๑ ๖๒ ๖๓ ๖๔ ๖๕ ๖๖ ๖๗ ๖๘ ๖๙ ๗๐ ๗๑ ๗๒ ๗๓ ๗๔ ๗๕ ๗๖ ๗๗ ๗๘ ๗๙ ๘๐ ๘๑ ๘๒ ๘๓ ๘๔ ๘๕ ๘๖ ๘๗ ๘๘ ๘๙ ๙๐
 ๙๑ ๙๒ ๙๓ ๙๔ ๙๕ ๙๖ ๙๗ ๙๘ ๙๙ ๑๐๐ ๑๐๑ ๑๐๒ ๑๐๓ ๑๐๔ ๑๐๕ ๑๐๖ ๑๐๗ ๑๐๘ ๑๐๙ ๑๑๐ ๑๑๑ ๑๑๒ ๑๑๓ ๑๑๔ ๑๑๕ ๑๑๖ ๑๑๗ ๑๑๘ ๑๑๙ ๑๒๐

เกล็ดหูกโดกิตัง เปนกำลังระคนกัน แต่ ๑๖ ถึง ๓๒ ลมคะนองโดกิตัง สอง
 ภายระคนกัน โทกทั้งนี้เปนธาตุพาน แต่ ๓๒ ถึง ๖๔ ภายสีก้าเตา นี้เขาจิ๋ว
 จาประคณกันเข็น ๒ ภาย แต่ ๖๔ ถึง ๑๐๐ หนึ่งโดกิตถอยกำลังหายไป ภายเข็น
 คัญภาย เกล็ดหะเห็จรระคนกัน ๓๐ ๓๓ ๕๐ ๕๓ ๕๖ ๕๗ ๕๘ ๕๙ ๖๐ ๖๑ ๖๒ ๖๓ ๖๔ ๖๕ ๖๖ ๖๗ ๖๘ ๖๙ ๗๐ ๗๑ ๗๒ ๗๓ ๗๔ ๗๕ ๗๖ ๗๗ ๗๘ ๗๙ ๘๐ ๘๑ ๘๒ ๘๓ ๘๔ ๘๕ ๘๖ ๘๗ ๘๘ ๘๙ ๙๐ ๙๑ ๙๒ ๙๓ ๙๔ ๙๕ ๙๖ ๙๗ ๙๘ ๙๙ ๑๐๐
 ก้าเตาไซษิมแลงมา ๖ ๗ ปี ทาศุขหรือขึ้นหย่อนมา ภายนี้แลงมากลา แต่ชั้นปะช
 ษิม ๓๐ ๖๕ ๖๖ ๖๗ ๖๘ ๖๙ ๗๐ ๗๑ ๗๒ ๗๓ ๗๔ ๗๕ ๗๖ ๗๗ ๗๘ ๗๙ ๘๐ ๘๑ ๘๒ ๘๓ ๘๔ ๘๕ ๘๖ ๘๗ ๘๘ ๘๙ ๙๐ ๙๑ ๙๒ ๙๓ ๙๔ ๙๕ ๙๖ ๙๗ ๙๘ ๙๙ ๑๐๐

ทกแถบะกลมนี้คือเกล็ดหัง เปนกำลังชั้นแรก ๖๕ ๗๖ โดกิตาเป็นกำลังเพาะทกนนี้ยัง
 ขอริบรู หังเพื่อมพูนผิวมั่งคั่ง ชราเป็นโรคหรือรังสี เปนที่ดังแห่งทกต แปร ๘
 ปรัวิทกตหย่อนแฉกรวม ๖๕ ๖๖ ๖๗ ๖๘ ๖๙ ๗๐ ๗๑ ๗๒ ๗๓ ๗๔ ๗๕ ๗๖ ๗๗ ๗๘ ๗๙ ๘๐ ๘๑ ๘๒ ๘๓ ๘๔ ๘๕ ๘๖ ๘๗ ๘๘ ๘๙ ๙๐ ๙๑ ๙๒ ๙๓ ๙๔ ๙๕ ๙๖ ๙๗ ๙๘ ๙๙ ๑๐๐
 แฉก เด็ชทกต ซอบแก่งคชม ซอบจากทกตทกต ๖๕ ๖๖ ๖๗ ๖๘ ๖๙ ๗๐ ๗๑ ๗๒ ๗๓ ๗๔ ๗๕ ๗๖ ๗๗ ๗๘ ๗๙ ๘๐ ๘๑ ๘๒ ๘๓ ๘๔ ๘๕ ๘๖ ๘๗ ๘๘ ๘๙ ๙๐ ๙๑ ๙๒ ๙๓ ๙๔ ๙๕ ๙๖ ๙๗ ๙๘ ๙๙ ๑๐๐
 ภาย ขบระดาทกตระการ ภายควนเวลาดีฟวลา ๖๕ ๖๖ ๖๗ ๖๘ ๖๙ ๗๐ ๗๑ ๗๒ ๗๓ ๗๔ ๗๕ ๗๖ ๗๗ ๗๘ ๗๙ ๘๐ ๘๑ ๘๒ ๘๓ ๘๔ ๘๕ ๘๖ ๘๗ ๘๘ ๘๙ ๙๐ ๙๑ ๙๒ ๙๓ ๙๔ ๙๕ ๙๖ ๙๗ ๙๘ ๙๙ ๑๐๐
 ๖๕ ๖๖ ๖๗ ๖๘ ๖๙ ๗๐ ๗๑ ๗๒ ๗๓ ๗๔ ๗๕ ๗๖ ๗๗ ๗๘ ๗๙ ๘๐ ๘๑ ๘๒ ๘๓ ๘๔ ๘๕ ๘๖ ๘๗ ๘๘ ๘๙ ๙๐ ๙๑ ๙๒ ๙๓ ๙๔ ๙๕ ๙๖ ๙๗ ๙๘ ๙๙ ๑๐๐

ทามไถ ๕ จดจัดเพื่อได้มทา รคเผตเพื่อรักษาโรคเหย รคเคมเพื่อคินให้ยาตำมโรค
 แรเงยกรไฉ โทศภยกว่าไถน จบวัดห้ามหม้อใหญ่ ๕ ปากเบรียวเผตรอนไฉยมี
 ปากเคมหวาน กัดไซรวีปค ทั้งสองเพศ ะ:ทาดกค:นะ:มียกไว้ ลือเข็ญมักเป็น
 ทวัดแม่เมวเด โทศเคมทะ:ตวงคิพลงเทือก เคมทาให้แจ้งจัด ดค:นะ:มีนาคสี:ภานมีบง
 ไฉโทศมีคานทอ อมีนเพคไคไถ ๕ เจตค:ภานมีคิอแก้ว นบคากว่าแถมจบเพค ๕
 แตะมีจะ:พษ:นา มุคคมีนาคเคค ทั้งดีบเบคจำพอกมี ทคคมีบงเกิด เพื่อกำ

เหน็ดหนึ่งปถอ ไฉอนทริแชนจค ทริทงกษา ๕ สองมีซังคมีนาค เรือกว่าทค
 ทโย ในมี:นไทกคคกคคในอุธา ๕ ทิสมทคเตโชชอ ทั้งคจกยตัวใหรอนแม่
 ๕ ทินี้จะ:แวงฮาวบงก นค:ทอวกทอภยา ๕ คมีนาคเมกนถค ให้เค็งคคไม่คอง
 ไฉนรอนหม้อโตทังคินจัน ๕ ทกซัวคมี:ทะ:เมกน พิดใหโฉทักชบทคานไป ทททง
 กยแปนเมคภย นำเทคองไหลคินเทคองนาค ๕ เจตคภพทนามซัว จยคินมี
 นมีคินมา พินชกพาลมทงทลาย ในจระ:ภคก่าเรีบมา ๕ แปคซัวสำ:ส:ภ

เจ้าลกพรทระเจย :- สิทธิการี :- จ.จก.ลว.ก.น.น.ค. ก็นนิบาตเกิดเจตประการ ทานทาน
 ถึงกตวาม เหลืองในศกเพื่อละโลก โดยถึงเกิดเจกวันแก่ กตขปรวนแปรเป็นกั
 ปะทอญ อทานทอนกันหมีโต แก้วใสโอแลลาเจียข กระทาศให้ขมละสิ่งละวาศ หอม
 สกระทาศไชพพพ ทังคินพนดิมอราแปร แพศยาแปรไม่ทมิ สิบทอนนี้ถึงฆ
 ระน จ.รักษาให้ทาเหือต ยาเอาเลือดจากทกข ไรคจกคตาศแพระนอคพข ๐ :-
 สสงชีวสันนิบาตเลือด แกศคือเหือตใหจอนทนทว เหนดักคตวณกวลคขทนทเห

มฝอทานพนักกอลง ทานคคตงละเหมือนข เจกอนตทไคแดง ทังไรยวแญ
 กิจิตโรย ทำทวใหญ่ปอตได้ขนคธน สิบทอนนมาระน ให้ขมตคโคคคค จข
 สนิพิวในกตยา คมเกศยาศระคข ใหรั้งขบทสิ่งลิตทำ ขะโคมขาคอขใจคค คณ
 กานตทนทกทอนน ๓ ชีวสันนิบาตคค สนิหะททำลำทขมา เนศททขขทไคทว
 มอ แรกปอตทวใจเจียข ไหวงเวียขงขขขไป มักจะใหแตกทว แต่ข
 ทอนจะหลับเทค ทำขได้เป็นคณนี้ กานตคมีสิบแปรคณนี้ ถึงอานนปะดังจ :-

ทแม่มหาพันจากคำศ ถึงระภาคสืบหาจน พงระคนยากดปกกลายเป็น เรือนจำใจ
 ฝะดิ้นตา เนคทภยคมาให้มีคมัน คุณาคณไม่รู้จัก ดิษย์แก้้มก เปนลำปะ:ทอน
 อากาณกอนให้ทองคิม เดมหะ:เฟ้นปะ:อว แม่มหาว่ายากผู้คตลยกค แกละ:โลกนนี้
 ไม่ผิด ก็ดิ้นกคทั้งชีวิต ๐ สนิมภาคดีเสกค:แก้้ไวยณ แพตคฝเวียบปลง
 เกตไว้ แรกคมได้ใหญ่ใจฝน แล้วยอดได้ยบวงทนาค หยากชั้นปะ:ท
 ภามิตมวง ไหลงทองแล้วยัดเอง เยื่องยักเพลงปีคหมักเบ ให้ทองเง

คิมลาคค ทำละ:บคภยคไป จะหาใจให้เื่อฝองจน มกให้นอนเป็นภจิน
 อากาณกนหมี่ใครโต เจควนไซ้ทำให้อาก แม่มพันทกนเื่อควน กลาย
 เป็นคณทคกโค นอนหมี่ไ้ระ:สั่ง) ใจไม่วายเื่อแก้้คต จนการ:ทงดิ้นหาจน คณ
 ใดนนี้ถึงมอระน ๐ สนิมภาคเวียกว่าบ้หมุ แพตคฝรู้มือแรกได้ คานนไซ้สมรอนน
 คิมจาทานนหมี่ได้ บกขมไปนอการ ให้ละ:ทานแล้วยังจบ ทำลำทับแต่คณหลัง
 จนการ:ทงถึงเกกคยอตัว เจละ:สอฝมยากกน คณแลคินแพก:คทง ทาได้กคตัง

ทาอัญชลีไป พุคไม่ได้อาหมดำหรับ กตวงวันจิปกตวงคืนวัน ฟูโคเปยลียหักวัน เก้
 ไม่ท่นตาตตทนะรัก ๖ สันนิบาตหักชื่อกตลสังคดี เกิดเพื่อที่ไต่เขนร้อน หยากชะ
 โลทอนเปยมกัลล พุคเพื่อคตลคณหนึ่งบ่า หนีรตลสังเกศค ลมออกมูหุหุ
 โจชิต ทักบักโยกธา เลนโณมาโหลกฟอง ทำตตองกตลวักสันเกศ ๖ สัน
 ติบาตเจกเมือแรกโค่ อากทลโซคตสันนิบาต ตูตลมาคชักกม่น่า บงทักทชักแวง
 ทลล กะตูกคตลยู่เพาะ ๗ สันเอนเซ่นนันทคกรททพ ทำตททพวักตลยถม กิ

สันคตลยมจระนา มูแพคตลยตลใจ ทนทกตลใจโดยส่าเรศ ครอบทงเจดสันนิ
 บาดไมพลลพตลตตลทกัฟิ แพคตลยมีปนีญ่าณ ตูจาทนให้ทองแท้ ประกอบ
 * แกแก้ทลมีระก ทนทกตลวระโลกใจเทือก ๗ สันทักกริยะ ๗- จะกตลวทักฟิสิทลสาร ตล
 สาทนทลนแจเงใจ ไ่วทลปะการบงเกิดมี จะวษระแกชวีทตททงสิจิงแบรไป ๖
 จะนุทตลจะทลสาร ควีตลวทลนันทคไฟ ปรีใจทลคิโซ ยอนจิงโหลทคพิการทง
 ทลลคสันพะอิตพะอม แดกควีลลมีเนนเปยตลน ทลลิ่งจะทลสาร สันทททน

เก่าประจักษ์ ของสิ่งนำลงเนื้อ เหมปนขาวเหลืองตั้งตระพวยน้ำ ใหลอกโหลแตกพลา :
 กระดาษดำแข็งไม่ ปากแข็งตัวแข็งกัน แข็งถึงดินเหตเพราะไฟ ปากแตก
 กิ่งเรียบไป จึงเปลือไฟถึงเพดาน ใหลบวมทั่วทั้งคั่น สวมอันคนนับถึงการ ปรี
 ไคทศทัน เป็นอะระสารตั้งพระนา ๖ ปะนิมมะทาคอะติสาร เกิดเป็นคานเพราะ
 ลวด ขัดคมกะซี่ยาน เมื่อแตกน่านจากนมี ลงถึงน้ำเช่นหมาก จากแตกลก
 ลงนาลี เป็นน้ำแดงไม่มี คมของนีนหากเป็นไป แน่นคอแน่นอระ แดกประทะ

กิ่งหนีได้ เจตนาถกถันลงไป กิ่งนชไรกรากออกมา ทาเขียนแต่ลมเปล่า ทาการ
 เล้าเป็นอะนิค ไหล่ผิวพักกธา เจียวเป็นเส้นคานขยที่ ๖ รัตนะปะทาคอะติสาร
 คัญตัวกานลงปรีถี เมื่อแตกออกจากอินทรี วัปคมีไหลลงไป จนถึงอาหารเก่า
 ลงนมใส่เป็นเลือดไหล เดิมหะบอดควนไป ทนวยภายในยวคคคทน ทำจิต
 หนีหนีหนีลง ลงเมือง ๆ ว่าทีลันตีเหล็กงลุ่มมุดลาคัน ไชตีลันว่าตีเพา :
 เพาะโหดอาหารใหม่ ลงหมุดไปทั้งใหม่เก่า ลุ่มมุดจาตีเพา โทคนี้เล่าถึง

มอระหา ๖ หนึ่งชื่อหมุทก ให้อาภคกำเวิบมา จาไปครีเสมทา โดหิตาเด
 คงสี กวงเดีผวนีมากละนา ตีแตกมีสองสภาระ เพาะเกิดการในคืนให้
 ลงเป่นมะทา พนมที่เข้าจะแกใจ สิ้นไหลงทอง ทับีเคอธยคุดไป ลงอีก
 กลยลงใหม่ ไล้อคเภาในปวคตคทน ไหกลงบนตงสี่เคา เขื่อมขึ้นเมามีตาช่น
 ภายตีสอกคตคณ ยาเหตือพลาจะแกใจ เดิมหะโทคตัมสภาระน กลททนกลทอกไป
 กลคคากมีสิงโต กลันลงไปกลคไวนา ตีททวงเพคใหม่ รันหนากกลยเป็ยเฟลา

คุจคังขังมามยอช่นา สิวากานนยเหตือลงไป สิวาแลสีเหตือลง ซัดคคากะไปท
 แก่ฟงไซ จะกลายเป็นกะต่ายขอม ไหลงเป่นเดือคทนง เภาในทองถึงจะตีสานทอง
 ไลเป่นทองฆาน เป่นอะจะชะจะเสียช่นา ได้สททวิยบริก ช่มกิมลิตชาพานน ท
 แลงนึ่งแวงกล้า ลมมตีมเป่นบิตไป ลงเดือคตงสละเขต ปวคตมวนเพคกลยทไปไห
 ซักตามาชอนไป ปะทะในแนบอช ไหภกน้าต่ายเปลา จาทนเส่าเหมนนักน คุจ
 หนึ่งมีคหน้าตา ลมชกตาง ๆ มี พรมมคิมกิลลัมสภาระน เป่นอะจะส่ารแก่ชิว จาทมเหมน

คือดี ไทคถึงที่มอระนา ๕ จะกล่าวจะเขียน เห็นประกอช้วน ๗ ยอมจนแซกเคอมา :
 ไข่มองถึงจะโทษ เป็นโคกเทคสิ แลออกดียอมเกิดการ ไนอกหน้าส:ตาม แดะชื่อ
 การนบค่างไป การดีพิคกับหัวคัพ ให้ลงนบตนหมได้ ไคคัพทรคตลงไป สักจน
 ใดเกิดตามมา ทบคัพลงเลือตลค ต้องคยคอก เมไนไหลออกมา ไทคมีฎไห
 ส:อิกไป ๕ เทค:อิกถอยยุคโค ไทลงกลับหมักไป ไทคมีไทวอการคค ภาณนัง
 ภาณภาวสาร เรือกชอการพิพค เกิดพคคัพไหอบค ให้ลงจนหมเหลือจ เมฆน

เนาเมืองคังเหมนดี ยากเหลือพนจะเคใจ เคานักินลงไป ก็นยาไซธากเลือพคน
 เลินทองแดงเปบนคาน ไทคสามประกอนนีสักคณ ทัยุคที่ลงนนิ คาคชอชอคัพมอระ
 น ๕ ภาณมคเกิดแต่จิก ยอมทำพิคภยนักจน ให้ลงทลคคเพลท เปนเลือค
 สคคคสามเหล การตามเกิดคัพเลอ คัพจาดเนคจสารไฟ เปนคิมเปนคอน
 ไปคณนนิไซเปนคิเทท ไทแหงแพนเคมคห:คิต ที่นลงเมอ ให้เชือมชึนเมอเกทพ
 ใจเคอส:ทอนไป ระลือระลือจิก เนคมีคไมเทินไฟ ทลคตามแดงไป กัสน่า

ไซไม่คุดขัน สมนุคท่ากรรดิ สีเค่าทัวไนทัวไซสีศรีโศคค่น กานมุดเก็ดไ่ทัวใจ :
 ไศคดงไ่คดมฤติ เพศทวนนี้หากเป็นไป แม่นเกิดแก่ผู้โต ๓ ท่านกลาวไวคัต
 จาการ พงพาศถานนี้ กลาวมาสีไ่จะระกน ศรีคณา: กิงกาฬ เปนจะระการจะ
 เป็ยอชก ๓ :- จบก้าพีจะตีสารคัต ๓ :- จะกลาวจะทีกลาน เหตุประการนอชลงมาจรจบ
 เกชี่ว สีเย็ยอชกหมีเป็นไร ศรีคโมทังคะวาท ย่อมไ่สวค่วาคพคไ่แบ็ไป :
 กีนผาไซคชยคทากย คอ้งเทยนเป็ยมอใหม่ ปอคคยไปชิตขงคทย พงคีน

คงไ่สย ไศชกทัวสีก้า นำเจ็ยไ่คสีชกศกคดบ ลมไ่จยเพคไ่ทัว ลม
 นีเกิดประทังคัรบกนย ๕ . ๓ :- ๓ หนึ่งชัวคทอนวค เปนอานคทวไ่มี ไ่คง
 เจชกพี ผคเทคีสมีปอคมอไป พงทชไซมอระน มาวไ่คอคมากร:ไ่ค มาคคมี
 ไศมาชสีค นำเทคีสมาทงทกนย เพระกคทไ่ไซ พง ๓ หนึ่งคมีปค:กคท :
 ก้าเร็ชมาไ่คงทง คจ:หนึ่งกีนจลนคิต ทงคี่ ๓ ไ่คงไปไ่ทกคออกเจ็ยรเทคีส
 เป็ยเ็ยง ๓ นำสยไ่ค ศรีปงทงทไ่ไซ ชัวคทง ๓ มีทงทไ่ปรการ ๓ :

...หนึ่งให้ช่วยลงมือ ไหลงทักสาราคณ ไผอรจอนฟงทณ กระทายน้ำศไยไป
 ๓ ปวงกมให้หนาว นำทาพลาทองจีนไป ไหลงทักขีไว้ จักหนักไปคมีจก
 มาจะเนปจะลอนแก รอกสันเประหมี่พองา ทำเข็บเตะเพลา เข็มถึงเทียงคักจา
 กณ ๓ ปวงลิ้งให้ลงไป เจตแบคไซถึงอะระสาร ฉิวเขี้ยวมีจากน ผุดคีงทณ
 ทกนพทงทักคณ เปนเมคคังมคกค ปอดจอยแกบจักเจบเทลิ้อทณ ๓ ปอดจิบ
 ไผทงตนไหลงลิ้งกวันไมลยาว ผุดนอบแลผุดทณ เพดตจชิงว่านลงหนาย :

...นักสูรจากทนาย เพดตจหลายทณทฎา ๓ หนึ่งแปลปวงลูนัก ให้หอขพักตทณ
 ททณ ไหลงคเคกคีงมก ให้ลงหนักแกิงคี สุแกจจะรอจอยทำหมี่จูกคณทณที่ ทัก
 ททณเทเลค่าคณมี ประจบนพักเรจโอ ๓ บางทีให้ลงรก ตัวคีรืทากเขมเนคไป
 ไหลงลิ้งสะภายใจ ให้คคไทกโมจากคคณ คณใจจคคณคค ทักจกแกไม่คคณ
 ปอกใจแพกทงหลาย เมจจมนจกขังคคณ ๓ หนึ่งคคคคช็ยาคค ลักไมคคคไปคคณได้
 ปกคคณไทโซ เล็งลคในคคณ ทักพักไมคคคคคค ยงมกีกคมีจคคทงหลาย

ลมมีฝนพัดกลบกลาย ไหลลงไปหาใต้กว้างเพราะลมพัดด้วยคโย ๖ หนึ่งชื่อโลกาณีนยามาคพิค
 ไม่ขาดอยู่จนไกล แต่ควมมีลงไปจนที่สุด ทางสองทางน พัดอยู่เป็นท่ามระดา เมื่อ
 ลมพัดลงจาก กลบพัดกลบเป็นคาน เป็นคณานครีตอปลา เรียกว่าลมกระโถนเป็น
 ปลาหลายปลาหมอนา ทั้งสองนี้เกิดมา เพื่อไล้หิตกามกนนา มกเป็นกระโถนเรียก
 ชื่อว่ากระโถนมาน หนึ่งชื่อกระโถนคาน กระต่ายลมทั้งสามนี้ เกิดเพื่อหิขากคนครีจะก
 ล้มผาณชี่ โลกาณีนยามชี่ เป็นวิธีทางมอระมา ๗ ๑-๗- เป็นแพศใหญ่เรียกปลู ล่ามก

ครุณชี่บริท จะแจ้งในมอระมา โลกสิงโตจะเกิดเป็น รุโรคังชากนยา ครีแจนตาสอช
 จะลจกเห็น ไรครวนจผอนเขน เบรียบตงกนกจวทะน ๖๗- เคเวตีมอระคังนชี่คังน-
 จะกล่าวโคทั้งหลาย ตามชี่ดาถุขณนา นามโค่นนชี่เท แต่ครีชานนคางไป ๑
 หนึ่งชื่อกมลคช เกิดกานชี่คเทื่อคังโคก ทั้งคังคทาเทลลวงไป เจบคังไซของนกา
 ๒ ใค้หวัคณชี่หนึ่งเล้า มีเมคเล้าเท่าเมคตท ไหแพศพิจระนาค คูณน้า
 เหลือชเบให้ชี่อิกให้ทอปลก กุณมคณนคังจจะชาคใจ นลลาลยมีนเทนชี่อโค ให้คคก

ไหลดียวโยนมา ปลาจะหมกสิ้นเปลืองลาจ คุแก่มีซำยแฉกแก่มีจวท เทล็ดงคังจมีนทา
 มีเมคผดเมคค้ำไป ได้มีนักถ้ำอยู่ แพคจงคุดาของใจ คัวเมียหมี่เปลโค แคะจะ
 ให้วอห์พ่ายโคผา . ๓ โคหนึ่งชื่อจอมประสาธ สัตกษยทกให้ปากเบรียอ ให้นกอ
 จผดกเกรียอ แล้วบัตเค็ยวกดขรจันมา ไทเย็นเตยสหายท้าวคีนมาเก๋าสังคัมพาง
 ปักจมนมา ๆ คุททอยจลาเป็นเมคสี ตามโคลงทังสัพทัง เมคสองยงเทล็ดงแดงดี
 คุจทตแดงจมีสี ครนถึงที่สามจันลง . กอจับค้ำคิมมีชิดเค่า ให้วอห์เฝ้าพิศลง คับจิด

มีไม่กลังกระทอยหน้าหน้า ๆ คางแขงเลมหรี่ปะทะเป็นจักตท ถึงบั้นจะระมา ให้
 ซักกลโศทิดไป เสงแกใจภักย์ภักหนา ๒๕๙ โคชื่อตะลอกมาคาน มีอากนเปลนคีน
 มา แต่ท้าวถึงทังหน้า แดกจุกาเพียงขงศาย ไทจขปปลาจะมีท้าว สิวหนึ่งเสนา
 ผดเปลนศักดิ์ เป็นแผลปลสมพิศพอย ๆ แดคพิก็จียาหมี่ต่างไป ๒๑๑ หนึ่งชื่อทาด
 ด้ต เกศทกรบัตให้เทือไหล แพคขงหลายปลมยคไป ถานี่ใช้คองลริยา มงว
 คานกระโละให้เมื่อจขบไป ได้ยคแพงไปทาลระพวง ไทจขเมือยทังคัวคีน

ทั้งสิ้นพักผ่อนใจทาง ซาเพดมีต่าง ๆ มีหลายแห่งที่ขุมน ๖๐ หนึ่งเล่า
 พระศรีวิชัย จัดหนักไปหลายเพลง ท้องแฉงแฉงเป็นเปกกล ปักหัว
 กกลพีเป็นไป ๐.๐๐ หนึ่งเล่ากลดั่งคดี ให้ดูสิ่งเหล็กขไพ แล้วมีเข้าเท้า
 ให้เหล็กองค่าไล่คองจะมีพท ตกมากตกโลหิต ปอดเป็นบิดเน้อออกมาให้
 แพงลงงาย โรคจะแปรไปจะตีสำน การลภแลการไล่ ไทหอบเล่ามีชา
 การบังคับร้อนฟ่งสาร บางคยเป็นเปก ๖๐ กายมุดชกอรองทำให้ลงหนัก

หนทางทีใทดาย ภาวะร้อนแลเย็นไป คมตภาพพะลังง ให้อคกนลงน
 ฝากโรค พิตกนจับคองใจ คดงเพื่อไปมีชาการมี ๖๐ หนึ่งช้อการสมีเกิด
 ตันสีนอยนภาพ ให้อร้อนทั้งอติ ร้อนนภาพร้อน ลือดคนนั้นเหล็กงไป บางคยใ
 ร้อนสีนมา ทายคยไปกยา ได้ขตภาพนอดนมีหมิงาย ไอร้อนไคคุดมคตง
 เพคคจจะคักกานทงหลาย ฝากหนักจักพิภภย เพคทงหลายคค้ำ ๙ กน
 แต่หาสปรกคใจ ช้อหนึ่งใช้การสมี เมื่อเอกจะเกิดนมี ไทลาค้นคหนัก

เบท คอขกกลอนประจําคอ มุคณนชวตุงนํเคอ มุคณนชวตุงนํเคอ ชักลง
 ไปหลายไฟล ปริปปรอปลไปยอิด กานนพิศรัปหมักหมน ไทยากไต่
 ฝือปลา จงลคคากพิศรัปแกง ทามจากยาก็ยง ทั้งมีมันนยแกลง ทากินมัน
 ปอกแดง ตุบแกดงให้คักตย อันหมิงได้จับแกลงคํ พิศมันทํามีตากหลายมีเมต
 คํแดงพราย มีทอเขนเปนลํคัน ไทจกให้แตกไป จาทรไซมีหลายพิน หัก
 ลํพํหมิงมัน รคณนชวตุงนํเคอ มระกเมคมะทอนิน มีเมคคินปรอกรคเห็น เมค

คํเวียงรายเปน กุดคังไต้คิมะแกงจัน ไต้มีสีจกนไต้คิมะจันจันจัน ทอ
 รอนเปนลํคัน ระหายนํเชอสมมอไป หมิงกคพองคิมคเคอ มักทรมเทจจับตอง
 ใจ มีอทวนนศกยไป จกนคํนนปากทอน มักคินรกรแระทงลอง กุพคองนเป
 เฟดจกกร เห็นแกจกนไต้คิมะแกงจัน เจดอมคยคยพิศไป คคิมะคํทงหลาย ยอมมาก
 ภายกํพิไล ยากนทคะทองคํ เฟดคํไซยจกนหมักหมนยคเบ ถึงมีคคกเทอไม่ทน
 แก้วใจ กวีกรจองใจไททงแท็ เร่งมันแปรยานอนแดง ๕ จบแกคคํเรคไต้แล้ว

นำจากกอบกิมี่ ลมจากกอบกิมี่ ไฟจากกอบกิมี่ซึ่งได้ แต่ทว่าจจะขาดลิ้นลิ้นคุดม
 ทำดังขาดทั้ง ๔ ครี ^{อิมี่}] จจะขาดลิ้นพร้อมกันหมีได้ ย่อมจจะให้ขาดกอบกิมี่
 ลงไปเรื่อยอันมาก โดยจะผูกกลมลำตบ จึงให้ไปเปตตาง ๆ นัยใดครีจากกอบกิมี่
 เมื่อจะลิ้นคุดกอบกิมี่ ชงขาดตะพานน อิมี่กอบกิมี่ทศ ๓ • ย่อมจจะขาด ๑๗
 ท่าง ชงอิมี่ ครีทอใจ ๑ ทาไปทศ ๑๒ ขาดไป ๑๑ ท่าง ชี ๑
 ทาไปทศ ๑ ขาดไป ๕ ชิง ^{อิมี่} ^{อิมี่} ^{อิมี่} ^{อิมี่} ครีลมทอใจคอกอก ๑

เค็ชทศ ๔ ขาดไป ๓ ชิง ^{อิมี่} ^{อิมี่} ^{อิมี่} ครีไฟอบนทศ ๑ ภาแลทศทั้ง
 หลากขาดคุดนลิน พร้อมกันเปตตางลวมา นัยใดไม่ยอมขาดจากทศ ทอทั้งน
 หมีใดแลเปตตางทศซึ่งเป็ชงกอบกิมี่คอบกิมี่หมีใดแลน ทศทศ ๔ จจะขาดกอบกิมี่
 ไปแต่ละ ^{อิมี่}] ทศนัยซึ่งพะอานนโดยแล ไทศนัย จจะกอบกิมี่คอบกิมี่
 อิมี่ทศจจะกอบกิมี่เฟิกนนิน ไชทศนัยจะเค็ชทศนัยนิกนิกเพตท ทอสิระศ ๔
 จจะชอกใจให้รู้ระศนัยนิกนิกโดยนัย ^{อิมี่}] ทศ ๓ เค็ชนิน เปนเหตุกิมี่ทศ

คณ ๑ เคโธททอนชีว ดนตะประคินยลิกกน ศรีโทยเนนโยหัจจกิกนตาทาน
 พกนไผกกทมิไคยฺหอง มีกยากอาทวบอย ๑ พึงให้เกิดดมหมกปรกการคณ ๑ :-
 ดมจำพอกหนึ่งชื้อ ลากตะรับตะพดไผดเสตีจนึงลำคัว ๖ จำกอกหนึ่งชื้อปด
 ตะฆะชาต ยอมพดไผดจากจนึงลำคัว ๖ จำกอกหนึ่งชื้ออชกต ยอมพดนถีก
 คิงแค ๖ จำกอกหนึ่งชื้อประมาตะภตให้จักทาใจ ไหจักอ๊ก ๖ จำกอกหนึ่งชื้อวินนพอด
 ตะ ศรีททยใจชาตไปททวอดมจับนึ่งไป ๖ จำกอกหนึ่งชื้อมะหาตะตมจับจาตะ

ไกรให้แขงไป ๖ แดดมหมกจำพอกเกิดเพื่อเคโธททตพิการแก แพตพิงจ้เกิด
 ทาจะแก้โหดกวงน ๑ ลำพิน ๑ โภคลื้อ ๑ โภคพงบลา ๑ คียก ๑
 ชิง ๑ แท้หม ๑ เปด็อกมุกมัน ๑ ลูกมกชี ๑ อับเซย ๑ ตะคาฬ
 ๑ ยาทงนึโภคตะเม้อจากก ตำลึงตะคาฬนึ่งทำกน แก่ เคโธททตพิการ :-
 ยานชีวักลาทิจอน ๑ :- เทือน ๕. ๑ ทั้งสามได้จนมี เปยเทศกีนของชุมมัน ศรี
 ลวไปททตพิการ ไหฝอมเหล็ดองให้คณนตว ไหหนักไทรอมอกจอนไมใจ มีก

ให้ระทดระทอยไปปล่อยหมาใจสรไป มีไม้เท้าแหลมขยักตัวเองให้ดิ้อด ^{จะผูก} ^{หัก} ใจอก
 กิ่งลาพานที่มีรั้วจักรศ ครีวไปพาศพิการแสด ๗:- ทำจะแก๊ก เจาศิมมี ๑ แผลก
 หอม ๑ พริกไทย ๑ เปราะหอม ๑ ลานมัน ๑ แห้วหมู ๑ เจาศิมเมื่อจาก จากกะ
 ใหญ่ไปเอาเข้าทั้งหลาญ ทำสังค:ลาญนำรอนมีข ๗ แก๊วไปพาศพิการทาง ๗
 กิ่งลาญแสด ๗:- ยานี่ขี้ขลุ่ยที่จอน ๗:- เคียน ^{๖๖}] ทั้งสามได้จอนมีขแสดแดง
 ล้างแสดอาพานทั้งปวง ลาไปพาศพิการ ๖๖ ครีวมีไม้เท้าขลุ่ยโกวต มีข

โศค:คังคกใจ ^{๖๖} ส:เคตพิการกิ่งลาพานที่มีรั้วจักรศ ๖๖ เจาศิม พนลงพิการ
 มีขให้ตีตใจ ^{๖๖} ๖๖ ครีวมีไม้เท้าขลุ่ยที่จอน มีขให้คดงโกลาไทรอน ^{๖๖} ๖๖ เพื่อ
 พิการให้คดขผอม ^{๖๖} ๖๖ นำมีคดขพิการมีขให้เขือคดขผอม ^{๖๖} ๖๖ นำคดพิ
 การ มีขให้ปอกคดขให้เจบต ^{๖๖} ๖๖ นำมีคดขพิการ ใหญ่ขมีขให้ขย
 นำเขือคดขผอมให้ผอมแห้งไป ^{๖๖} ๖๖ นำลาญพิการ ใหญ่ขมีขให้ขย
 แห้ง ^{๖๖} ๖๖ นำมีคดขพิการมีขให้ปอกคดขให้เป็นทวด ^{๖๖} ๖๖ ๖๖

ท้องฟ้า การ ให้ร้อนแล้วหนึ่งทอระทาง บางทีฝนคือเป็นเขี้ยวสัตว์ แยก
 เป็นกำลัง ชั่ง แล้วฟ้า การ โทษของสัตว์คือไม่สมฤทธิ์ทางที่ ^{ฝน} ^{ขอล} บางที
 เป็นของฝนคือปลื้มใจแล้ว ทั้งตัวสัตว์คนพิศ โลกสมมุติว่าเป็นประคองให้จาก
 สัตว์ ^๑ หนึ่ง กคกฟ้า การ โทษเมื่อฝนตกแล้วมีใจปลื้ม มากใจบะดก น
 ชวาธรา เวณฟ้า การ โทษเมื่อสัตว์ร้อนสัตว์หนาว ท่านเรียกว่าลมทำมะพริก
 กวโรย หนึ่ง ^๑ ลมของฟ้า การ โทษเมื่อสัตว์เป็นกำลัง ธรรม งามฟ้า การ

ดวีให้ไปฝนมาฝนลงมา ชวาธรา หรือฟ้า การ โทษเมื่อฝนไป ทำหมื่นต้นฝนให้
 หรือให้ไปทอแล้วหนึ่งได้ สัตว์กำลังลงท ^๑ หนึ่ง ยศธระ ลมฟ้า การ ให้คือ
 โด เป็นดีไม่ตามของฟ้า การ ฝนคือไปคืบแต่ลมของฟ้า การ ชีวชาธระ หนึ่ง
 ฟ้า การ ลมให้ ^(๑) กลีบแล้วเป็นเม็ดลมแล้ว ชีวชาธระ พงฟ้า การ
 ให้บอดแตกคืบลงเจบเป็นกำลัง ชวาธระ ปอดฟ้า การ โทษเมื่อสัตว์เป็นพิศ
 ภาวะทอแล้วเป็นกำลัง หนึ่ง ^๑ หนึ่ง ^๑ โดของฟ้า การ

เขียนด้วยปาก
เขียนด้วยปาก
เขียนด้วยปาก

พืชพันธุ์พืชพรรณ ไชยแก้วหอม ๑ แผลงหอม ๑ ไชยเคา ๑ เปราะหอม ๑ ๓
สีขนนก ๑ ภาวะบุษ ๑ กานพลู ๑ ลูก ๑ ดอก ๑ ไชยเคา ๑ ดอก
บุษผาก ๑ จันทน์ ๑ ดอกกวางเขมา ๑ ดอกนักษิ ๑ เบระพี้ ๑ ดอก
ฝักปอด ๑ สิ่งเทศวิเศษ เขาเค็มรอกกทำสังคยาเย็นน้ำดอกไม้ แทะรกข่ามคัพพิม
เดนม่านจันทร์ ๒ กิ่งแก้ววิเศษทุกสารประการ ๖ ยาชื่อพิมเดนม แก้ววิเศษวิเศษ
ตามประการ ครีห่อใจดับปอด พิกาน เขาชะเอม ๑ พิมเดนม ๑ ๓

กิ่งชะเอม ๑ ดอกเงิน ๑ สีลมแดด ๑ เมล็ดกัญชงเปียก ๑ ไชยเคา ๑
ไชยเคาเปียก ๑ ยาสีขนนก ๑ ส้มอหิงสา ๑ มขามข้อม ๑ อบเชย ๑ ลาพัณ
๑ ไชยเคา ๑ ไชยเคา ๑ ดอกบุษผาก ๑ เปราะหอม ๑ ดอกฝักปอด ๑
เปราะปอด ๑ ดอกคำ ๑ ดอกคำสิง ๑ เขาเค็มรอกกทำสังคยาเย็นน้ำ
จันทน์แก้ววิเศษทุกสารประการ ๑ เขาเค็ม ๑ ยาชื่อไปรักนง ๑ เขาไปรัก ๑
ขมิ้น ๑ หัวหอม ๑ ยี่สุ่น ๑ มะตูมจอบ ๑ แก้วสีขนนก ๑

ยาแก้ปวดหัว ยาแก้ไอ

๑ จันทน์ปอกแห้ง ๑ แล ๑- ขมิ้นปอกแห้ง ๑ เฉากษณพศุ ๑ เจตพปเพลิง ๑ จึงแห้ง
 ๑ มะตูมจอบ ๑ คมอ ๑ (๑) ๑ ลูกผักชี ๑ กฤษณม ๑ จันทน์หอม ๑ พะ
 ๑ ตามป้อม ๑ แห้วหม ๑ พิลังกาล ๑ รากจันทน์ ๑ ดีปลี ๑ กกลิง
 ๑ ขอระเพศ ๑ คมกิบแก้ภัยวิทาตุ ๑ คีร์ติผลงสีละเมื่อเหม็นขะระ: ๑ ๑-
 ๑ ยาแก้ปวดหัว: เอมเทศ ๑ มะ: เอมโท ๑ ขบเซย ๑ เปลือกคนทา ๑ จึง
 ๑ หอม ๑ โภคผล ๑ ไพลี่ ๑ ลูกผักชี ๑ จึง ๑ ขมิ้น ๑ พิมลือ

๑ ตำสิ่งประยณนคแก้ปวดหัวแล ๑ ยาดมล้างกับน้ำ ไปฝากหมอก ๑ จึงล้าง
 ๑ เฉากษณพศุ ๑ หัวหอม ๑ เทียนดำ ๑ สีนประสีขาว ๑ เทียนขาว ๑
 ๑ ปดลุมเมื่อเหม็นขะระ: ๑ แล ๑- เมื่อคิมทับขะระ: ๑ เฉากษณพศุ ๑ เทียนดำ ๑
 ๑ ขมิ้น ๑ ขบท ๑ สีนประสีขาว ๑ ปดลุมให้ดมของเรือทอปวดหัวแล ๑-
 ๑ เลือดตกคระ: ๑ มาก ๑ รพษ์ รากเลือดคทา ๑ แล ๑ เมื่อเหม็นขะระ: ๑ เฉากษณพศุ
 ๑ เทียนดำ ๑ ไพล ๑ หัวหอม ๑ ดอกพิทณ ๑ ผักจอบ ๑ ไปทางปาก ๑

ค้างคาวสาม ๑ สีนประดิว ๑ คำดิมหาปจวดหัวข่มกตึงทาย ๒. ที่นี้ระว่าด้วย
 ทาตุแตกตาไปแพดถึงรุ้จัก อันลักคะนะโคไซทาคทง ๔ ประการนั้นคือ ปรีท
 ทะปรีทนามด้นตปะตี ๒. เป็นดึประการ อันว่าปรีททะคือไฟทาคทึงเสอจททวไหญบ
 นึ่ง ทาแตกจอกโหญคอกโหญคใจโหญบมฉิทัว โหญบมฉือจว โหญบจิงดึนทง
 พงไป โหญบจือคอะอม อันดึคะนะดึประการนี้ คือโคไซชัวปรีททะตี ทาจะ
 แก่โหญบคดล ๑ โหญบคชเม ๑ ผัดแพ้วแดง ๑ นโหญบ ๑ กาทอก ๑

๑๕๐
 ๑๕๐

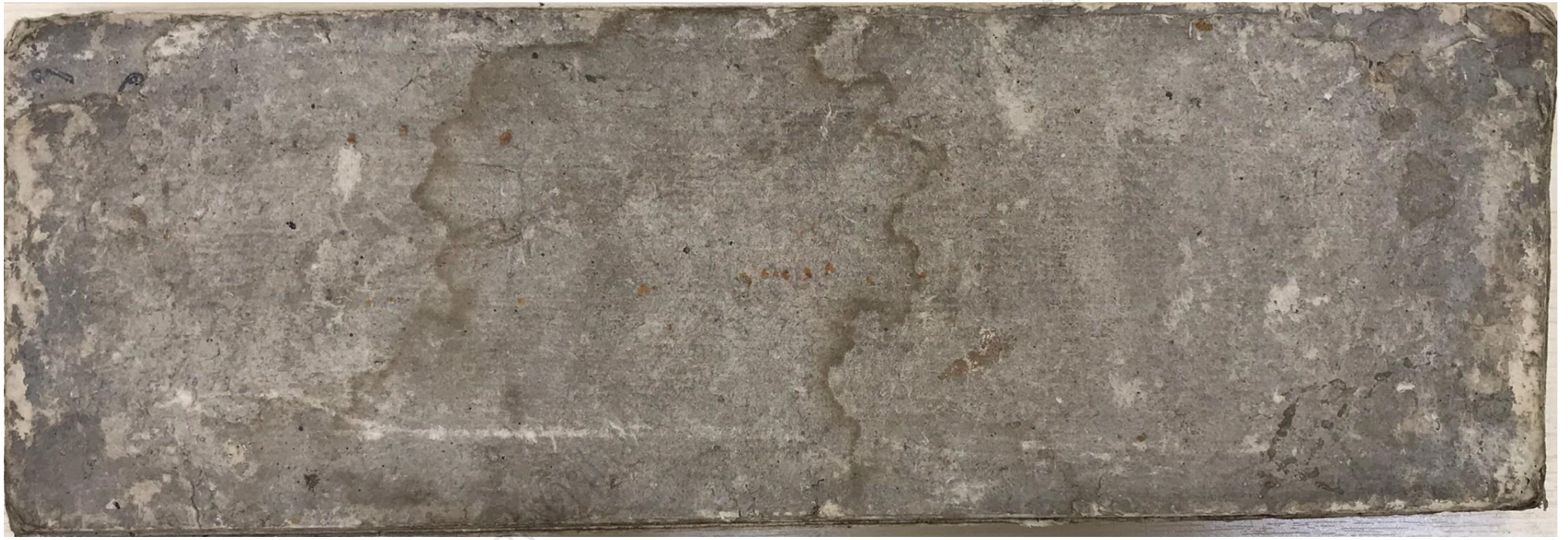

ศูนย์ข้อมูล

พิพิธภัณฑ์

ตบถอัก

ค:โครคัย ๑ กษเปธา ๑ ภาลลาค ๑ ยวงกา ๑ คำสงลฎายน่านมอโคก
โคนภโรนิกโต กษเมทธิปริโตหะคิเคตภคต ๗- จินทปริวิเนมะคิ คิโพพิสเภาให้
หนกสาทาฬ โสเภาทักทรวนกระทาย โสเภาทักทรวนกระทาย โสเภาทักทรวนกระทาย
หนึ่งให้ทคตลคคิงคิอเภาเยนเยนเภาทัก แคทกยไปรจนวตคณเภาทัก ลางคิอเภาเยนแคว
แคะ ไหลโหวโตโหวโต คคยเมคเคคโพนท ทินนิปริเนมะคิเคต ภาจะแก้เภาจาก:
ชัวเภา ๑ ฆัวเรกคัว ๑ เษโดงททอชฆมทอชฆคคเภา ๑ ทวคค:คิเภา

ขิมค
ขิมค

ใบลานเขียน

มาประโลมโลกทั้งภพหญิง เมื่อออกหากาญ ไหว้พระนึ่งถึงปลง ไหว้กาญ
 นึ่งไว้ประคองต่าง ๆ คฤโหมภาณนึ่งคิ่ง ตาไม่รู้จักคนแล้ว กลับใหม่แล้ว
 ชูคิ่งแล้วกลับโดยขึ้นแล้ว ตระหมกคิ่งไม่รู้จักรักหอมรักเหม็น แล้วกลับรู้จักแล้ว
 ก็ออกหากาญไม่รู้จักรัก แล้วกลับรู้จักแล้ว กาญนึ่งแล้วรักทารกใหม่ แล้วกลับ
 รู้จักแล้ว แต่แปรไปแปรมา จะไต่พงแต่สิ่งหมี่ไต่กอจน เหตุณชราชยัง
 หมี่ไปกอจน แต่ไต่จนไปไต่จนมา พิมพ์คณนึ่งไว้ประคองต่าง ๆ ชูมือช

ชูมือชี่แตกแล้ว ๆ ทำจะไต่โหวบระเพศ ๆ ลูกพิลังกาสา ๆ พักแพอแดง ๆ
 เป็ลือกมูกมณี ๆ ไปบางทากาญ ๆ คำส่งทำดะตาดน้ำเรากวแดงน้ำนมโคกึ่งไต่
 ชูมือชี่แตกแล้ว ๆ สมนะประคองไฟที่อวอนกาญเสกขบงทำแตกนึ่งไวกาญ คิ่งแปรนึ่ง
 ทากาญหมี่โคกแดง ตาแปรจนไต่แล้ว ๆ เป็นโคกชกาคู้ประการนึ่งนี้ งามดีนึ่งกาญ
 เพศต่างสิ่งนึ่งนึ่งกาญสังเกศ ๆ ที่นึ่งจะกล่าวว่าคอญ ทำโดยทาคูทั้ง ๆ ประกาญ
 แตกแปรเอากจะเท ที่คือสิ่งตัวไปคองน้ำ คีร์อุทงคะระตา พัดใบองคำคิ่งนึ่งนึ่ง

แต้มน้ำมัน ใหลค้นใหลนมจืดค้นนมใหลควักใจ ใหลพริกข้าวไปมาใหลทรนทฤษฎ ใหล
 เสิร์งไปใหลปะทะประด ๑ ใหลจืดน้ำแฉก ใหลจะแกกใหลเกดเคด ๑ ใหลคาดคะเน ๑ ใหล
 ราชคค ๑ ใหลคาระพืด ๑ ใหลกะละมัง ๑ ใหลจืดจว้างล่อง ๑ ใหลจืด ๑
 ใหลขุ่นขาว ๑ ใหลขุ่นดำ ๑ ใหล ๑ ใหลผดระลอก ใหลนมขาวมะจว่นำนมใหลเค ก็
 ใหลที่ไปแกกจืดคะแตก ๑- ใหลว่าจะใหลเกดาคคณพัฒใหลขุ่น ลงใหลขุ่นค้ำแต้มน้ำมัน
 ใหลย่นมือยกท้าวใหลได้ ใหลใหลจืดจืดขุ่นคคะคะค ใหลขุ่นขุ่นขุ่นขุ่นขุ่น ใหลจะแกกใหล

ใหลใหลขุ่นขุ่น ๑ ใหลพริก ๑ ใหลชิงแหง ๑ ใหลใหลค ๑ ใหลใหลคค ๑ ใหลใหลคค ๑ ใหลใหลคค ๑
 ใหลใหลคค ๑ ใหลใหลคค ๑ ใหลใหลคค ๑ ใหลใหลคค ๑ ใหลใหลคค ๑ ใหลใหลคค ๑ ใหลใหลคค ๑
 ใหล ใหลแกกจืดคะแตก ๑- ใหลใหลขุ่นขุ่นคคะคะค ใหลใหลขุ่น ใหลใหลขุ่น
 ใหลใหลจืด ๑ ใหลใหลขุ่นขุ่นขุ่นขุ่น ใหลใหลขุ่นขุ่นขุ่นขุ่น ใหลใหลขุ่นขุ่นขุ่นขุ่น
 ใหล ๑ ใหลใหลคค ๑ ใหลใหลคค ๑ ใหลใหลคค ๑ ใหลใหลคค ๑ ใหลใหลคค ๑ ใหลใหลคค ๑ ใหลใหลคค ๑
 ใหล ๑ ใหลใหลคค ๑ ใหลใหลคค ๑ ใหลใหลคค ๑ ใหลใหลคค ๑ ใหลใหลคค ๑ ใหลใหลคค ๑ ใหลใหลคค ๑

๑. ๒. ๓. ๔. ๕. ๖. ๗. ๘. ๙. ๑๐. ๑๑. ๑๒. ๑๓. ๑๔. ๑๕. ๑๖. ๑๗. ๑๘. ๑๙. ๒๐. ๒๑. ๒๒. ๒๓. ๒๔. ๒๕. ๒๖. ๒๗. ๒๘. ๒๙. ๓๐. ๓๑. ๓๒. ๓๓. ๓๔. ๓๕. ๓๖. ๓๗. ๓๘. ๓๙. ๔๐. ๔๑. ๔๒. ๔๓. ๔๔. ๔๕. ๔๖. ๔๗. ๔๘. ๔๙. ๕๐. ๕๑. ๕๒. ๕๓. ๕๔. ๕๕. ๕๖. ๕๗. ๕๘. ๕๙. ๖๐. ๖๑. ๖๒. ๖๓. ๖๔. ๖๕. ๖๖. ๖๗. ๖๘. ๖๙. ๗๐. ๗๑. ๗๒. ๗๓. ๗๔. ๗๕. ๗๖. ๗๗. ๗๘. ๗๙. ๘๐. ๘๑. ๘๒. ๘๓. ๘๔. ๘๕. ๘๖. ๘๗. ๘๘. ๘๙. ๙๐. ๙๑. ๙๒. ๙๓. ๙๔. ๙๕. ๙๖. ๙๗. ๙๘. ๙๙. ๑๐๐.

๑. ๒. ๓. ๔. ๕. ๖. ๗. ๘. ๙. ๑๐. ๑๑. ๑๒. ๑๓. ๑๔. ๑๕. ๑๖. ๑๗. ๑๘. ๑๙. ๒๐. ๒๑. ๒๒. ๒๓. ๒๔. ๒๕. ๒๖. ๒๗. ๒๘. ๒๙. ๓๐. ๓๑. ๓๒. ๓๓. ๓๔. ๓๕. ๓๖. ๓๗. ๓๘. ๓๙. ๔๐. ๔๑. ๔๒. ๔๓. ๔๔. ๔๕. ๔๖. ๔๗. ๔๘. ๔๙. ๕๐. ๕๑. ๕๒. ๕๓. ๕๔. ๕๕. ๕๖. ๕๗. ๕๘. ๕๙. ๖๐. ๖๑. ๖๒. ๖๓. ๖๔. ๖๕. ๖๖. ๖๗. ๖๘. ๖๙. ๗๐. ๗๑. ๗๒. ๗๓. ๗๔. ๗๕. ๗๖. ๗๗. ๗๘. ๗๙. ๘๐. ๘๑. ๘๒. ๘๓. ๘๔. ๘๕. ๘๖. ๘๗. ๘๘. ๘๙. ๙๐. ๙๑. ๙๒. ๙๓. ๙๔. ๙๕. ๙๖. ๙๗. ๙๘. ๙๙. ๑๐๐.

๓. ทาคทัง ๔ ประทานศรัทธา ๒. ฆ่า ๑๒ คน ๖. ไฟ ๔ ทานทาคทังเป็น ๕ ค่อย
 กั้น อธิษฐานทาคทังคืออยู่กินเว้นจากภยาทีโรคทังพิชระนาไปทาคทังแท้ ทาโรคเกิด
 ไม่กองทาคทังใด พึงประกอบยาตามโรคที่มีโรค โรคนี้จะมีพิษภัย ไม่เมื่อจะประ
 ทาคทังทาคทังแตกมัน แพศสิ่งพิชระนาต้นนี้ เรียกว่าคือโรคอันมีพระนะ ดัดจะด้วย
 ดัดตามคระนะโรค นี้ อธิษฐานไว้แตกมันคือหมีโคหมีโคหมีได้ยังคนพจทักข ๑ ทิ้งจาก
 จุทังสองหมีโคเห็นคนรูปต่าง ๆ นี้ ทิ้งสิ่งเมื่อให้ลาชาณา: ตั้งหยาบไป ๑ โทคสาม

ประทานนี้ ๕ วันมอระนา นี้ ทาโดยแตก มันโทษใจค้ำมอระนาออกมาก ๑ ไม่สมประทุก
 ทังกลาวันกลาวันคืน โทคสองประการนี้สองวันมอระนา นี้ ทาไปทาคทังแตกมันให้ดัดพระค้ำ
 ๑ คางแสง ๑ นาดากแปลคำเขย ๑ จักเบา ๑ โทคดัดประการนี้ทังวันมอระนา นี้
 อธิษฐานจากคทาคนแตกมัน ให้โลกนี้ตั้งกรอก ๆ แดคุด่ามีคุด่าคุด่าหมีโคเห็น
 โทคสองประการนี้ สองวันมอระนา ดัดคระนาคัดแตกมัน ว่ามาทังนี้แตกมันจะโทคสอง
 นาดากอยู่แล้ว แต่เมื่อยังจะแก้โคหมี โทพิชระนาดูให้เที่ยงแท้ ทังทาคทังทำพิ

เปาะยา ๑ พลุ ๑ สิงแห ๑ เทียนเอวระกษี ๑ ผักแพ้ว ๑ ไก่ดัว ๑
 สลึงโต ๑ ลูกผักชีล้อม ๑ ทำสังคยาฉบับมีโคแดง ๑ ภาคหนึ่งจากภาคอื่น
 ๑ ลูกชดค ๑ รากมะพร้าว ๑ ลูกสารพะตือ ๑ จุกโงกขี้ ๑ รากสาก ๑
 รากชิงช้าใหญ่ ๑ ลูก ๑ ดอก ๑ หิง ๑ เทียน ๑ ทำสังคยาฉบับ
 มีโคแดงมะงวักโคแดง ๑ ชาติออกจากกันให้ตั้งทิ้งให้แห้งแล้วให้เมื่อเย็น
 เอาทั้งสองใส่เบ้าคั่วบนที่เป่าไฟให้เข้ากันแล้ว ให้เมื่อเย็นแห้ง มีก

เป่าไฟจนให้ครบครวบหนาวไปทำสิงแห ๑ เทียนเอวระกษีใหญ่ ๑ พริก ๑ สิง ๑
 ยาลังก ๑ แห้วทม ๑ ผักแพ้วแดง ๑ สลึงโต ๑ รากโครเคียว ๑
 รากไม้รากทำสังคยาฉบับ (มีโค) ๑ กีบแดง ๑ ภาคหนึ่งจาก ๑ ราชัน ๑
 สิบปี ๑ รากสาก ๑ ชดค ๑ มะยม ๑ ไก่ดัว ๑ ไปยา
 ๑ ไปยงทวาย ๑ กษชเม ๑ ทำสังคยาฉบับ (มีโค) ๑ กีบ
 แดง ๑ ชนบทหนึ่ง เสนอ ๑ ชาติขยเพลิง ๑ รากทองแดง

จากยา

๑ ภาทิงจิวใหญ่ ๑ กิริกะตาก ๑ การะบณ ๑ ไบลดอกคัมหม่า
 เด็ดอตกให้แพะ เสดมื่อภากค้ำฝั่งดลาณนำ ^{สิง} _{หมีด} } กิณแถ ๙:
 ทากหนึ่ง เถาไบผกเบ็ด ๑ ไบผกคกค ๑ ไบผกเซียงสี ๑ กกลัง
 ท ๑ ลกผกช ๑ พรว:ผกคกค ๑ พกคช ๑ คคัม ๑
 เมคแต่่งไม่ ๑ ค้ำฝั่งดลาณนำ ^{สิง} _{หมีด} } กิณแถ ๙ ทาแบรไปเบบรีคคองเค:
 ๑ไปจอกหมี่ไห ^{๑๐} } ไหจัดหมักจัดเขา จัดหัวหน่าวไหตกเดื่อต ตักหมี่.

๑๖๒

ทมองปวงคมวนไป ทางที่ไหญ่เป็นพรวดีกกกลึง ^{๑๐} } ไห ได้ยดสองรากคาง
 ทถยได้ยดหมัก หนึ่งทถย ๑ ๑ยจวเกิดแก่วโดเปปภำภทณ ๑ ๑ย
 แล้วจะเปปคาง ๑ ๑:ไหญ่จกเขาแดงอ่งทงคอง ไหมีอเปปทวไปยเขต
 พิการ ทวจึงแต่่งย่ำไว้แก่มื่อยงอจน เถาช้อวมี ๑ ล่าพณ ๑ เป็จอก
 (ผูกใหญ่) ๑ ๑ยคค ๑ ๑ยมีจ้อย ๑ แห้วทม ๑ เคาค ๑ กะพั้ง
 ไทมแต่่ง ๑ เสดมื่อภากค้ำฝั่งดลาณนำ เลงช้โลกิณแถ ๙ ๑ยค:หนึ่งเธาประไฟด

ไปหลวงหลวงไปมม ๑ เสาชิงดะ ๑๑ - สีม ๑๒ ทำสังทสาฝนำรอนกับเก้เพ็
 ฆ่าให้คงได้ ๓ สากคณิง เสาพะงโหม ๑ ขระเพศ ๑ สากมะแว้ง ๑
 สากคิก ๑ สากคคณิม ๑ เสาอนคณิม ๑ เสาสไม้อากทำสังทะตาฝนำ
 จิม } กิมไล ๓ จมยหนึ่ง เสาหนึ่งจระเค้เส ๑ นอแระคเส ๑ เสาจัวเส
 หอยจิมเส ๑ เสาควาฝเส ๑ จมยเทด ๑ แก้วหุม ๑ กเทียบม ๑ เสาละ
 แล้วสากทำสังทะตาฝนำรอนกับเก้เพ็ของได้ ๓ แต่มีจะกล่าวคสมไปใส่แพ

คสังฉิดจะระนาเสาเท็ค เคโซพิการณมีมมีโหมมมีท้าวให้ ^{สิดอก} } ทนทอง
 ไหมแปงมลงควัว แปงที่คทองมีมพะวี่ } คังมี ทำจแก้อเสฝสเสแอง ๑ ฝิมไฉม
 ๑ กัทอด ๑ ไครคั้น ๑ ทำแปงระ ๑ สากสวดค ๑ ยาลังกา ๑ เสาสไม้อาก
 ทำสังทะตาฝนำรอนกับเก้เพ็ } ทำโยพิการณมีมมีให้กิมซาพหมียทอง จิมไลให้
 ลาดิมฝลงที่ทองแปงคักโหมจีม ไซทองมีมเตมไปคอฝดมกคิ คังมีทาจ
 แก้อเสฝ ๑ สกเสฝ ๑ สากชานคิ ๑ สากจิงจัวโหม ๑ เสาสไม้อ

คังมีทาจ

ทำสังคายนา

๑. ๒. ๓. ๔. ๕. ๖. ๗. ๘. ๙. ๑๐. ๑๑. ๑๒. ๑๓. ๑๔. ๑๕. ๑๖. ๑๗. ๑๘. ๑๙. ๒๐. ๒๑. ๒๒. ๒๓. ๒๔. ๒๕. ๒๖. ๒๗. ๒๘. ๒๙. ๓๐. ๓๑. ๓๒. ๓๓. ๓๔. ๓๕. ๓๖. ๓๗. ๓๘. ๓๙. ๔๐. ๔๑. ๔๒. ๔๓. ๔๔. ๔๕. ๔๖. ๔๗. ๔๘. ๔๙. ๕๐. ๕๑. ๕๒. ๕๓. ๕๔. ๕๕. ๕๖. ๕๗. ๕๘. ๕๙. ๖๐. ๖๑. ๖๒. ๖๓. ๖๔. ๖๕. ๖๖. ๖๗. ๖๘. ๖๙. ๗๐. ๗๑. ๗๒. ๗๓. ๗๔. ๗๕. ๗๖. ๗๗. ๗๘. ๗๙. ๘๐. ๘๑. ๘๒. ๘๓. ๘๔. ๘๕. ๘๖. ๘๗. ๘๘. ๘๙. ๙๐. ๙๑. ๙๒. ๙๓. ๙๔. ๙๕. ๙๖. ๙๗. ๙๘. ๙๙. ๑๐๐.

พระสังคายนา

๑. ๒. ๓. ๔. ๕. ๖. ๗. ๘. ๙. ๑๐. ๑๑. ๑๒. ๑๓. ๑๔. ๑๕. ๑๖. ๑๗. ๑๘. ๑๙. ๒๐. ๒๑. ๒๒. ๒๓. ๒๔. ๒๕. ๒๖. ๒๗. ๒๘. ๒๙. ๓๐. ๓๑. ๓๒. ๓๓. ๓๔. ๓๕. ๓๖. ๓๗. ๓๘. ๓๙. ๔๐. ๔๑. ๔๒. ๔๓. ๔๔. ๔๕. ๔๖. ๔๗. ๔๘. ๔๙. ๕๐. ๕๑. ๕๒. ๕๓. ๕๔. ๕๕. ๕๖. ๕๗. ๕๘. ๕๙. ๖๐. ๖๑. ๖๒. ๖๓. ๖๔. ๖๕. ๖๖. ๖๗. ๖๘. ๖๙. ๗๐. ๗๑. ๗๒. ๗๓. ๗๔. ๗๕. ๗๖. ๗๗. ๗๘. ๗๙. ๘๐. ๘๑. ๘๒. ๘๓. ๘๔. ๘๕. ๘๖. ๘๗. ๘๘. ๘๙. ๙๐. ๙๑. ๙๒. ๙๓. ๙๔. ๙๕. ๙๖. ๙๗. ๙๘. ๙๙. ๑๐๐.

ไทระสังกะย ๑ เจปศวกักรพะพง ๑ มกัศนากษามพที่เวื่อน ๑ มกัโท
 ทนึ่งยไเตยไต้ยอหมีให้โจธา ๑ เจธาแลวให้ลีมโยไล่า ๑ ลัคปะระกัโยกัเวีย
 ๑ ๒ ปะการให้จนพองสยงเกลา ๑ ไทจตุระมก ๑ ไทพยลลอม ๑ ไท
 สวแท้ง ๑ ไทกระทายน้า ๑ ไททัวเยน ๑ ไทมีเยน ๑ ลัโยกัเวียเท
 นีแล ๒-ปัดักัเวีย ๑ ๓ ปะการ ให้จนไม่หัดม ๑ มกัให้หอย
 ๑ ไทกระทายน้า ๑ ไทคสัง ๑ ไทเจปอก ๑ น้าตาคกมาก ๑ เลียค

๑ ๒ ๓ ๔ ๕ ๖ ๗ ๘ ๙ ๑๐ ๑๑ ๑๒ ๑๓ ๑๔ ๑๕ ๑๖ ๑๗ ๑๘ ๑๙ ๒๐ ๒๑ ๒๒ ๒๓ ๒๔ ๒๕ ๒๖ ๒๗ ๒๘ ๒๙ ๓๐ ๓๑ ๓๒ ๓๓ ๓๔ ๓๕ ๓๖ ๓๗ ๓๘ ๓๙ ๔๐ ๔๑ ๔๒ ๔๓ ๔๔ ๔๕ ๔๖ ๔๗ ๔๘ ๔๙ ๕๐

ทาสองค่าง ๑ ไทเจบหลัง ๑ ไทจตุหนก ๑ ไทจตุเบ ๑ ทงกันคอรก
 ๑ ๑ ให้เจบทะนเบ ๑ ปะการให้มเวีย ๑ ให้คักัน ๑ มกัท
 พอง ๑ ไทกระทายน้า ๑ น้าตาคกปอดคอง ๑ เมื่อคคมีคัวทัว ๑
 ไทลือก ๑ กษนททาวโมรอก ๑ คำนึงถึงคองไม่แลไม่นปะทำ ๑ ไทพอง
 กคอง ๑ ลัโยกัเวียแต่เท่านี ๒ ๒ ๓ ๔ ๕ ๖ ๗ ๘ ๙ ๑๐ ๑๑ ๑๒ ๑๓ ๑๔ ๑๕ ๑๖ ๑๗ ๑๘ ๑๙ ๒๐ ๒๑ ๒๒ ๒๓ ๒๔ ๒๕ ๒๖ ๒๗ ๒๘ ๒๙ ๓๐ ๓๑ ๓๒ ๓๓ ๓๔ ๓๕ ๓๖ ๓๗ ๓๘ ๓๙ ๔๐ ๔๑ ๔๒ ๔๓ ๔๔ ๔๕ ๔๖ ๔๗ ๔๘ ๔๙ ๕๐
 ไทลงโย ๕ ๖ ๗ ๘ ๙ ๑๐ ๑๑ ๑๒ ๑๓ ๑๔ ๑๕ ๑๖ ๑๗ ๑๘ ๑๙ ๒๐ ๒๑ ๒๒ ๒๓ ๒๔ ๒๕ ๒๖ ๒๗ ๒๘ ๒๙ ๓๐ ๓๑ ๓๒ ๓๓ ๓๔ ๓๕ ๓๖ ๓๗ ๓๘ ๓๙ ๔๐ ๔๑ ๔๒ ๔๓ ๔๔ ๔๕ ๔๖ ๔๗ ๔๘ ๔๙ ๕๐

โคลง ไหลลง มีกนอปลัดตั้ง ทถนนำค บกทีไหลลงคากันยารลง ^{แฉง}
^{เสียง}
^{เสียง} }
 จอกมทกละตีหมี่ได้ ทาจะแก็กเขาเทียนโค่นเบ็ลือก ๑ ไต้ยยคาตัก-แดฟ
 ๑ เบ็ลือกม:ทภ ๑ เบ็ลือกไซเม่า ๑ เขพทโร ๑ เขาสมอภกท
 แหวงแหวกรตีจวระเคกีน คลภยนำคอกไมแหวกรกสิมเสยกับแก็กคังโคลงไหลลง
 แด ๗ ทากคณิงเขาตอกจับ ๑ เบ็ลือกม:จามจบ ๑ ครัง ๑ ลิม ๑ เบ็ลือก
 ดุกทปทม ๑ กักณิม ๑ เบ็ลือกม้งคค ๑ เมตขน ๑ เขาสมอภกท

๑๖๗

ทำแพงไฉลกลาปมา เบ็ลือกทขั้มกีนแล ๗ ^{๗๕} ครว้ลเดตชโยได้ประมาพ
 บากหนิง ยชทาขแล้งหนิงยลงแหวหนิง ทนปร:มานเจตนิวอิดไว้
 ทวังกลันเขมชโยทง หมี่ ให้คัปมาได้ ทำแตกขนไหลยครวณดยค
 ทนกว เขยเพลา บกทีลงเขยแถมหะโคคักเห็นำยจกมอช ทาจะแก็ก
 เขาตอกภกช ๑ ลำพณ ๑ เบ็ลือกมกหลง ๑ นำค้ำขม ๑ กระ
 คอสมทง ๕ แก็กยคีเลก ๑ ตม ๓ เขาหนิงกีนแล ๗ แภจยได้ย

กอขมแดง ๗ พืชไร่แดงเกิดได้ยั่วไป พืชไร่แดง: ทารกทวารโง่ ทำผู้ใด
 จะเข้บแพดจะ: เกิด: เหลดคพิการ ไหลคัมทำระ: ด: เหลดคเนาได้ยั่วกอขม โข
 ไปม: ทามทำมีหนึ่ง ไปดขบช่วยทำมี ๑ ผ่างเลบทำมี ๑ คมัวเททอย ๑
 อดบเรีรง ๑ แห้วย ๑ ทอมทำหัว ๑ คัม ๓ โข ๑ แทวาคีเกิดวิกร
 ตามทาดหมักเนาเท็ด แล้วจึงแต่งยาขี้คักนเท็ดขุแเด ๗ ยาแก้ขี้คเพื่อทาด
 แดก โขเมคม: มองกะ: ลอย ๑ เปนปะ: กามี่ ๑ ดูก ๑ คัม ๑ คัม

แกยัดโค

กิฬ ๑ เป็ดอกม: ทามขบ ๑ เป็ดอกม้งคค ๑ เทียบคัก ๑ ทระ: ทาน ๑
 ทานพล ๑ ยางตะเคียน ๑ นำประ: สานทอง ๑ สดได้ยัคทัง ๑ สีน ๑
 ทำนึ่งได้ลูกทขยทัมแล้วเอาคิโคจากขมขบออกเอาคินจากขมไฟ ไหลคักแล้วเอา
 ออกขค ทำแทงไว้ฝนควยนำ ^{ขี้คัก} ๗ กิฬแก้ไสม: ไล่คักหน้าบวคมอขมแเด ๗
 ทำนึ่งไม่ยัคเอาเอาแก้ในบิคนบิคัก ๗ แล้วจึงแต่งยาขี้คักนเท็ด ขี้คักนเท็ด
 ขบคิฬเท็ด ทารกทวารโง่ แพดผู้ใดจะทำยาแก้ ทคขบขบ ไหลคัม

ทคขบขบ

เทาตัวผู้ได้แก่เกิดวันใดเดือมิโต ปลูกแต่แล้วพิจารณาตามท่า ปลูกระตูปาทระ
 ต่ใด. โหระพาปลูกประจำพาดระคนมีดวงใจ แล้วให้พิจารณาแล้วโหระพาผลัด
 ปลูกโหระพา ปลูกบ่ใด สมีที่ขึ้นหัวมีโตเดือมิโต พาดจันใดโหระพาประจำพาดระคน
 มีผลัดปลูกบ่ใด ปลูกใหม่เมื่อแรกปลูกระคนมีเป็นผลัดระคน แล้งจึงแทรก
 จันทั้ง ๓ กฤษณา ๑ นิลค ๑ เกตุระพิกษ ๑ ขุนนาก ๑ สิวะพี ๑
 เกษรมาทลง ๑ ทั้ง ๕ จึงมีแทรกลงที่หน้าแฉก ๒-๒ ๒๕๕๕ ๒๕๕๕

๕
 ๑
 ๒
 ๓
 ๔
 ๕

มีผลัด ๑ จากที่มีโต กระตบกระทงมีเป็น พาดแต่ที่มีโหระพาเป็นทั้งที่ปลูกด้วย
 ผลัดใหม่ มักก็ปลูกพาดหมีหรือจันค มักเป็นผลัดในเขตบ่กระทำ พาดแต่โห
 ระพา ๑ ไปมีคทา ๑ เทียบคทา ๑ สมีวแทน ๑ ถากทองแดง ๑
 สิวะ ๒ หัวหอม ๒๒ จะมีน้ำจืดยาดคือปี ๑ คิม ๓ โหระพา ๑ แทรก
 สีโหว่คทาพาดหน้าเขา เป็นพาดระคนมีโหระพาได้ชกอน จึงแต่งระคนหัวโห
 ระพาหัวโหระพาหน้าบ้าน โหระพาหลวง ๑ กฤษณา ๑ ๒๕๕๕ ๑ จะมีน้ำจืด ๑

๕
 ๕

ภควะพวงใหม่ ๑ หัวเคาต่ำ ๑ หอมแดง ๑ เขตเมืองกรมทังพวงตาปลา รอก
กึ่งทศได้ ๗ ขรรษีสังข์ ศรีเอื้องคนธ์ประมาณ ๒๐ ทะเมนชันอยู่โขกยาขย
ถึงตั้ง ส้มทศอยู่ตามต้นหลัง ทำพิณหนักตีทำปกกล้วยไม้ เมื่อบนแพศดสมศค
สีทักโกลสีทักทำเต้าทำเรือ ทำแฉกส้มไหมสีพิศต่าง ๆ ผลดิ่งพวงออก ได้ส
มศกขยเป็นร่าง ^{แล้ว} } แฉกกลสีทศสายฟ้าพาคจอมประสาธเทไม้อยู่ใหญ่เขยง
ไฟประกายเพลิง ส้มสายไฟกลมท่งกั้วดส้มสีต่าง ๆ เพาะโกลสีทศมีแฉกกร-

๗ ๑๑

ขย ออกสีม่วงดั่ง คองไข่มุกต่าง ๆ บงที่ไหลงกรม โกลสีทศได้เข้เต้าห
ใจ ให้คองไปทักสีทศมีได้ ย้อมจาสวรรีขนาดได้จกกว่า ขยเพื่อโกลสีทศ
สมทศ บงที่ให้ รอก } ลงสีโทชก สี } ลงสีให้จัดเขา ^{แล้ว} } เขาเหล็กมี
โกลสีต่าง ๆ หนึ่งทศแคโกลสีทศแตกขนงได้ผล โกลสีทศแคขย ^{แล้ว} }
ประกาย แล้วจะแก้ทศมีได้ สุ่มส้มจระนะ ในทศมีจัน ทำขยประกาย ๖ }
ทศโทแก้คองจัน หนึ่งทศโกลสีทศแคขยออกสีทศหนึ่ง บงให้ขยยาได้เมื่อ

๗ ๑๑

แก้ทั้งทพโย ให้ลงได้อกนปี่ ทำมโหฬารลภกษิตแก งามน่าเข้าไปทำพิทค
 ฆ่า ศรีโคทิดแตก แดงระเพศ ๑ ขาดแดง ๑ พรรณกนก ๑ อก
 กะดอม ๑ ดอกมะม่วง ๑ โพล ๑ กขย ๑ สบเมต ๑ สนิท
 ๑ เบ็ดอกมกหลอม ๑ แห้วหม ๑ ยาจกมาม ๑ ศคาน ๑ ทพล
 ๑ (จกโรหิณี ๑ กงจเม ๑ แผลกหอม ๑ อกทองแดง ๑ กิริศ
 หนา ๑ กัดมพิท ๑ น้ะกค ๑ งามดอก ๑ ดมอทั้ง ๓ ขยเซ

แก้ทั้งทพโย

๑ เกษรสารพี ๑ พิทก ๑ ขนบก ๑ ขั้วหลอม ๑ งามไม้ออกตาม
 งามไซหนึ่ง ทำจะโททโลโลสิเกสิวตามทคหมักเบเช็ด งามชิวชิตโต
 ลาทิศนแกโยคิมหิตระระคแล ๓- งามหนึ่งแกโยระคิมระค งามลุด ๑
 ดอกมะกรูด ๑ ดอกมหนว ๑ ดอกคคเค ๑ ดอกสุพนิท ๑ ดอกมะลิ
 ๓ ๑ ดอกกตพงา ๑ ดอกชำบ ๑ ดอกกษนิท ๑ ดอกคำไท ๑ ดอก
 แก้ว ๑ ดอกมะกคิม ๑ ดอกสำมะใจยก ๑ ดอกกลอยไม้ ๑ ดอกพล

แก้ทั้งทพโย

ทศ ๑ ดอกบัวน้ำทิพย์ ๑๑ ดอกกลิ่นศรภ ๑ ดอกคัมภีร์แก้ว ๑ ดอกกลิ่นท้าว ๑
 ดอกยี่สุ่น ๑ ดอกกระพุ่มภท ๑ ดอกยางของทอง ๑ ดอกทองน้ำทิพย์ ๑ ดอก
 ละหุ่ง ๑ ดอกถนบพิ้ง ๑ ดอกมะทาหง ๑ ดอกกลิ่นโอง ๑ ยาทิงน้ำทิพย์
 สอน เจตขมเพลิง ๑ โทศทิน ๑ เบนเทียน ๑ ดอกมะคัมภีร์ ๑ ดอก ๑
 ดอก ๑ กระพุ่มทิพย์ ๑ ดอกโกลนพดู ๑ ดอกโกลน ๑ ดอกแขก ๑ แผลกหอม ๑
 กดอก ๑ ขวระเพศ ๑ สกคณท ๑ สกท้าวชายจอม ๑ สกพมไร้ยม ๑

สกมะโต้อวมพอม ๑ สกยาณง ๑ รยอล ๑ พิศนาค ๑ น้ำปลงราชสี ๑ สก ๑
 ก ๑ ศรีพลา ๑ พุมือเหล็กทัง ๕ ยากดวน ๑ กวิศนา ๑ กล่าพัก ๑ นิลด
 ๑ จวนทอง ๑ อบเชยเทศ ๑ ส้มกลอง ๑ ซากษ ๑ เทพทวาร ๑ ดอกกระ
 โรหิณี ๑ ยาทิงน้ำทิพย์ของกลองดวน ทำผงเย็นจนไว้ บดปลงนมสด ๑ พิมพ์
 ๑ สก ^{๒๗๗} _{๒๗๗} } สก ^{๒๗๗} _{๒๗๗} } สก:สากษ ๑ สก:สากษ ๑ ประจบท้าวเทงไว้ กระ
 สก:สากษชอบโรคเท็ด ยาน้ำช่อมะทาขมนมแททกรพวง นันประจบมกนิตย

ยาทิงน้ำทิพย์ของกลองดวน

ลำต้นไว้ระคนขึ้นทิวไปทาง ... ลำจากแล ๗ ๕๖๕๕๖ เพื่อขึ้นยอดมณฑลมาจากมาท
 ๑๖๖๖ แขนงเรากันทั้งปวง ท่งแตกออกมีมีมีให้เพื่อมีตัวเขมรตัวชาชืดชืดไป
 ทั้งตัว ไทลิ่งลวดย ท่งก่ดงมีใต้ ท่งแกไชเอตบงเพ็ลิ่ง ๑ โภคสว ๑
 ลกณิกษี ๑ ซึ่งแหง ๑ สิบที ๑ ลกณะตมอณ ๑ เปลือกกุ่มมำ ๑ ลกทงท
 ลกนง ๑ ลกถวถ ๑ ตัม ๓ เสา ๑ กิ่งแกไช่ตักแล ๗ ยานโถมแกไช่
 เสาหัวมอ ๑ แปงเสา ๑ คีขลวพอง ๑ ท่งแพนดลทงมำตอกไม้นโถมท่มให้

ให้ตัก

ตกแตกผิวท่งชาตักไปท่งสี่สี่ละแล ๗ ๕๖๕๕๖ นำมีขึ้นขึ้นอยู่ในเมื่อท่งสวหรือ
 ชี้นั้น ท่งแตกก็เหมือนปลอดคอกน มีมีให้ท่งทงออกผิวท่ง บากี่เป็นนงให้ลว
 บงทีแตกใหญ่วค แลมีปลอจวขึ้นเป็นก่าลิ่ง ท่งจะแกเอากะเมงก่ามีนง ๑
 ไปถวแระก่ามีอ ๑ เทียนทว ๑ เปลือกกุ่มมำ ๑ ยาค่าเขมรหรือ ๑ ตัม
 ลกนง ๑ กิ่งแก ๗- ยาททวไปปลิ่งแลง ๑ ค่าสว ๑ คีขลวพอง
 ๑ นโถมแล ๗- ๕๖๕๕๖ นำตาททงท่งปวงจได้มีท่งเมื่อท่มได้

ให้ยอลด

๓๓๓

โตมีทุกทั้งมีทำแตกหน้าตามันตกก็มีดี ลูกตามันก็จะเป่นดังลูกอันใหญ่ ทำจะแก้แยะ
 ภาคนั้นที่ชื่อ ๑ ภาคนั้นเป่นต ๑ ลูกมะตมจอน ๑ จึงแก้ ๑ เทลเมื่อจาก
 ตม ๓ เทนึ่ง ๑ กั้นและ ๒ แล้วยิ่งแก้แยะนอกตาแล้ว ให้เทลสีทาไปทั่วปาก
 ซอ ๑ บ้างสีลา ๑ พิมและ ๑ ฝนออกตาทำยังสีนังกาไค่นับจะหายและ ๒ ทำ
 ไม่มีนังกาไค่นับไม่หายและ ๒ ธรรม นามันเหลวนัน ทั้งนามันจากตาขยับทอสี
 ระพวงกลแยะลิตทั้งปวง ทำแตกออกหัวกระต่าย มีกั้วให้คือเหลืองตาเหลือง

๑ ๒๓๑๑ ๓๓

เอ้นไว้ แต่ประสวระอุทระ ไม่ให้เหลืองกลางที่ในอง ภาคนั้นค่มปวง คือโทค
 นันเหลืองเอจ ทำจะแก้ ๑ คือย่นอนน่าย ทำหมียุคโหซระนังเหลืองเล็ดกอน
 จึงแก้แยะบ่มรุงทาคันนังคือไป เทลวิระตูก ๑ กั้วปลา ๑ มจามบ้อม ๑
 ภาคนันพล ๑ ภาคนันตอง ๑ เทลเมื่อจากตำลงละตาขยับ กั้วปลิม กั้นแก้ตาไป
 ภาคนัน คิวมีนเหลวนนหายและ ๒ ๑๑๑๑๑ นังตาขยับนังเป่นเหลืองแก้ ๑ ๑๑๑๑๑ ๑๑๑๑๑
 กระพวงแก้มี ทั้งสองค่าง ครน่อนโตตกถึงกลางลิ้น เมื่อได้ก็ออกมา รับ

ทำสมาธิ

๑. ๒. ๓. ๔. ๕. ๖. ๗. ๘. ๙. ๑๐. ๑๑. ๑๒. ๑๓. ๑๔. ๑๕. ๑๖. ๑๗. ๑๘. ๑๙. ๒๐. ๒๑. ๒๒. ๒๓. ๒๔. ๒๕. ๒๖. ๒๗. ๒๘. ๒๙. ๓๐. ๓๑. ๓๒. ๓๓. ๓๔. ๓๕. ๓๖. ๓๗. ๓๘. ๓๙. ๔๐. ๔๑. ๔๒. ๔๓. ๔๔. ๔๕. ๔๖. ๔๗. ๔๘. ๔๙. ๕๐. ๕๑. ๕๒. ๕๓. ๕๔. ๕๕. ๕๖. ๕๗. ๕๘. ๕๙. ๖๐. ๖๑. ๖๒. ๖๓. ๖๔. ๖๕. ๖๖. ๖๗. ๖๘. ๖๙. ๗๐. ๗๑. ๗๒. ๗๓. ๗๔. ๗๕. ๗๖. ๗๗. ๗๘. ๗๙. ๘๐. ๘๑. ๘๒. ๘๓. ๘๔. ๘๕. ๘๖. ๘๗. ๘๘. ๘๙. ๙๐. ๙๑. ๙๒. ๙๓. ๙๔. ๙๕. ๙๖. ๙๗. ๙๘. ๙๙. ๑๐๐.

สมาธิ

๑. ๒. ๓. ๔. ๕. ๖. ๗. ๘. ๙. ๑๐. ๑๑. ๑๒. ๑๓. ๑๔. ๑๕. ๑๖. ๑๗. ๑๘. ๑๙. ๒๐. ๒๑. ๒๒. ๒๓. ๒๔. ๒๕. ๒๖. ๒๗. ๒๘. ๒๙. ๓๐. ๓๑. ๓๒. ๓๓. ๓๔. ๓๕. ๓๖. ๓๗. ๓๘. ๓๙. ๔๐. ๔๑. ๔๒. ๔๓. ๔๔. ๔๕. ๔๖. ๔๗. ๔๘. ๔๙. ๕๐. ๕๑. ๕๒. ๕๓. ๕๔. ๕๕. ๕๖. ๕๗. ๕๘. ๕๙. ๖๐. ๖๑. ๖๒. ๖๓. ๖๔. ๖๕. ๖๖. ๖๗. ๖๘. ๖๙. ๗๐. ๗๑. ๗๒. ๗๓. ๗๔. ๗๕. ๗๖. ๗๗. ๗๘. ๗๙. ๘๐. ๘๑. ๘๒. ๘๓. ๘๔. ๘๕. ๘๖. ๘๗. ๘๘. ๘๙. ๙๐. ๙๑. ๙๒. ๙๓. ๙๔. ๙๕. ๙๖. ๙๗. ๙๘. ๙๙. ๑๐๐.

สมาธิ

เมืองมณฑล

จนตกจนหนักน แก่ได้เกิดไปส่วนหนึ่งหายไปไหน ๓ ชั่ง แล้วมีพริกแห้งประมาณโต๊ะแก
 ดิบขึ้น ทำแต่ทำไหมได้ยาวชานไปทั่วตัว มากไหมสักจึ่งที่มันบวม ที่ไฟไหม้ปลัด
 ลงของที่ไหมวณ บางทีไหมสักจึ่งประเภทคุดเพลิง ทำจะแก้อาการมีอยู่ทะเล ๑ ผง
 ไส้ ๑ ยากำโพง ๑ ยากำหลอ ๑ เปลือกทองหลอมน้ำ ๑ โทดการพริก ๑
 ขึ้นประตือขาว ๑ คีบสอพอ ๑ บดคัวมันหางคเคททภาย ทำผงบวมให้ใสใส
 ไม้ ๑ ไปตีเหล็ก ๑ ยากำ ๑ ยากำจ้อย ๑ บดคัวในพริกแห้ง ๓- ยากำบิ๊วถ้อย

เมืองมณฑล

สิ่ง ๑ ล้างแปะ ๑ ส้มอมเทศ ๑ เทียนดำ ๑ ยากำผงแดง ๑ กิริกะตัก ๑ เกดะ
 เมื่อกากทำผงดกลายน้ำ ^{ขมิ้น}_{น้ำ} เก็ดอรัศค่น้อยหนึ่ง ยากำสังกะเพศแดง ๓ โยบุกแห
 เอมใหม่พิมพ์หนึ่ง เอมบิ๊วสังพิมพ์ แต่ไปทำไฟเพศ ทานทำบวมลงมา เมื่อแตกไซ้จ
 ทำเล็กลีบไล่บววิค่นองรอยเจดคืบได้ส ก็หมอกไหมวณคั้นมัน คีบแฟกแกงที่
 กลากากลา ที่ค้ำคานกิต่างคาน ที่จ้อคกัจ้อคเป็นกอนแปงแกไป ช้ำทำคั้นมา
 ล้าง: พิภค: นผูกคองใจ มันแตกให้ล้างคานากาลังคมีได้ ใหลัวไทยไป ทำ

เมืองมณฑล

ยี่สิบเอ็ด

๑. ๒. ๓. ๔. ๕. ๖. ๗. ๘. ๙. ๑๐. ๑๑. ๑๒. ๑๓. ๑๔. ๑๕. ๑๖. ๑๗. ๑๘. ๑๙. ๒๐. ๒๑. ๒๒. ๒๓. ๒๔. ๒๕. ๒๖. ๒๗. ๒๘. ๒๙. ๓๐. ๓๑. ๓๒. ๓๓. ๓๔. ๓๕. ๓๖. ๓๗. ๓๘. ๓๙. ๔๐. ๔๑. ๔๒. ๔๓. ๔๔. ๔๕. ๔๖. ๔๗. ๔๘. ๔๙. ๕๐. ๕๑. ๕๒. ๕๓. ๕๔. ๕๕. ๕๖. ๕๗. ๕๘. ๕๙. ๖๐. ๖๑. ๖๒. ๖๓. ๖๔. ๖๕. ๖๖. ๖๗. ๖๘. ๖๙. ๗๐. ๗๑. ๗๒. ๗๓. ๗๔. ๗๕. ๗๖. ๗๗. ๗๘. ๗๙. ๘๐. ๘๑. ๘๒. ๘๓. ๘๔. ๘๕. ๘๖. ๘๗. ๘๘. ๘๙. ๙๐. ๙๑. ๙๒. ๙๓. ๙๔. ๙๕. ๙๖. ๙๗. ๙๘. ๙๙. ๑๐๐.

๑. ๒. ๓. ๔. ๕. ๖. ๗. ๘. ๙. ๑๐. ๑๑. ๑๒. ๑๓. ๑๔. ๑๕. ๑๖. ๑๗. ๑๘. ๑๙. ๒๐. ๒๑. ๒๒. ๒๓. ๒๔. ๒๕. ๒๖. ๒๗. ๒๘. ๒๙. ๓๐. ๓๑. ๓๒. ๓๓. ๓๔. ๓๕. ๓๖. ๓๗. ๓๘. ๓๙. ๔๐. ๔๑. ๔๒. ๔๓. ๔๔. ๔๕. ๔๖. ๔๗. ๔๘. ๔๙. ๕๐. ๕๑. ๕๒. ๕๓. ๕๔. ๕๕. ๕๖. ๕๗. ๕๘. ๕๙. ๖๐. ๖๑. ๖๒. ๖๓. ๖๔. ๖๕. ๖๖. ๖๗. ๖๘. ๖๙. ๗๐. ๗๑. ๗๒. ๗๓. ๗๔. ๗๕. ๗๖. ๗๗. ๗๘. ๗๙. ๘๐. ๘๑. ๘๒. ๘๓. ๘๔. ๘๕. ๘๖. ๘๗. ๘๘. ๘๙. ๙๐. ๙๑. ๙๒. ๙๓. ๙๔. ๙๕. ๙๖. ๙๗. ๙๘. ๙๙. ๑๐๐.

๑ ๒ ๓ ๔ ๕ ๖ ๗ ๘ ๙ ๑๐ ๑๑ ๑๒ ๑๓ ๑๔ ๑๕ ๑๖ ๑๗ ๑๘ ๑๙ ๒๐ ๒๑ ๒๒ ๒๓ ๒๔ ๒๕ ๒๖ ๒๗ ๒๘ ๒๙ ๓๐ ๓๑ ๓๒ ๓๓ ๓๔ ๓๕ ๓๖ ๓๗ ๓๘ ๓๙ ๔๐ ๔๑ ๔๒ ๔๓ ๔๔ ๔๕ ๔๖ ๔๗ ๔๘ ๔๙ ๕๐ ๕๑ ๕๒ ๕๓ ๕๔ ๕๕ ๕๖ ๕๗ ๕๘ ๕๙ ๖๐ ๖๑ ๖๒ ๖๓ ๖๔ ๖๕ ๖๖ ๖๗ ๖๘ ๖๙ ๗๐ ๗๑ ๗๒ ๗๓ ๗๔ ๗๕ ๗๖ ๗๗ ๗๘ ๗๙ ๘๐ ๘๑ ๘๒ ๘๓ ๘๔ ๘๕ ๘๖ ๘๗ ๘๘ ๘๙ ๙๐ ๙๑ ๙๒ ๙๓ ๙๔ ๙๕ ๙๖ ๙๗ ๙๘ ๙๙ ๑๐๐

๕๓

๑ ๒ ๓ ๔ ๕ ๖ ๗ ๘ ๙ ๑๐ ๑๑ ๑๒ ๑๓ ๑๔ ๑๕ ๑๖ ๑๗ ๑๘ ๑๙ ๒๐ ๒๑ ๒๒ ๒๓ ๒๔ ๒๕ ๒๖ ๒๗ ๒๘ ๒๙ ๓๐ ๓๑ ๓๒ ๓๓ ๓๔ ๓๕ ๓๖ ๓๗ ๓๘ ๓๙ ๔๐ ๔๑ ๔๒ ๔๓ ๔๔ ๔๕ ๔๖ ๔๗ ๔๘ ๔๙ ๕๐ ๕๑ ๕๒ ๕๓ ๕๔ ๕๕ ๕๖ ๕๗ ๕๘ ๕๙ ๖๐ ๖๑ ๖๒ ๖๓ ๖๔ ๖๕ ๖๖ ๖๗ ๖๘ ๖๙ ๗๐ ๗๑ ๗๒ ๗๓ ๗๔ ๗๕ ๗๖ ๗๗ ๗๘ ๗๙ ๘๐ ๘๑ ๘๒ ๘๓ ๘๔ ๘๕ ๘๖ ๘๗ ๘๘ ๘๙ ๙๐ ๙๑ ๙๒ ๙๓ ๙๔ ๙๕ ๙๖ ๙๗ ๙๘ ๙๙ ๑๐๐

๕๓

๕๓

พรหมพักตร์ ๑๘๘ ๖๖- ขยายหนึ่งเขาคอก ๖ คอก ๖ กระบะ ๑ คีรี ๑ สิงห์ ๑
 หิง ๑ กระบะ ๑ พริกกล้วย ๑ สิงห์ ๔ ล้วน ๑ ยาค ๑ รังสิงห์ ๑ ๒ สิงห์
 ๑๖๖ ๑๖๗ ๑๖๘ ๑๖๙ ๑๗๐ ๑๗๑ ๑๗๒ ๑๗๓ ๑๗๔ ๑๗๕ ๑๗๖ ๑๗๗ ๑๗๘ ๑๗๙ ๑๘๐ ๑๘๑ ๑๘๒ ๑๘๓ ๑๘๔ ๑๘๕ ๑๘๖ ๑๘๗ ๑๘๘ ๑๘๙ ๑๙๐ ๑๙๑ ๑๙๒ ๑๙๓ ๑๙๔ ๑๙๕ ๑๙๖ ๑๙๗ ๑๙๘ ๑๙๙ ๒๐๐

พงศาวดารกรุงศรีอยุธยา

๑๙๑ ๑๙๒ ๑๙๓ ๑๙๔ ๑๙๕ ๑๙๖ ๑๙๗ ๑๙๘ ๑๙๙ ๒๐๐
 ๒๐๑ ๒๐๒ ๒๐๓ ๒๐๔ ๒๐๕ ๒๐๖ ๒๐๗ ๒๐๘ ๒๐๙ ๒๑๐ ๒๑๑ ๒๑๒ ๒๑๓ ๒๑๔ ๒๑๕ ๒๑๖ ๒๑๗ ๒๑๘ ๒๑๙ ๒๒๐ ๒๒๑ ๒๒๒ ๒๒๓ ๒๒๔ ๒๒๕ ๒๒๖ ๒๒๗ ๒๒๘ ๒๒๙ ๒๓๐ ๒๓๑ ๒๓๒ ๒๓๓ ๒๓๔ ๒๓๕ ๒๓๖ ๒๓๗ ๒๓๘ ๒๓๙ ๒๔๐ ๒๔๑ ๒๔๒ ๒๔๓ ๒๔๔ ๒๔๕ ๒๔๖ ๒๔๗ ๒๔๘ ๒๔๙ ๒๕๐ ๒๕๑ ๒๕๒ ๒๕๓ ๒๕๔ ๒๕๕ ๒๕๖ ๒๕๗ ๒๕๘ ๒๕๙ ๒๖๐ ๒๖๑ ๒๖๒ ๒๖๓ ๒๖๔ ๒๖๕ ๒๖๖ ๒๖๗ ๒๖๘ ๒๖๙ ๒๗๐ ๒๗๑ ๒๗๒ ๒๗๓ ๒๗๔ ๒๗๕ ๒๗๖ ๒๗๗ ๒๗๘ ๒๗๙ ๒๘๐ ๒๘๑ ๒๘๒ ๒๘๓ ๒๘๔ ๒๘๕ ๒๘๖ ๒๘๗ ๒๘๘ ๒๘๙ ๒๙๐ ๒๙๑ ๒๙๒ ๒๙๓ ๒๙๔ ๒๙๕ ๒๙๖ ๒๙๗ ๒๙๘ ๒๙๙ ๓๐๐

พงศาวดารกรุงศรีอยุธยา

พิณไล้ ๑ ลำพูน ๑ ยาทัด ๑ เกษรขันธ์ ๕ ดอกพิกุล ๑ ขุนนาง ๑ ช่อ
 ฝอย ๑ ดอกกุหลาบ ๑ ดอกบัวเกราะ ๑ ยาทัดทอง ๑ ดอกกล้วย ๑ ดอกกล้วย ๑ ดอกกล้วย
 หลอม ๑ กระเจี๊ยบ ๑ แห้วหมู ๑ หัวบัวขม ๑ หัวบัวฝอย ๑ หัวทอง ๑
 หัวแปะ ๑ กลองขแม ๑ ดอกบาน ๑ เทวดาไม้มากหน้าดอกไม้ไทยคไทยประสาธน์
 ทำแบบไว้ดลตาหน้าดอกไม้ไทยประสาธน์ สิ้นลงตามแบบหมี่ได้ ซึ่งทำ
 ก็ให้แล้วหมี่ได้ ก็ในบางเวลาขึ้นชุกกำลังไปได้ทุกอัน ขนานหนึ่งซึ่งสมมุติ เจ้ามืด

๑. ๒. ๓. ๔. ๕. ๖. ๗. ๘. ๙. ๑๐. ๑๑. ๑๒. ๑๓. ๑๔. ๑๕. ๑๖. ๑๗. ๑๘. ๑๙. ๒๐. ๒๑. ๒๒. ๒๓. ๒๔. ๒๕. ๒๖. ๒๗. ๒๘. ๒๙. ๓๐. ๓๑. ๓๒. ๓๓. ๓๔. ๓๕. ๓๖. ๓๗. ๓๘. ๓๙. ๔๐. ๔๑. ๔๒. ๔๓. ๔๔. ๔๕. ๔๖. ๔๗. ๔๘. ๔๙. ๕๐. ๕๑. ๕๒. ๕๓. ๕๔. ๕๕. ๕๖. ๕๗. ๕๘. ๕๙. ๖๐. ๖๑. ๖๒. ๖๓. ๖๔. ๖๕. ๖๖. ๖๗. ๖๘. ๖๙. ๗๐. ๗๑. ๗๒. ๗๓. ๗๔. ๗๕. ๗๖. ๗๗. ๗๘. ๗๙. ๘๐. ๘๑. ๘๒. ๘๓. ๘๔. ๘๕. ๘๖. ๘๗. ๘๘. ๘๙. ๙๐. ๙๑. ๙๒. ๙๓. ๙๔. ๙๕. ๙๖. ๙๗. ๙๘. ๙๙. ๑๐๐.

๑ พิณไล้ ๑ ขุนนาง ๑ ลำพูนทอง ๑ เกษรขันธ์เทศ ๑ สิ้นลง ๑ กระเจี๊ยบ ๑
 ดอกพิกุล ๑ ขุนนาง ๑ ดอกสาระพี ๑ ดอกทำยา ๑ ดอกกระดังงา ๑
 กุหลาบ ๑ ดอกระฆัง ๑ มะลิ ๑ ดอกมะเขือ ๑ ดอกมะเขือ ๑ ไข่
 ทะกา ๑ ดอกกล้วย ๑ เกษรขันธ์ ๕ ดอกขอม ๑ ดอกคำไทย ๑ ดอกคำไร่ ๑
 ดอกประดู่ ๑ ดอกผักคาก ๑ ดอก กี่ ๑ ดอก กี่ ๑ ดอกจักจั่น ๑ ดอกไม้ทั้งนี้คือ
 จะไปจากเกสรนี้กับใบ ดอกบัวปาก ๑ ขุนนาง ๑ สิ้นลง ๑ หอยสังข์ ๑

๑. ๒. ๓. ๔. ๕. ๖. ๗. ๘. ๙. ๑๐. ๑๑. ๑๒. ๑๓. ๑๔. ๑๕. ๑๖. ๑๗. ๑๘. ๑๙. ๒๐. ๒๑. ๒๒. ๒๓. ๒๔. ๒๕. ๒๖. ๒๗. ๒๘. ๒๙. ๓๐. ๓๑. ๓๒. ๓๓. ๓๔. ๓๕. ๓๖. ๓๗. ๓๘. ๓๙. ๔๐. ๔๑. ๔๒. ๔๓. ๔๔. ๔๕. ๔๖. ๔๗. ๔๘. ๔๙. ๕๐. ๕๑. ๕๒. ๕๓. ๕๔. ๕๕. ๕๖. ๕๗. ๕๘. ๕๙. ๖๐. ๖๑. ๖๒. ๖๓. ๖๔. ๖๕. ๖๖. ๖๗. ๖๘. ๖๙. ๗๐. ๗๑. ๗๒. ๗๓. ๗๔. ๗๕. ๗๖. ๗๗. ๗๘. ๗๙. ๘๐. ๘๑. ๘๒. ๘๓. ๘๔. ๘๕. ๘๖. ๘๗. ๘๘. ๘๙. ๙๐. ๙๑. ๙๒. ๙๓. ๙๔. ๙๕. ๙๖. ๙๗. ๙๘. ๙๙. ๑๐๐.

ทอดขยับแนบไปทะลุตาจนม่านม่านจางเจกเมค ขัดปากจอกกจอกก็ได้อะแซนตา
 กรวดกรวดก็ได้อะเทิกหาย ๗- ๘๘๘๘๘ คับผู้มีปัญญาบิณฑองกดิบน้อย ๆ คน
 ทาปัญญาหมีได้อะน้อยน้อยเดียวแล้วใหญ่ แลจะใคร่แต่งคำหาได้ย่นหน จากหัว ใจ
 ท้าแตกพิภพก็ตีเพาะโบท ๕ ปรกษลงแล้ว จงจะตีสารศรีภพสุดสิ้นไป
 คับ มนังใจคับน้อย ตามที่เขียนลึ้นในคัยลงเป็นโลหิตคคออกมา อันนี้มตผล
 คับก็อยู่ในคัยมัน ให้คงเป็นเดิมทะเนอโถหิตเขา บัดมวนเป็นกำลังให้คง

๕ แสงแดงเป็นตาโถหิต พยัคคตาไปย่องมั่งก็มีหน้อยหมีโถคคน ~~...~~
 เป็นปีศาจกระดิวเค่ากัน เพาะคนค้อมบให้หาละตีหมีโถ โธกสูนินาทกไปย่อง
 ปรกษหนึ่งเพาะเหตุคคคแตกมันให้ระ ~~...~~ แล้วให้ทอบใจเป็นกำลัง จะย่อง
 วิไฟกจาทารษนิกหมีได้ จะทอบใจมันก็หมีถึงบลงน้อย ดักคะหะตั้งมีแปล
 ศรีปฐวีแตกโบท ๑ ปรกษ ลงมาแต่คัยนคคคหายเดี่ยว ทำยังหมีพว้อมกัน
 ทำผลแก้ไปตามขบ ทำผู้ใดจะแก้ให้เอาตนศรีปฐวีแตกนินทอน ยาวี่มะฏ

๑ กษัตริย์ ๑ สิงห์ ๑ กษัตริย์ ๑ สิบสี่ ๑ ยาทงนิทานประพันธ์แล้วจึงไปดูกลดลวด
 ปรองแล้ว ๗ ให้ประพันธ์ให้ศรัทธาด้วยเพลงแก้ไกรวิหิต ตัมสมทกรวแล้วทำเพลง
 ใจ สप्तศรัทธาภิรมย์ กับแก้ระสังข์) ทำลงประพันธ์มากเป็นทิวคดลสายด้วยประ
 ภาณด้วยกับแก้ไกรวิหิตระสังข์ คัญหน้ามะแว้งเครือ แก้ววิหิตสายด้วยหน้า
 คดกไม้ทั้งกับทวนไคยม ทาจะลอมตบด้วยพิคฉี่ ไคเพื่อภาพจิไม่ย พิคฉี่
 ภาพเงาตมมาก ๗) สกศรัทธา ๑ สกมะเฟือง ๑ ผาง ๑ ตัมสมทกรวแก้ไกรวิหิต

๗๕๕
 ๗๕๖
 ๗๕๗
 ๗๕๘
 ๗๕๙
 ๗๖๐
 ๗๖๑
 ๗๖๒
 ๗๖๓
 ๗๖๔
 ๗๖๕
 ๗๖๖
 ๗๖๗
 ๗๖๘
 ๗๖๙
 ๗๗๐
 ๗๗๑
 ๗๗๒
 ๗๗๓
 ๗๗๔
 ๗๗๕
 ๗๗๖
 ๗๗๗
 ๗๗๘
 ๗๗๙
 ๗๘๐

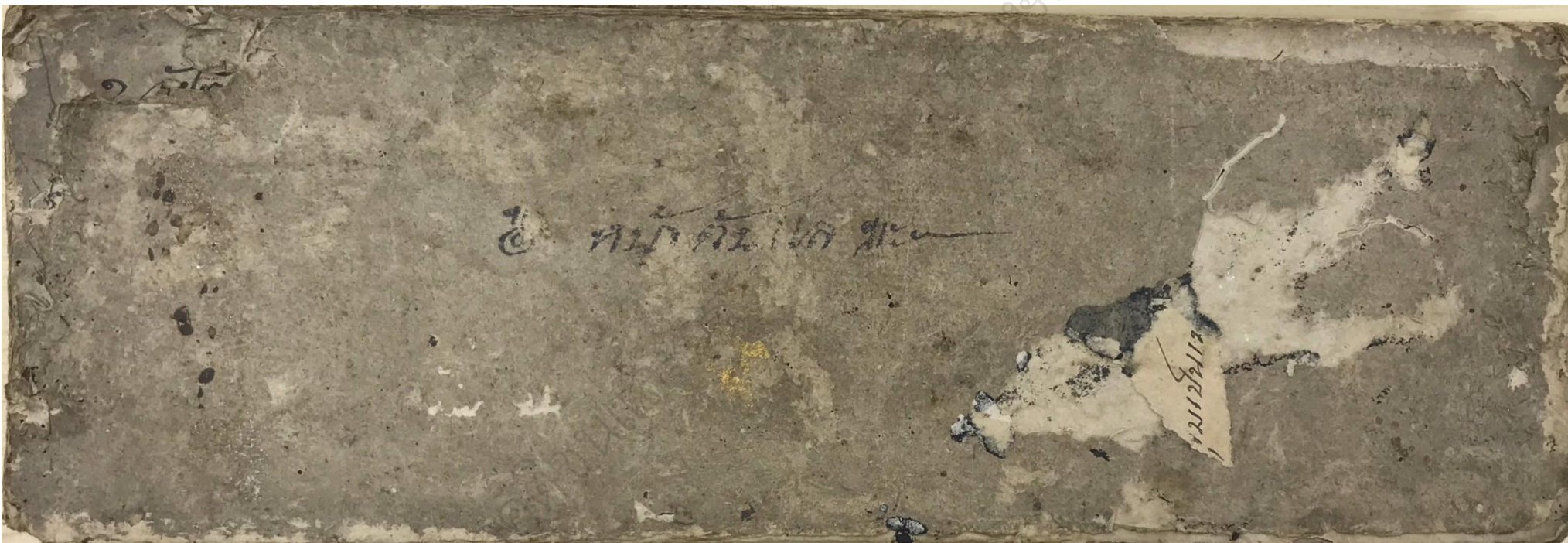

ศูนย์ข้อมูล

ศูนย์เพชรบุรี

ประวัติผู้จัดทำ



นางสาวมลชนก ศักดิ์ปฐวีฐา ชื่อเล่น มายด์
วัน/เดือน/ปีเกิด ๐๑ กันยายน ๒๕๔๐
ปัจจุบัน กำลังศึกษาในสาขาวิชาภาษาไทย
คณะมนุษยศาสตร์และสังคมศาสตร์ มหาวิทยาลัยราชภัฏเพชรบุรี



นางสาวอุมภาพร ธนะพนิชศิลป์ ชื่อเล่น แพร
วัน/เดือน/ปีเกิด ๒๙ กรกฎาคม ๒๕๔๐
ปัจจุบัน กำลังศึกษาในสาขาวิชาภาษาไทย
คณะมนุษยศาสตร์และสังคมศาสตร์ มหาวิทยาลัยราชภัฏเพชรบุรี



นายธนากร อีสโร ชื่อเล่น บาส
วัน/เดือน/ปีเกิด ๐๘ กรกฎาคม ๒๕๔๐
ปัจจุบัน กำลังศึกษาในสาขาวิชาภาษาไทย
คณะมนุษยศาสตร์และสังคมศาสตร์ มหาวิทยาลัยราชภัฏเพชรบุรี



นายวิริยะ แซ่เจา ชื่อเล่น ฟลุ๊ก
วัน/เดือน/ปีเกิด ๑๑ สิงหาคม ๒๕๔๑
ปัจจุบัน กำลังศึกษาในสาขาวิชาภาษาไทย
คณะมนุษยศาสตร์และสังคมศาสตร์ มหาวิทยาลัยราชภัฏเพชรบุรี